

CA Manual d'usuari | **Forn**

2

EL Οδηγίες Χρήσης | **Φούρνος**

28

COE7P31B

COE7P31X2

COE7P31V

EOE7P31X



Benvinguts a Electrolux! Gràcies per triar el nostre electrodomèstic.



Consells d'ús, catàlegs, instruccions per a la resolució de problemes, informació sobre servei i reparacions:
www.electrolux.com/support

Subjecte a canvis sense preavís.

CONTINGUT

1. INFORMACIÓ DE SEGURETAT.....	2
2. INSTRUCCIONS DE SEGURETAT.....	4
3. INSTAL·LACIÓ.....	7
4. DESCRIPCIÓ DEL PRODUCTE.....	9
5. TAULER DE CONTROL.....	9
6. ABANS DEL PRIMER ÚS.....	11
7. ÚS DIARI.....	11
8. FUNCIONS DE RELLOTGE.....	13
9. PROGRAMES AUTOMÀTICS.....	14
10. ÚS DELS ACCESSORIS.....	15
11. FUNCIONS ADDICIONALS.....	17
12. CONSELLS I TRUCS.....	19
13. CURA I NETEJA.....	21
14. RESOLUCIÓ DE PROBLEMES.....	24
15. EFICIÈNCIA ENERGÈTICA.....	26
16. QÜESTIONS MEDIAMBIENTALS.....	27

1. ⚠ INFORMACIÓ DE SEGURETAT

Abans d'instal·lar i utilitzar l'aparell, llegiu detingudament les instruccions subministrades. El fabricant no es fa responsable de cap dany o lesió que sigui el resultat d'un ús o una instal·lació incorrectes. Manteniu sempre les instruccions en un lloc segur i accessible per a futures consultes.

1.1 Seguretat infantil i per a persones vulnerable

- Els nens majors de 8 anys i les persones amb capacitats físiques, sensorials o mentals reduïdes o manca d'experiència i coneixements poden fer servir aquest aparell només si estan supervisats o han rebut instruccions sobre l'ús segur de l'aparell i si comprenen els perills als quals s'exposen. Els infants de menys de 8 anys i les persones amb discapacitats greus i complexes s'han de

mantenir allunyats de l'aparell, tret que se'ls supervisi contínuament.

- Cal tenir cura que els infants no juguin amb l'aparell.
- Manteniu tot l'embalatge lluny dels infants i llenceu-los correctament.
- AVÍS: L'aparell i les parts de contacte s'escalfen durant l'ús. Mantingui allunyats de l'aparell els infants i les mascotes quan estigui engegat i mentre s'estigui refredant.
- Si l'aparell disposa d'un sistema de bloqueig infantil, cal que l'activeu.
- Els infants no han de dur a terme operacions de neteja i manteniment de l'aparell sense supervisió.

1.2 Seguretat general

- Aquest electrodomèstic només té finalitats culinàries.
- Aquest aparell està dissenyat per a ús domèstic individual en interiors.
- Aquest aparell es pot utilitzar a oficines, habitacions d'hotels, habitacions d'hostals, cases rurals i altres allotjaments similars quan aquest ús no superi els nivells (mitjans) d'ús domèstic.
- La instal·lació d'aquest aparell i la substitució del cable només poden anar a càrrec d'una persona qualificada.
- No feu servir l'aparell abans d'instal·lar-lo a la seva estructura integrada.
- Abans de dur a terme qualsevol manteniment, desconnecteu l'aparell del subministrament elèctric.
- Si el cable d'alimentació està danyat, el fabricant, el centre de servei autoritzat o bé una persona qualificada l'haurà de substituir per evitar qualsevol perill elèctric.
- AVÍS: Comproveu que l'aparell estigui apagat abans de canviar el llum per evitar que es produeixin possibles descàrregues elèctriques.
- AVÍS: L'aparell i les parts de contacte s'escalfen durant l'ús. Tingueu cura i eviteu tocar els elements d'escalfament o la superfície de la cavitat de l'aparell.

- Utilitzeu sempre guants de forn per retirar o introduir accessoris o recipients al forn.
- Utilitzeu únicament el sensor d'aliments (sensor de temperatura interna) recomanat per a l'aparell.
- Per retirar els suports de la reixeta, separeu de les parets laterals la part del davant del suport de la reixeta primer i, després, la part posterior. Instal·leu els suports de la reixeta en ordre invers.
- No feu servir netejadores de vapor per netejar l'aparell.
- No feu servir detergents abrasius agressius ni rascadors metàl·lics esmolats per netejar la porta de vidre, ja que podrien ratllar la superfície i fer que el vidre es trenqués.
- Abans de la neteja pirolítica, retireu tots els accessoris i els dipòsits/vessaments de la cavitat de l'aparell.

2. INSTRUCCIONS DE SEGURETAT

2.1 Instal·lació

AVÍS!

La instal·lació d'aquest aparell han d'anar a càrrec d'una persona qualificada.

- Retireu tot l'emalatge de l'aparell.
- No instal·leu ni utilitzeu aparells que estiguin avariats.
- Seguiu les instruccions d'instal·lació subministrades amb l'aparell.
- Vigileu quan moveu l'aparell, ja que pesa molt. Feu servir sempre guants de seguretat i calçat tapat.
- No intenteu moure l'aparell tirant del mànec.
- Instal·leu l'aparell en un lloc segur i adequat, d'acord amb els requisits d'instal·lació.
- Mantingueu la distància mínima en relació amb els altres aparells i unitats.
- Abans de muntar l'aparell, comproveu que la porta de l'aparell s'obre sense problemes.
- L'aparell està equipat amb un sistema de refredament elèctric. S'ha de fer servir amb subministrament elèctric.

Alçada mínima de la cavitat (alçada mínima a sota la taula de treball)	590 (600) mm
Amplada de la cavitat	560 mm
Fondària de la cavitat	550 (550) mm
Alçada de la part frontal de l'aparell	594 mm
Alçada de la part posterior de l'aparell	576 mm
Amplada de la part frontal de l'aparell	595 mm
Amplada de la part del darrere de l'aparell	559 mm
Fondària de l'aparell	569 mm
Fondària d'encastatge de l'aparell	548 mm
Fondària amb la porta oberta	1022 mm
Espai mínim de ventilació Espai mínim de ventilació a la part posterior, a sota	560x20 mm

Llargada del cable d'alimentació. El cable és l'extrem dret del darrere de l'aparell	1500 mm
--	---------

Cargols d'instal·lació	4x25 mm
------------------------	---------

2.2 Connexió elèctrica

AVÍS!

Risc d'incendi i descàrrega elèctrica.

- Totes les connexions elèctriques les ha de dur a terme un tècnic qualificat.
- L'aparell ha d'estar connectat a terra.
- Assegureu-vos que els paràmetres de la placa de característiques siguin compatibles amb les característiques elèctriques del subministrament elèctric.
- Feu servir sempre un sòcol antixoc correctament instal·lat.
- No feu servir adaptadors de múltiples endolls ni allargadors.
- Assegureu-vos no danyar el cable d'alimentació ni l'endoll. La substitució del cable d'alimentació n'ha de dur a terme el nostre centre de servei autoritzat.
- No deixeu que el cable d'alimentació toqui o entri en contacte amb la porta de l'aparell o la part inferior de la cavitat on heu instal·lat l'aparell, especialment quan està en funcionament o la porta és calenta.
- Totes les peces que assegurin la protecció contra descàrregues elèctriques de components aïllats i amb corrent s'han de fixar de manera que no es puguin afliurar sense eines.
- Només connecteu l'endoll a la presa de corrent al final del procés d'instal·lació. Asseguri's que es pugui accedir a l'endoll després de la instal·lació.
- Si el sòcol de la presa de corrent està solt, no connecti l'endoll.
- No estireu el cable d'alimentació per desconectar l'aparell. Estireu sempre l'endoll.
- Empreneu només dispositius d'aïllament adequats: disjuntors de protecció, fusibles (de tipus cargol que es poden retirar del suport), dispositius de fuga a terra i contactors.

- La instal·lació elèctrica ha d'incorporar un dispositiu d'aïllament que permeti desconectar l'aparell de la presa de corrent en tots els pols. El dispositiu d'aïllament ha de tenir una separació mínima entre contactes de 3 mm.
- Tanqueu completament la porta de l'aparell abans d'endollar-lo a la presa de corrent.
- Aquest aparell se subministra amb un endoll principal i un cable principal.

Tipus de cables de recanvi o utilitzables a la instal·lació d'Europa:

H07 RN-F, H05 RN-F, H05 RRF, H05 VV-F, H05 V2V2-F (T90), H05 BB-F

Per saber la secció del cable a utilitzar, vegeu la potència total indicada a la placa de característiques. També podeu consultar la taula:

Potència total (W)	Secció del cable (mm ²)
màxim 1380	3x0.75
màxim 2300	3x1
màxim 3680	3x1.5

El cable a terra (cable verd/groc) ha de ser 2 cm més llarg que els cables neutres de fase marró i blau.

2.3 Utilització

AVÍS!

Risc de lesió, cremades i descàrregues elèctriques o explosió.

- No modifiqueu les especificacions d'aquest aparell.
- Comproveu que els orificis de ventilació no estiguin bloquejats.
- No deixeu l'aparell desatès durant el funcionament.
- Desactiveu l'aparell després de cada ús.
- Teniu cura si obriu la porta de l'aparell quan estigui en funcionament. Podria sortir-ne aire calent.
- No feu servir l'aparell amb les mans molles ni quan l'aparell estigui en contacte amb l'aigua.

- No apliqueu pressió a la porta oberta.
- No feu servir l'aparell com a superfície de treball ni d'emmagatzematge.
- Obriu la porta de l'aparell amb cura. L'ús d'ingredients amb alcohol pot provocar una barreja d'alcohol i aire.
- No deixeu que les espurnes o flames entrin en contacte amb l'aparell quan obriu la porta.
- Utilitzeu sempre vidres i pots aprovats per a la conservació.
- No col·loqueu productes inflamables ni articles humits amb productes inflamables dins, a prop o damunt de l'aparell.

AVÍS!

Risc d'espatllar l'aparell.

- Per evitar danys o decoloracions a l'esmalt:
 - no poseu estris de forn ni altres objectes directament a la part inferior de l'aparell.
 - no cobriu la base interior de l'aparell amb paper d'alumini.
 - no introduïu aigua directament a l'aparell calent.
 - no deixeu plats i aliments humits a l'aparell després d'acabar la cocció.
 - aneu amb compte quan retireu o instal·leu els accessoris.
- El descoloriment de l'esmalt o l'acer inoxidable no té cap efecte sobre el rendiment de l'aparell.
- Feu servir una safata fonda per coure pastissos humits. Els sucus de fruites deixen taques que poden ser permanents.
- Cuineu sempre amb la porta del forn tancada.
- Si l'aparell està instal·lat al darrere del plafó d'algun moble (p. ex., una porta), assegureu-vos que la porta no quedi mai tancada mentre funciona l'aparell. Al darrere d'un plafó de moble que estigui tancat, s'hi poden acumular calor i humitat provocant danys a l'aparell, al mateix mobiliari o a terra. No tanqueu el plafó del moble fins que l'aparell s'hagi refredat després d'utilitzar-lo.

2.4 Cura i neteja

AVÍS!

Risc de lesions, incendi o d'espatllar l'aparell.

- Abans de fer cap tasca de manteniment, apagueu l'aparell i desconnecteu el cable de l'endoll.
- Assegureu-vos que l'aparell està fred. Hi ha risc que els plafons de vidre es puguin trencar.
- Substituiu immediatament els plafons de vidre de la porta si es fan malbé. Poseu-los en contacte amb el Centre d'assistència autoritzat.
- Aneu amb compte en treure la porta de l'aparell. La porta pesa molt.
- Netegeu l'aparell regularment per evitar el deteriorament del material de la superfície.
- Netegeu l'aparell amb un drap humit. Feu servir només detergents neutres. No utilitzeu productes abrasius, fregalls de neteja abrasius, dissolvents ni objectes metàl·lics.
- Si utilitzeu un esprai per a forns, seguiu les instruccions de seguretat de l'envàs.

2.5 Neteja pirolítica

AVÍS!

Risc de lesions/incendi/emissions químiques (fums) en mode pirolític.

- Abans de fer anar la neteja pirolítica i el preescalfament inicial, elimineu de la cavitat del forn:
 - qualsevol excés de residus de menjar i esquitxos/acumulacions d'oli o greix;
 - qualsevol objecte amovible (prestatges, baranes laterals, etc., que venen amb l'aparell), particularment estris antiadherents, olles, paelles, safates, recipients, etc.;
- Llegiu atentament totes les instruccions per a la neteja pirolítica.
- Mantingueu els infants allunyats de l'aparell mentre s'estigui duent a terme la neteja pirolítica. L'aparell s'escalfa molt i les reixetes de refrigeració frontals alliberen aire calent.

- La neteja pirolítica és un procés a alta temperatura que pot deixar anar fums dels residus del menjar i dels materials de fabricació, així que s'aconsella als consumidors que:
 - comptin amb una bona ventilació durant i després de cada neteja pirolítica;
 - comptin amb una bona ventilació durant i després del preescalfament inicial.
- No vesseu o aboqueu aigua a la porta del forn durant i després de la neteja pirolítica per evitar danyar els plafons de vidre.
- Els fums alliberats per qualsevol forn pirolític/residu de cocció segons es descriu anteriorment no són nocius per a les persones, inclosos els infants ni les persones amb afeccions de salut.
- Mantingueu allunyades les mascotes de l'aparell durant i després de la neteja pirolítica i el preescalfament inicial. Els animals petits (especialment els ocells i els rèptils) poden ser molt sensibles als canvis de temperatura i a les emissions de fums.
- Les superfícies antiadherents dels diversos estris de cuina es poden fer malbé per l'alta temperatura de la neteja pirolítica de qualsevol forn pirolític i ser també una font de fums nocius de baixa intensitat.

2.6 Il·luminació interior

AVÍS!

Risc de descàrregues elèctriques.

- Quant a les bombetes incloses amb aquest producte i les que es venen per separat: estan dissenyades, o bé per aguantar condicions físiques extremes (temperatura, vibracions, humitat) en electrodomèstics, o bé per indicar l'estat de funcionament de l'aparell. No estan dissenyades per a qualsevol altre ús i no són indicades per a la il·luminació d'habitacions domèstiques.
- Aquest producte incorpora una font de llum d'eficiència energètica de classe G.
- Feu servir exclusivament bombetes amb les mateixes especificacions .

2.7 Manteniment i reparació

- Per reparar l'aparell, poseu-vos en contacte amb un centre tècnic autoritzat.
- Utilitzeu sempre recanvis originals.

2.8 Eliminació

AVÍS!

Risc de lesions o ofegament.

- Poseu-vos en contacte amb les vostres autoritats municipals per saber com eliminar l'aparell.
- Desconnectar l'aparell del subministrament elèctric.
- Talleu el cable d'alimentació arran de l'aparell i tireu-lo.

3. INSTAL·LACIÓ

AVÍS!

Consulteu els capítols de seguretat.

3.1 Instal·lació a



www.youtube.com/electrolux
www.youtube.com/aeg

How to install your AEG/Electrolux
Oven - Column installation



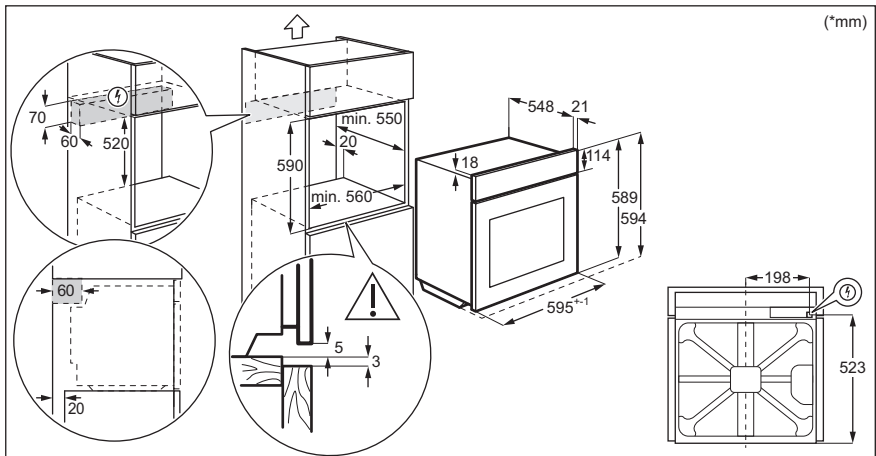
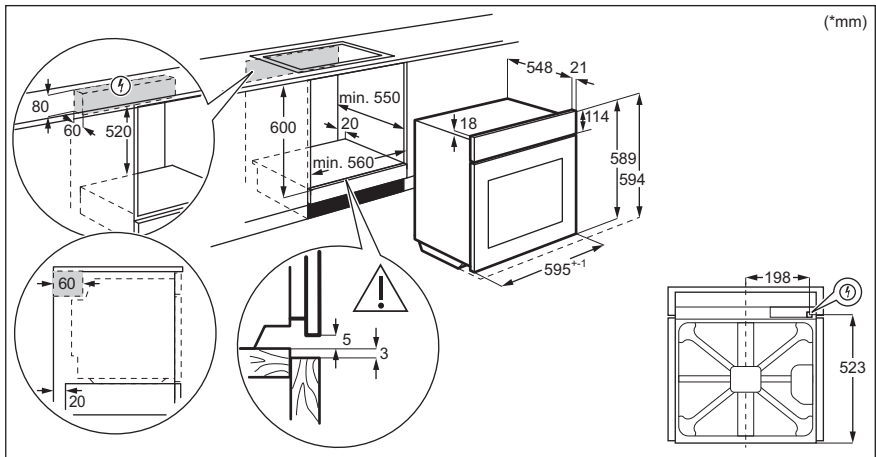

3.2 Assegurar el forn al moble

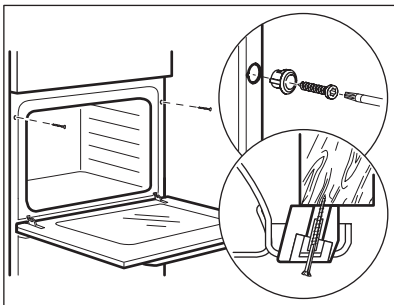

4. DESCRIPCIÓ DEL PRODUCTE

4.1 Visió general

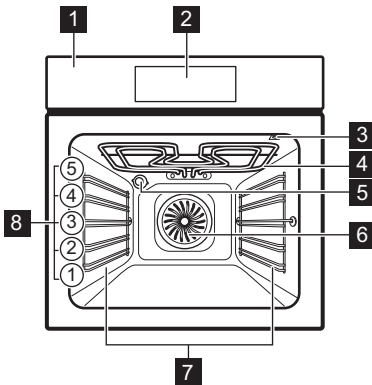

- 1 Tauler de control
- 2 Pantalla
- 3 Sòcol del sensor d'aliments
- 4 Element d'escalfament
- 5 Llum
- 6 Ventilador

- 7 Suport de prestatge, desmuntable
- 8 Posicions del prestatge

4.2 Accessoris

- **Graella metàl·lica**
Per a motlles de pastís, plats aptes per a forn, estris per a rostir al forn, estris/bateria de cuina.
- **Safata de pastisseria**
Per coure pastissos humits, plats al forn, pa, rostits grans, menjars congelats i per recollir els líquids que degoten, per exemple, el greix quan es rosteix menjar a la graella.
- **Grill/safata per a rostir**
Per fornejar i rostir o com a cassola per recollir greix.
- **Sonda tèrmica**
Per controlar la cocció segons la temperatura interna del menjar.
- **Guies telescòpiques**
Per posar i treure les safates i graelles amb més facilitat.







5. TAULER DE CONTROL

5.1 Visió general del tauler de control



Feu servir els camps tàctils per fer funcionar l'aparell.

Camp tàctil	Funcions	Descripció
1	ⓘ	ENCENDRE/APAGAR Per activar i desactivar l'aparell.
2	□	Opcions Per configurar una funció d'escalfament, una funció de neteja o un programa automàtic.



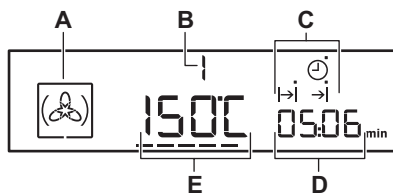

Camp tàctil	Funcions	Descripció
3		Llum del forn Per activar i desactivar el llum del forn.
4		Temperatura / Escalfament ràpid Per configurar o comprovar la temperatura. També per configurar o comprovar la temperatura de Sonda tèrmica. Mantingueu-lo premut tres segons per activar i desactivar la funció: Escalfament ràpid.
5		El meu programa predilecte Per desar el vostre programa predilecte. Utilitzeu-lo per accedir directament al vostre programa predilecte, també quan l'aparell estigui apagat.
6	-	Pantalla Mostra la configuració actual de l'aparell.
7		Més Per moure'us cap amunt en el menú.
8		Menys Per moure'us cap avall en el menú.
9		Rellotge Per configurar les funcions de rellotge.
10		Comptaminuts Per ajustar Comptaminuts.
11	OK	D'acord Per confirmar la selecció o configuració.

5.2 Pantalla





- A. Símbol de la funció d'escalfament
- B. Número de la funció/programa d'escalfament
- C. Indicadors de les funcions del rellotge (consulteu la taula "Funcions del rellotge")
- D. Pantalla de rellotge/calor residual
- E. Visualització de la temperatura/hora del dia

Altres indicadors de la pantalla:

	Programa automàtic Podeu triar un programa automàtic.
	El meu programa predilecte El programa predilecte està en marxa.
---	Indicador d'escalfament / calor residual. Mostra el nivell de temperatura del forn.
	Temperatura / escalfament ràpid La funció va bé.
	Temperatura Podeu examinar o canviar la temperatura.

 **Sensor de temperatura interna**
El sensor de temperatura central es troba al terminal del sensor de temperatura central.

 **Bloqueig de la porta**
Està en marxa la funció de bloqueig de porta.

 **Comptador de minuts**
Està en marxa la funció de comptador de minuts.

kg / g Està en marxa un programa automàtic amb entrada de pes.

h / min Està en marxa una funció del rellotge.

5.3 Indicador d'escalfament

Si activeu la funció d'escalfament, apareixerà ----. Les barres mostren que la temperatura al forn augmenta o disminueix.

Quan el forn està a la temperatura establerta, les barres desapareixen.

6. ABANS DEL PRIMER ÚS

AVÍS!

Consulteu els capítols de seguretat.

6.1 Preescalfat i neteja inicials

Preescalfeu l'aparell abans del primer ús i de contacte amb el menjar. L'aparell pot emetre fum i olors desagradables. Ventileu la sala durant el preescalfat.

1. Retireu tots els accessoris i les graelles de suport laterals extraïbles de l'aparell.
2. Seleccioneu la funció . Ajusteu la temperatura màxima. Deixeu l'electrodomèstic engegat durant 1 h.



3. Seleccioneu la funció . Ajusteu la temperatura màxima. Deixeu l'electrodomèstic engegat durant 15 min.
4. Apagueu l'electrodomèstic i espereu fins que es refredi.
5. Netegeu l'aparell i els accessoris només amb un drap de microfibra, aigua tèbia i un detergent suau.
6. Torneu a posar els accessoris i els suports laterals extraïbles a la seva posició inicial.



7. ÚS DIARI

AVÍS!

Consulteu els capítols de seguretat.

7.1 Funcions d'escalfament

Funció del forn	Aplicació
 Aire calent	Per coure al forn en un màxim de tres nivells al mateix temps i assecar aliments. La temperatura ha de ser entre 20 i 40 °C més baixa que per a la funció de Cocció convencional.
 Funció pizza	Per fer pizza. Per daurar bastant i per a bases cruixents.

Funció del forn	Aplicació
 Cocció convencional	Per coure al forn i rostir aliments en un sol nivell.
 Cocció lenta	Per preparar rostits tendres i succulents.
 Calor inferior	Per fer pastissos amb base cruixent i conservar aliments.

Funció del forn Aplicació



Coccio Turbo Plus

Aquesta funció està dissenyada per estalviar energia durant la cocció. Quan la feu servir, la temperatura de l'interior de l'aparell pot diferir de la temperatura que hàgiu seleccionat. Es fa servir la calor residual. La potència de cocció podria reduir-se. Per a més informació, aneu a l'apartat "Ús diari" i consulteu les notes sobre Coccio Turbo Plus.



Descongelar

Per descongelar aliments (fruita i verdures). El temps de descongelació depèn de la quantitat i la mida dels aliments congelats.



Mantenir calent

Per mantenir els aliments calents. Tingueu en compte que alguns plats poden continuar fent-se i eixugar-se mentre es conserven calents. Si cal, tapeu els plats.



Grill

Per fer al grill trossos prims de menjar i per torrar pa.



Graella ràpida

Per fer trossos prims de menjar a la graella en grans quantitats i per torrar pa.



Graella turbo

Per rostir trossos grossos de carn o aviram amb ossos en un sol nivell. Per gratinar i daurar.

7.2 Notes sobre: Coccio Turbo Plus

Aquesta funció s'utilitzava per complir amb la classe d'eficiència energètica i els requisits de disseny ecològic (d'acord amb EU 65/2014 i EU 66/2014). Proves de conformitat amb: IEC/EN 60350-1.

La porta del forn ha de romandre tancada durant la cocció perquè la funció no s'interrompi i el forn funcioni amb el màxim nivell d'eficiència energètica possible.

Quan feu servir aquesta funció, el llum s'apaga automàticament després de 30 segons.

Per consultar les instruccions de cocció, vegeu el capítol "Consells", Coccio Turbo Plus. Per obtenir recomanacions generals d'estalvi d'energia, vegeu el capítol "Eficiència energètica", Estalvi d'energia.

7.3 Com ajustar: Funcions d'escalfament

1. Activeu el forn amb ①.

La pantalla mostra la temperatura establerta, el símbol i el número de la funció d'escalfament.

2. Premeu \wedge o \vee per establir una funció d'escalfament.

3. Premeu OK o el forn s'iniciarà automàticament després de 5 segons. Si enceneu el forn i no configureu cap funció o programa d'escalfament, el forn s'apaga automàticament després de 20 segons.

7.4 Com ajustar: Temperatura

Premeu \wedge o \vee per canviar la temperatura en franges: 5 °C.

Quan el forn està a la temperatura establerta, sona un senyal i l'indicador d'escalfament desapareix.

7.5 Com comprovar: Temperatura

Podeu comprovar la temperatura actual del forn quan la funció o programa estiguin en marxa.

1. Premeu \downarrow .

La pantalla mostra la temperatura del forn.

2. Premeu OK o la pantalla tornarà a mostrar automàticament la temperatura establerta després de 5 segons.

7.6 Com ajustar: Escalfament ràpid

No introduïu aliments al forn durant el Preescalfament ràpid.

L'escalfament ràpid només està disponible per a algunes funcions d'escalfament. Si el to de fallida està activat al menú de configuració, el senyal sonarà si l'escalfament ràpid no està disponible per a la funció configurada. Vegeu el capítol «Funcions addicionals», Ús del menú de configuració.





L'escalfament ràpid redueix el temps d'escalfament.

Per activar l'escalfament ràpid, mantingueu premut  durant més de 3 segons.

Si l'escalfament ràpid està activat, la pantalla mostra barres intermitents.





8. FUNCIONS DE RELLOTGE



8.1 Taula de funcions del rellotge

	Per mostrar o canviar l'hora del dia. Només podeu modificar l'hora del dia quan l'aparell està engegat.
Hora del dia	
	Per ajustar la durada de funcionament de l'aparell.
Durada	
	Per programar quan s'ha d'apagar l'aparell.
Temps de finalització	
	Per combinar les funcions Durada i Temps de finalització.
Retard de temps	
	Per establir el temps del temporitzador. Aquesta funció no té cap efecte sobre el funcionament de l'aparell. Podeu programar el Comptaminuts en qualsevol moment, fins i tot amb l'aparell apagat.
Comptaminuts	
00:00 Temporitzador de compte enrere	Compta el temps que transcorre, és a dir, indica el temps de funcionament de l'aparell. S'activa tan bon punt comença a funcionar l'aparell. El Temporitzador de compte enrere no s'activa si Durada i Temps de finalització estan activats. Aquesta funció no té cap efecte sobre el funcionament de l'aparell.







8.2 Com ajustar: Hora del dia

Després de connectar l'aparell al corrent elèctric per primera vegada, la pantalla mostra **h** i **12:00**. "12" parpelleja.





1. Premeu  o  per seleccionar les hores.
 2. Premeu **OK**.
 3. Premeu  o  per seleccionar els minuts.
 4. Premeu **OK**.
- La pantalla mostra el nou valor.

Per canviar l'hora, premeu  repetidament fins que  parpellegi.

8.3 Com ajustar: Durada







1. Establiu una funció d'escalfament amb vapor i la temperatura.
2. Premeu  una i altra vegada fins que  comenci a parpellejar el símbol.
3. Premeu  o  per seleccionar els minuts per a Durada.
4. Premeu **OK** o el Durada s'iniciarà automàticament després de 5 segons.
5. Premeu  o  per seleccionar les hores per a Durada.
6. Premeu **OK** o el Durada s'iniciarà automàticament després de 5 segons. Quan finalitza el temps establert, sona un senyal durant 2 minuts. La pantalla mostra  parpellejant i la configuració de temps. El forn s'apaga.
7. Premeu un camp sensible per aturar el senyal.
8. Apagueu el forn.

8.4 Com ajustar: Temps de finalització



1. Establiu una funció d'escalfament amb vapor i la temperatura.
2. Premeu  una i altra vegada fins que  comenci a parpellejar el símbol.
3. Premeu  o  per configurar Temps de finalització i premeu **OK**. Primer poseu els minuts i després les hores. Quan finalitza el temps establert, sona un senyal durant 2 minuts. La pantalla mostra  parpellejant i la configuració de temps. El forn s'apaga automàticament.
4. Premeu un camp sensible per aturar el senyal.

5. Apagueu el forn.

8.5 Com ajustar: Retard de temps

1. Establiu una funció d'escalfament amb vapor i la temperatura.
2. Premeu  una i altra vegada fins que  comenci a parpellejar el símbol.
3. Premeu  o  per seleccionar els minuts per a Durada.
4. Premeu OK.
5. Premeu  o  per seleccionar les hores per a Durada.
6. Premeu OK.



A la pantalla parpelleja .

7. Premeu  o  per configurar Temps de finalització i premeu OK. Primer poseu els minuts i després les hores.

El forn s'encén automàticament més tard, funciona durant el Durada establert i s'atura al Temps de finalització establert. Quan acaba el temps establert, el senyal sona durant 2 minuts. La pantalla mostra  parpellejant i la configuració de temps. El forn s'apaga automàticament.

8. Premeu un camp sensible per aturar el senyal.
9. Apagueu el forn.







Quan la funció Retard de temps està activada, la pantalla mostra un símbol de la funció d'escalfament,  amb un punt i . El punt mostra quina funció de rellotge està activada a la pantalla Rellotge/calor residual.



8.6 Com ajustar: Comptaminuts

1. Premeu .

A la pantalla parpelleja  i "00".

2. Premeu  per canviar entre opcions. Primer configureu els segons i, després, els minuts i les hores.
3. Premeu  o  per establir Comptaminuts i  per confirmar.
4. Premeu OK o el Comptaminuts s'iniciarà automàticament després de 5 segons. Quan finalitza el temps establert, el senyal sona durant 2 minuts i la pantalla mostra 00:00 parpellejant i .
5. Premeu un camp sensible per aturar el senyal.

8.7 Com ajustar: Temporitzador de compte enrere

1. Per reiniciar el Temporitzador de compte enrere premeu:  i  alhora .
2. Quan la pantalla mostra "00:00", el Temporitzador de compte enrere comença a comptar de nou.

9. PROGRAMES AUTOMÀTICS

AVÍS!

Consulteu els capítols de seguretat.

Tots els plats d'aquest submenú tenen una funció i temperatura recomanades. Podeu ajustar la temperatura i el temps.

9.1 Llista de programes automàtics

Programa	
1	ROSBIF
2	PORC ROSTIT
3	POLLASTRE, SENCER

Programa	
4	PIZZA
5	MUFFINS
6	QUICHE LORRAINE
7	PA BLANC
8	PATATES GRATINADES
9	LASANYA

9.2 Com utilitzar: programes automàtics

1. Activeu l'aparell.
2. Toqueu .
La pantalla mostra el número del programa automàtic (1 – 9).
3. Toqueu \wedge o \vee per triar el programa automàtic.
4. Toqueu OK o espereu cinc segons fins que l'aparell comenci a funcionar automàticament.
5. Quan finalitza el temps establert, sona un senyal acústic durant dos minuts. El símbol \mapsto parpelleja.
6. Toqueu un camp tàctil o obriu la porta del forn per aturar el senyal acústic.
7. Desactiveu l'aparell.

9.3 Com utilitzar: programes automàtics amb entrada de pes

Si introduïu el pes de la carn, l'aparell calcula el temps de rostir.

1. Activeu l'aparell.
2. Toqueu .
3. Toqueu \wedge o \vee per configurar el programa de pes.

La pantalla mostra: el temps de cocció, el símbol de durada \mapsto , un pes predeterminat, una unitat de mesura (kg, g).

4. Toqueu OK o la configuració es desa automàticament després de cinc segons. L'aparell s'activa.
5. Podeu canviar el valor de pes predeterminat amb \wedge o \vee . Toqueu OK.
6. Quan finalitza el temps establert, sona un senyal acústic durant dos minuts. \mapsto parpelleja.
7. Toqueu un camp tàctil o obriu la porta del forn per aturar el senyal acústic.
8. Desactiveu l'aparell.

9.4 Com configurar: programes automàtics amb Sonda tèrmica

La temperatura central dels aliments és la predeterminada, i es fixa als programes amb el sensor de temperatura central. El programa finalitza quan l'aparell arriba a la temperatura central establerta.

1. Activeu l'aparell.
2. Premeu .
3. Instal·leu el sensor de temperatura central. Consulteu "Sensor de temperatura central".
4. Toqueu \wedge o \vee per configurar el programa per al sensor de temperatura central.

La pantalla mostra el temps de cocció, \mapsto i .

5. Toqueu OK o la configuració es desa automàticament després de cinc segons. Quan finalitza el temps establert, sona un senyal acústic durant dos minuts. \mapsto parpelleja.
6. Toqueu un camp tàctil o obriu la porta per aturar el senyal.
7. Desactiveu l'aparell.

10. ÚS DELS ACCESSORIS

AVÍS!

Consulteu els capítols de seguretat.

10.1 Inserció d'accessoris

Una petita ranura situada a la part superior augmenta la seguretat. Aquestes ranures

també eviten que es puguin bolcar. La vora exterior més gruixuda serveix per evitar que els utensilis de cuina puguin lliscar i caure de la graella.

Graella metàl·lica

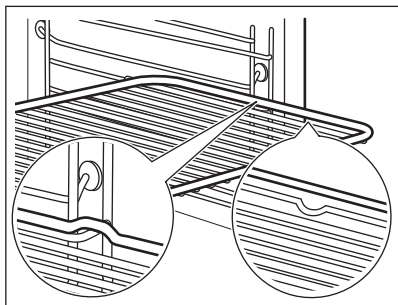

Introduïu la graella entre les guies dels suports laterals i assegureu-vos que els peus apuntin cap avall.

Safata de pastisseria / Safata fonda

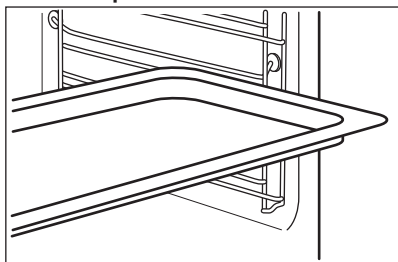

Empenyeu la safata entre les guies dels suports laterals.

10.2 Sensor de temperatura interna

Hi ha dues temperatures a configurar: la temperatura del forn i la temperatura central.

El sensor de temperatura interna mesura la temperatura de l'interior de la carn. Quan la carn assoleix la temperatura establerta, l'aparell s'apaga.

⚠ PRECAUCIÓ!

Feu servir només el sensor de temperatura interna subministrat amb l'aparell o les peces de recanvi adequades.



El sensor de la temperatura interna ha d'estar a l'interior de la carn i a l'endoll durant la cocció.

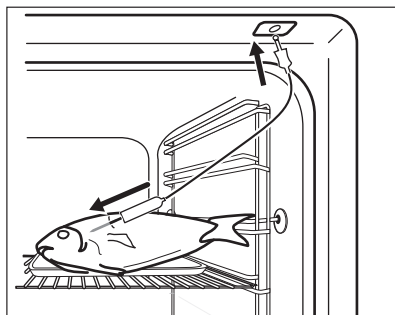

1. Activeu l'aparell.
2. Poseu la punta del sensor de temperatura interna (amb  al mànec) al centre de la carn.
3. Inseriu el sensor de temperatura interna a l'endoll de dalt de la cavitat.







La pantalla mostra  parpellejant i la configuració predeterminada de temperatura central. La temperatura és de 60 °C per a la primera operació i l'últim valor establert per a cada operació posterior.



Quan endol·leu el sensor de temperatura interna, cancel·leu la configuració de les funcions de rellotge.

4. Toqueu  o  per configurar la temperatura central.
5. Toqueu  o la configuració es desa automàticament després de 5 segons.



Podeu configurar la temperatura central només quan  parpellegi. Si  apareix a la pantalla, però no parpelleja abans d'establir la temperatura central, toqueu  i  o  per establir un valor nou.

6. Establiu la funció i la temperatura del forn.

La pantalla mostra la temperatura central actual i el símbol d'escalfament ----. Mentre l'aparell calcula el temps de durada aproximat, la pantalla mostra el temps del temporitzador. Després del primer càlcul, la pantalla mostra la durada aproximada del temps de cocció.

L'aparell continua calculant la durada durant la cocció. La pantalla s'actualitza a intervals amb el nou valor de durada.



Quan cuineu amb el sensor de temperatura central, podeu canviar la temperatura que es mostra a la pantalla. Després de posar el sensor de temperatura central a l'endoll i configurar una funció i una temperatura del forn, la pantalla mostra la temperatura central actual.

Toca una i altra vegada per veure altres tres temperatures:

- la temperatura central establerta
- la temperatura actual del forn
- la temperatura central actual

Quan la carn arriba a la temperatura interna fixada, sona un senyal acústic durant dos minuts i el valor de la temperatura central i parpelleja. L'aparell es desactiva.

7. Premeu un camp tàctil per desactivar el senyal acústic.
8. Extraieu el sensor de temperatura central i traieu la carn de l'aparell.

AVÍS!

Aneu amb compte quan retireu el sensor de temperatura central. Estarà calent. Hi ha risc de cremades.

11. FUNCIONS ADDICIONALS

11.1 Ús de la funció El meu programa predilecte

Utilitzeu aquesta funció per desar la vostra configuració preferida de temperatura i temps per a una funció o programa del forn.

1. Establiu la temperatura i el temps per a una funció o programa del forn.
 2. Mantingueu premut durant més de tres segons. Sonarà un senyal acústic.
 3. Desactiveu l'aparell.
- **Per activar la funció** toqueu . L'aparell activa el vostre programa predilecte.



Quan la funció estigui en marxa, podeu canviar el temps i la temperatura.

- **Per desactivar la funció** toqueu . L'aparell desactiva el vostre programa predilecte.

11.2 Ús del bloqueig infantil

El bloqueig infantil evita l'activació accidental del forn.





Quan s'activa la neteja pirolítica, la porta es bloqueja. Quan premeu un camp tàctil, la pantalla mostra el missatge.

1. Mantingueu premut durant 3 segons per apagar el forn.
2. Mantingueu premut i alhora durant dos segons.
Sona el senyal.
La pantalla mostra **SAFE**. La porta es bloqueja.
Per desactivar la funció de bloqueig infantil, repetiu el pas 2.

11.3 Ús de la funció de bloqueig

Només podeu activar la funció quan el forn està en funcionament.

La funció de bloqueig evita canvis accidentals de la funció de forn.

1. Per activar la funció enceneu el forn.
2. Activeu una funció o configuració del forn.
3. Mantingueu premuts  i  alhora durant dos segons.

Sona un senyal acústic.

Apareix un cadenat a la pantalla.

Per desactivar la funció de bloqueig, repetiu el pas 3.



Si es duu a terme la funció de neteja pirolítica, la porta es bloqueja. Quan toqueu un dels camps tàctils, apareixerà un missatge a la pantalla.



Podeu apagar el forn quan el bloqueig de funció estigui activat. Quan apagueu el forn, el bloqueig de funció s'apaga.





11.4 Ús del menú de configuració



El menú de configuració us permet activar o desactivar les funcions del menú principal. La pantalla indica SET i el número de la configuració.

	Descripció	Valor a establir
1	Indicador de calor residual	Encendre/ apagar
2	Recordatori de neteja	Encendre/ apagar
3	To de les tecles ¹⁾	CLIC / XIU- LET / OFF
4	To d'error	Encendre/ apagar
5	Mode Demo	Codi d'activa- ció: 2468
6	Menú Servei	-
7	Restaurar configuració	SÍ / NO

1) Si no es pot desactivar el so del camp tàctil que serveix per engegar i apagar l'aparell.



1. Premeu  durant 3 segons. A la pantalla apareix SET1 i "1" parpelleja.

2. Premeu  o  per establir la configuració.
3. Premeu OK.
4. Per canviar el valor de configuració, premeu  o .
5. Premeu OK.

Per sortir del menú Configuració, premeu  o mantingueu premut .

11.5 Desconnexió automàtica

Per motius de seguretat, si la funció d'escalfament és activa i no s'han canviat els ajustos, l'aparell s'apagarà automàticament després d'una estona.

 (°C)	 (h)
30 - 115	12.5
120 - 195	8.5
200 - 245	5.5
250 - màxim	3

Si voleu que una funció de cocció es mantingui activada passada l'hora d'apagada automàtica, heu de definir la durada de la cocció. Vegeu el capítol "Funcions del rellotge".

L'apagada automàtica no s'activa amb les funcions següents: Llum, Sonda tèrmica, Durada, Retard de temps, Temps de finalització, Cocció lenta.

11.6 Brillantor de la pantalla

Podeu escollir dos modes de brillantor:

- Nocturna: quan l'aparell està apagat, la brillantor de la pantalla és més baixa entre les 10 de la nit i les 6 de la matinada.
- Diürna:
 - quan l'aparell està engegat.
 - si toqueu un camp tàctil amb el mode nocturn actiu (tret del camp ON/OFF), la pantalla canvia al mode de brillantor diürna durant 10 segons.
 - Si l'aparell està desactivat i escolliu la funció comptador de minuts. Quan la funció de comptador de minuts finalitza, la pantalla torna al mode de brillantor nocturna.

11.7 Ventilador de refrigeració

Quan l'aparell està en funcionament, el ventilador de refrigeració s'activa automàticament per tal de mantenir les superfícies de l'aparell fredes. Si desactiveu el forn, el ventilador de refrigeració seguirà funcionant fins que l'aparell es refredi.

11.8 Termostat de seguretat

L'ús incorrecte del forn o la presència de components defecuosos pot provocar un

sobreescalfament perillós. Per evitar aquest problema, el forn incorpora un termostat de seguretat que interromp el subministrament elèctric. El forn s'activa de nou automàticament quan la temperatura baixa.

12. CONSELLS I TRUCS



Consulteu els capítols de seguretat.

12.1 Recomanacions de cocció

La temperatura i els temps de cocció de les taules són només orientatius. Depenen de les receptes i de la qualitat i la quantitat dels ingredients que es facin servir.

Aquest electrodomèstic podria coure o rostir el menjar de manera diferent al que teníeu abans. Els consells següents mostren la configuració recomanada de temperatura, temps de cocció i nivell per a tipus específics d'aliments.

Compteu les posicions dels nivells des de la part inferior del forn.

Si no podeu trobar la configuració per a una recepta específica, busqueu-ne una similar.

Per veure consells sobre estalvi d'energia, vegeu el capítol "Eficiència energètica".

Símbols utilitzats a les taules:



Tipus d'aliment



Funció d'escalfament



Temperatura



Accessori



Nivell



Temps de cocció (min)

12.2 Cocció Turbo Plus: accessoris recomanats

Feu servir recipients i motlles foscos que no siguin reflectors. Absorbeixen millor l'escalfor que els materials de colors clars i reflectors.

- **Safata per a pizza:** fosca, no reflectora, 28 cm de diàmetre
- **Safata de forn:** fosca, no reflectora, 26 cm de diàmetre
- **Motlles Ramequins:** ceràmica, 8 cm de diàmetre, 5 cm d'alçada
- **Motlle de flam:** fosc, no reflector, 28 cm de diàmetre

12.3 Cocció Turbo Plus

Per aconseguir els millors resultats, seguiu les indicacions de la taula següent.



Rotlles dolços, 16 peces



safata d'enfornar o safata profunda







180



2









20 - 30

		°C		
Panets, 9 peces	safata d'enfornar o safata profunda	180	2	30 - 40
Pizza, congelada, 0,35 kg	graella metàl·lica	220	2	10 - 15
Braç de gitano	safata d'enfornar o safata profunda	170	2	25 - 35
Brownie	safata d'enfornar o safata profunda	175	3	25 - 30
Suflé, 6 peces	olles de ceràmica damunt una graella metàl·lica	200	3	25 - 30
Base de flam esponjosa	motlle de flam damunt graella metàl·lica	180	2	15 - 25
Pastís Victòria	plat d'enfornar damunt de graella metàl·lica	170	2	40 - 50
Peix escumat, 0,3 kg	safata d'enfornar o safata profunda	180	3	20 - 25
Peix sencer, 0,2 kg	safata d'enfornar o safata profunda	180	3	25 - 35
Filet de peix, 0,3 kg	safata per a pizza damunt de graella metàl·lica	180	3	25 - 30
Carn escumada, 0,25 kg	safata d'enfornar o safata profunda	200	3	35 - 45
Shashlik, 0,5 kg	safata d'enfornar o safata profunda	200	3	25 - 30
Galetes, 16 peces	safata d'enfornar o safata profunda	180	2	20 - 30
Macaroons, 24 peces	safata d'enfornar o safata profunda	180	2	25 - 35
Muffins, 12 peces	safata d'enfornar o safata profunda	170	2	30 - 40
Pasta salada, 20 peces	safata d'enfornar o safata profunda	180	2	25 - 30
Galetes de pasta trencada, 20 peces	safata d'enfornar o safata profunda	150	2	25 - 35
Pastissets, 8 peces	safata d'enfornar o safata profunda	170	2	20 - 30
Verdures, escaldades, 0,4 kg	safata d'enfornar o safata profunda	180	3	35 - 45
Truita vegetariana	safata per a pizza damunt de graella metàl·lica	200	3	25 - 30
Verdures mediterrànies, 0,7 kg	safata d'enfornar o safata profunda	180	4	25 - 30

12.4 Informació pels organismes de proves i assaigs

Proves de conformitat amb IEC 60350-1.

					
Pastissos petits, 20 per safata	Cocció convencional	Safata de pastisseria	3	170	20 - 35
Pastissos petits, 20 per safata	Aire calent	Safata de pastisseria	3	150 - 160	20 - 35
Pastissos petits, 20 per safata	Aire calent	Safata de pastisseria	2 i 4	150 - 160	20 - 35
Pastís de poma, 2 motlles de 20 cm de diàmetre	Cocció convencional	Graella metàl·lica	2	180	70 - 90
Pastís de poma, 2 motlles de 20 cm de diàmetre	Aire calent	Graella metàl·lica	2	160	70 - 90
Biscuit sense greix, motlle de pastís de 26 cm ¹⁾	Cocció convencional	Graella metàl·lica	2	170	40 - 50
Biscuit sense greix, motlle de pastís de 26 cm ¹⁾	Aire calent	Graella metàl·lica	2	160	40 - 50
Biscuit sense greix, motlle de pastís de 26 cm ¹⁾	Aire calent	Graella metàl·lica	2 i 4	160	40 - 60
Short bread (galletes escoceses)	Aire calent	Safata de pastisseria	3	140 - 150	20 - 40
Short bread (galletes escoceses)	Aire calent	Safata de pastisseria	2 i 4	140 - 150	25 - 45
Short bread (galletes escoceses)	Cocció convencional	Safata de pastisseria	3	140 - 150	25 - 45
Torrades ¹⁾	Grill	Graella metàl·lica	4	màx.	1 - 5

¹⁾ Preescalfeu l'electrodomèstic durant 10 minuts.

13. CURA I NETEJA

AVÍS!

Consulteu els capítols de seguretat.

13.1 Notes sobre la neteja

Productes de neteja

- Netegeu la part davantera de l'aparell amb un drap de microfibra mullat amb aigua tèbia i un detergent suau.
- Feu servir una solució de neteja per netejar superfícies de metall.
- Netegeu les taques amb un detergent suau.

Ús diari

- Netegeu l'interior de l'aparell després de cada ús. L'acumulació de greix o altres residus pot provocar un incendi.
- La humitat es pot condensar dins del forn o als panells de vidre de la porta. Per disminuir la condensació, poseu en marxa l'aparell durant 10 minuts abans de la cocció. No deixeu menjar dins l'electrodomèstic durant més de 20 minuts. Eixugueu l'interior de l'electrodomèstic fent servir només un drap de microfibra després de cada ús.

Accessoris

- Netegeu tots els accessoris després de fer-los servir i deixeu-los eixugar. Feu servir només un drap de microfibra mullat amb aigua tèbia i detergent suau. No renteu els accessoris al rentavaixelles.
- No netegeu els accessoris antiadherents amb un producte de neteja abrasiu o amb objectes afilats.

13.2 Extracció dels suports laterals

Per netejar l'electrodomèstic, retireu els suports laterals.

1. Apagueu l'electrodomèstic i espereu fins que es refredi.
2. Agafeu la part davantera del suport de la reixeta i tireu-lo cap a fora fins a treure'l de la paret lateral.
3. Agafeu la part posterior del suport de la reixeta i tireu-lo cap a fora fins a treure'l de la paret lateral i retireu-lo.

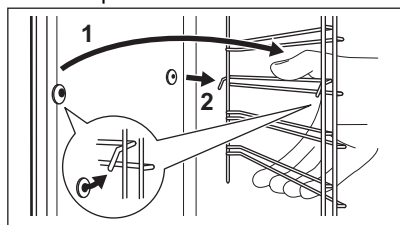

4. Instal·leu els suports de la graella en ordre invers.

Els pernys de retenció de les guies telescòpiques han d'apuntar cap a la part davantera.

13.3 Com utilitzar: Piròlisi

Netegeu el forn amb Piròlisi.

⚠ AVÍS!

Hi ha risc de cremades.

⚠ PRECAUCIÓ!

Si hi ha altres aparells instal·lats en el mateix moble, no els feu servir mentre està en marxa aquesta funció. Pot fer malbé el forn.

1. Assegureu-vos que l'aparell està fred.
2. Retireu tots els accessoris i els suports laterals extraïbles.

3. Netegeu la base del forn i el vidre interior de la porta amb aigua tèbia, un drap i un detergent suaus.
4. Engegueu l'aparell.
5. Premeu repetidament fins que la pantalla indiqui "Pyro" i el número del programa de neteja.
6. Premeu OK.
7. Premeu \wedge o \vee per definir la durada del procediment de neteja:

Opció	Descripció
1	1:00 per a una neteja suau
2	1:30 per a una neteja estàndard
3	2:30 per a una neteja a fons

Podeu fer servir la funció Final per endarrerir l'inici del procés de neteja.

8. Premeu OK.

Quan s'inicia la neteja, la porta del forn es bloqueja i el llum s'apaga. Apareixerà i les barres de l'indicador d'escalfor fins que la porta es desbloquegi. La porta es desbloquejarà quan s'hagi acabat la neteja pirolítica i la temperatura de l'interior del forn sigui segura.

9. Quan s'acabi la neteja, apagueu l'aparell i espereu fins que es refredi.
10. Netegeu l'interior del forn amb un drap suau. Netegeu els residus de la base del forn.

El procés de neteja pirolítica no es pot iniciar:

- si no desendolleu el sensor de temperatura interna. En alguns models, la pantalla mostrarà el missatge "C2" si es produeix aquest error.
- si no heu tancat la porta completament. En alguns models, la pantalla mostrarà el missatge "C3" si es produeix aquest error.

13.4 Recordatori de neteja

L'aparell avisa que cal fer una neteja mitjançant: Piròlisi.

■■■
■■■: parpelleja a la pantalla durant 10 s després de cada activació i desactivació de l'aparell.

Podeu desactivar el recordatori. Vegeu el capítol «Funcions addicionals», Ús del menú de configuració.

13.5 Extracció i instal·lació de la porta

La porta del forn té tres plafons de vidre. La porta del forn i els plafons de vidre interiors es poden retirar per netejar-los. Llegiu l'apartat «Desmuntatge i muntatge de la porta» abans de retirar els plafons de vidre.

⚠ PRECAUCIÓ!

No feu servir l'aparell sense els panells de vidre.

1. Obriu la porta completament i subjecteu ambdues frontisses.

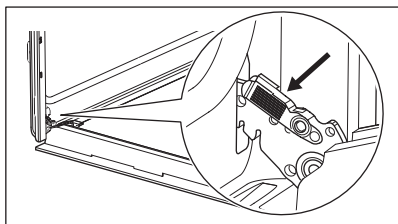

2. Aixequeu i estireu les baldes fins que facin clic.

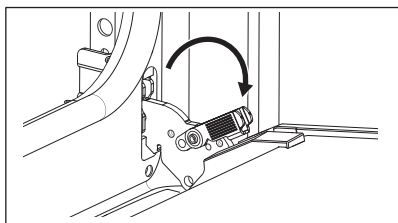

3. Tanqueu la porta del forn a mig camí fins a la primera posició d'obertura. Després aixequem i tireu per retirar la porta del suport.

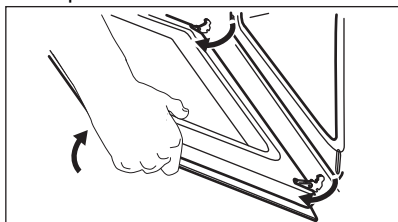

4. Col·loqueu la porta sobre un drap suau sobre una superfície estable.

5. Agafeu el revestiment **B** situat a la vora superior de la porta pels dos costats i empenyeu-lo cap endins per alliberar el tancament del clip.

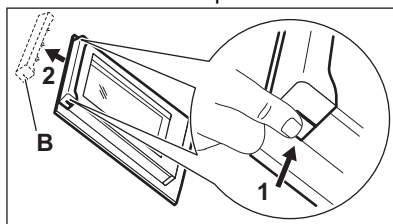

6. Tireu l'embellidor cap endavant per retirar-lo.
7. Subjecteu els panells de vidre de la porta pel marge superior i estireu-los amb cura un a un. Comenceu des del panell superior. Assegureu-vos que el vidre surt completament dels suports.

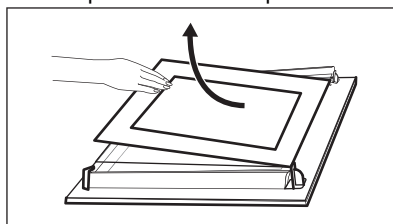

8. Netegeu els panells de vidre amb aigua i sabó. Eixugueu els plafons de vidre amb cura. No netegeu els plafons de vidre al rentavaixelles.
9. Quan acabi el procés de neteja, col·loqueu els plafons de vidre i la porta del forn.

Si la porta s'ha instal·lat correctament, sentireu un clic en tancar les baldes. Assegureu-vos de tornar a col·locar els

plafons de vidre (**A** i **B**) en l'ordre correcte. Comproveu el símbol/serigrafia al plafó de vidre. Cada plafó és diferent per facilitar el procés de muntatge i desmuntatge.

Si està ben instal·lat, el revestiment de la porta fa un clic.

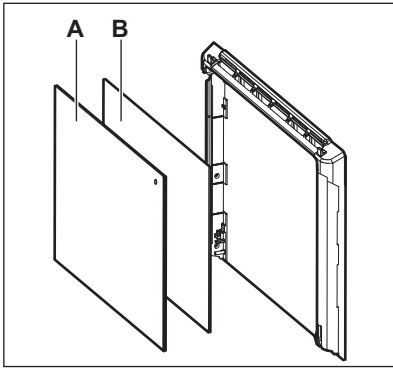

Assegureu-vos de col·locar correctament el panell de vidre central a la seva posició.

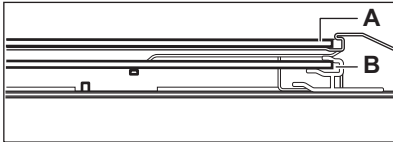

13.6 Substitució de la bombeta

⚠ AVÍS!

Risc de descàrregues elèctriques.
La bombeta pot estar calenta.

1. Apagueu l'electrodomèstic i espereu fins que es refredi.
2. Desconnecteu l'electrodomèstic de la presa de corrent.
3. Poseu un drap a la base del forn.

⚠ PRECAUCIÓ!

Subjecteu sempre la bombeta halògena amb un drap per evitar que es cremin residus de greix a la bombeta.

Llum posterior

1. Feu girar la coberta de vidre per retirar-la.
2. Netegeu la coberta de vidre.
3. Substituïu la bombeta per una d'adequada resistent a la calor a 300 °C.
4. Col·loqueu la coberta de vidre.



14. RESOLUCIÓ DE PROBLEMES

⚠ AVÍS!

Consulteu els capítols de seguretat.

14.1 Què fer si...

Problema	Possible causa	Solució
El forn no es pot activar o no funciona.	El forn no està connectat al subministrament elèctric o està connectat incorrectament.	Comproveu que el forn estigui connectat correctament al subministrament elèctric (vegeu el diagrama de connexions).
El forn no s'escalfa.	El forn està desactivat.	Activeu el forn.
El forn no s'escalfa.	La porta no està ben tancada.	Tanqueu bé la porta.
El forn no s'escalfa.	El rellotge no està ajustat.	Ajusteu el rellotge.

Problema	Possible causa	Solució
El forn no s'escalfa.	No s'han fet els ajustaments necessaris.	Assegureu-vos que els ajustaments siguin els correctes.
El forn no s'escalfa.	La desconneció automàtica està activada.	Consulteu "Desconneció automàtica".
El forn no s'escalfa.	El bloqueig infantil està activat.	Consulteu "Ús del bloqueig infantil".
El forn no s'escalfa.	El fusible s'ha fos.	Assegureu-vos que el fusible sigui la causa del mal funcionament. Si el fusible salta una vegada darrere l'altra, poseu-vos en contacte amb un electricista qualificat.
El llum no funciona.	La bombeta és defectuosa.	Substituiu la bombeta.
La pantalla no indica l'hora si està apagada (OFF).	La pantalla està desactivada.	Toqueu  i  alhora per tornar a activar la pantalla.
El sensor d'aliments no funciona.	L'endoll del sensor d'aliments no està inserit correctament al terminal.	Introduïu l'endoll del sensor d'aliments el màxim possible dins del terminal.
Els plats triguen massa a cuinar-se o es couen massa ràpid.	La temperatura és massa baixa o massa alta.	Ajusteu la temperatura si cal. Seguiu les instruccions del manual d'usuari.
El vapor d'aigua i la condensació s'han acumulat a sobre dels aliments i a la cavitat del forn.	Heu deixat el plat dins del forn durant massa temps.	No deixeu els plats dins el forn més de 15 o 20 minuts després d'acabar-se la cocció.
A la pantalla apareix "C2".	Voleu utilitzar la funció de piròlisi o la de descongelació, però no heu desendollat el sensor d'aliments	Desendollem el sensor d'aliments del terminal.
A la pantalla apareix "C3".	La funció de neteja no funciona. No heu tancat bé porta o la porta té algun defecte.	Tanqueu bé la porta.
A la pantalla apareix "F102".	<ul style="list-style-type: none"> No heu tancat bé la porta. El pany de la porta té algun defecte. 	<ul style="list-style-type: none"> Tanqueu bé la porta. Desconnecteu el forn amb el fusible domèstic o amb el diferencial del quadre elèctric i torneu a connectar-lo. Si la pantalla continua indicant "F102", poseu-vos en contacte amb el departament d'atenció al client.
La pantalla indica un codi d'error que no surt en aquesta taula.	Es tracta d'un problema elèctric.	<ul style="list-style-type: none"> Desconnecteu el forn amb el fusible domèstic o amb el diferencial del quadre elèctric i torneu a connectar-lo. Si la pantalla continua indicant el mateix codi d'error, poseu-vos en contacte amb el departament d'atenció al client.

Problema	Possible causa	Solució
L'aparell està activat i no escalfa. El ventilador no funciona. La pantalla mostra "Demo"	El mode de demostració està activat.	Vegeu "Ús del menú de configuració" a l'apartat "Funcions addicionals".

14.2 Dades per a la reparació

Si no podeu solucionar el problema, poseu-vos en contacte amb el vostre distribuïdor o amb un centre de servei autoritzat.

Les dades necessàries per al centre de servei s'indiquen a la placa d'identificació. La placa de dades tècniques està situada al marc davanter de la cavitat de l'aparell. No retireu la placa d'identificació de la cavitat de l'aparell.

Us recomanem que anoteu les dades aquí:

Model (MOD.)
Número de producte (PNC)
Número de sèrie (S.N.)

15. EFICIÈNCIA ENERGÈTICA

15.1 Full d'informació del producte i informació del producte segons la normativa d'etiquetatge energètic i de disseny ecològic de la UE

Nom del proveïdor	Electrolux	
Identificació de model	COE7P31B 949498441 COE7P31X2 949498433 COE7P31V 949498447 EOE7P31X 949498424	
Escala d'eficiència energètica	81.2	
Classe d'eficiència energètica	A+	
Consum energètic amb càrrega normal i mode convencional	0.93 kWh/cicle	
Consum energètic amb càrrega normal i mode amb ventilació	0.69 kWh/cicle	
Nombre de cavitats	1	
Font de calor	Electricitat	
Volum	72 l	
Tipus de forn	Forn integrat	
Massa	COE7P31B	32.6 kg
	COE7P31X2	32.1 kg
	COE7P31V	32.4 kg
	EOE7P31X	32.3 kg

IEC/EN 60350-1: Aparells elèctrics de cocció d'ús domèstic - Part 1: Cuines, forns, forns de vapor i grills; mètodes de mesura de rendiment.

15.2 Informació del producte sobre el consum energètic i el temps màxim per arribar al mode de baix consum aplicable

Consum energètic en mode d'espera	0.8 W
Temps màxim necessari perquè l'aparell arribi de forma automàtica al mode de baix consum	20 min

15.3 Consells per estalviar energia

Els consells següents us poden ajudar a estalviar energia quan feu servir l'electrodomèstic.

Assegureu-vos que la porta de l'aparell estigui tancada quan l'aparell funcioni. No obriu sovint la porta de l'aparell durant la cocció. Manteniu la junta de la porta neta i assegureu-vos que està ben fixada al seu lloc.

Feu servir estris de cuina metàl·lics i motlles i recipients foscos i que no siguin reflectors per estalviar energia).

No preescalfeu l'electrodomèstic abans de cuinar, tret que es recomani específicament.

Deixeu passar el mínim de temps possible entre coccions si heu de coure més d'un plat alhora.

Cocció amb ventilador

Sempre que pugueu, feu servir funcions de cocció amb ventilador per estalviar energia.

Calor residual

Quan la durada de la cocció sigui superior a 30 minuts, reduïu la temperatura de l'aparell a un mínim de 3 a 10 minuts abans d'acabar la cocció. La calor residual a l'interior de l'aparell continuarà cuinant.

Feu servir l'escalfor residual per mantenir el menjar calent o escalfar altres plats.

Quan apagueu l'aparell, la pantalla mostra l'escalfor residual.

Si s'activa un programa amb Durada i el temps de cocció és superior a 30 minuts, els elements d'escalfament s'apagaran automàticament en algunes funcions de l'aparell.

Per mantenir els aliments calents

Escolliu la temperatura més baixa possible per utilitzar l'escalfor residual i mantenir el menjar calent. L'indicador d'escalfor residual o de temperatura es mostren a la pantalla.

Cocció sense llum



Apagueu el llum durant la cocció. Activeu-lo només quan el necessiteu.

Cocció Turbo Plus

Funció dissenyada per estalviar energia durant la cocció.

Quan utilitzeu aquesta funció, el llum s'apaga automàticament després de 30 segons. Podeu tornar-lo a engegar però, si ho feu, reduïreu l'estalvi d'energia.

Apagar la pantalla

Podeu apagar la pantalla. Premeu i manteniu  i  alhora. Per activar-la, repetiu aquest procés.

16. QÜESTIONS MEDIAMBIENTALS

Recicleu els materials amb el símbol . Dipositeu l'embalatge en contenidors adequats per al seu posterior reciclatge. Ajudeu a protegir el medi ambient i la salut humana i a reciclar les deixalles procedents d'aparells elèctrics i electrònics. No llenceu a

les escombraries domèstiques els aparells amb el símbol . Porteu el producte a les instal·lacions de reciclatge locals o poseu-vos en contacte amb la seva oficina municipal.

Καλωσορίσατε στην Electrolux! Ευχαριστούμε που επιλέξατε τη συσκευή μας.



Βρείτε υποδείξεις χρήσης, φυλλάδια, συμβουλές για την επίλυση προβλημάτων, πληροφορίες σέρβις και επισκευής:
www.electrolux.com/support

Υπόκειται σε αλλαγές χωρίς προειδοποίηση.

ΠΕΡΙΕΧΟΜΕΝΑ

1. ΠΛΗΡΟΦΟΡΙΕΣ ΓΙΑ ΤΗΝ ΑΣΦΑΛΕΙΑ.....	28
2. ΟΔΗΓΙΕΣ ΓΙΑ ΤΗΝ ΑΣΦΑΛΕΙΑ.....	30
3. ΕΓΚΑΤΑΣΤΑΣΗ.....	34
4. ΠΕΡΙΓΡΑΦΗ ΠΡΟΪΟΝΤΟΣ.....	36
5. ΠΙΝΑΚΑΣ ΧΕΙΡΙΣΤΗΡΙΩΝ.....	36
6. ΠΡΙΝ ΤΗΝ ΠΡΩΤΗ ΧΡΗΣΗ.....	38
7. ΚΑΘΗΜΕΡΙΝΗ ΧΡΗΣΗ.....	38
8. ΛΕΙΤΟΥΡΓΙΕΣ ΡΟΛΟΓΙΟΥ.....	40
9. ΑΥΤΟΜΑΤΑ ΠΡΟΓΡΑΜΜΑΤΑ.....	42
10. ΧΡΗΣΗ ΤΩΝ ΕΞΑΡΤΗΜΑΤΩΝ.....	43
11. ΠΡΟΣΘΕΤΕΣ ΛΕΙΤΟΥΡΓΙΕΣ.....	45
12. ΥΠΟΔΕΙΞΕΙΣ ΚΑΙ ΣΥΜΒΟΥΛΕΣ.....	47
13. ΦΡΟΝΤΙΔΑ ΚΑΙ ΚΑΘΑΡΙΣΜΑ.....	49
14. ΑΝΤΙΜΕΤΩΠΙΣΗ ΠΡΟΒΛΗΜΑΤΩΝ.....	53
15. ΕΝΕΡΓΕΙΑΚΗ ΑΠΟΔΟΣΗ.....	55
16. ΠΕΡΙΒΑΛΛΟΝΤΙΚΑ ΘΕΜΑΤΑ.....	56

1. ⚠ ΠΛΗΡΟΦΟΡΙΕΣ ΓΙΑ ΤΗΝ ΑΣΦΑΛΕΙΑ

Πριν από την εγκατάσταση και τη χρήση της συσκευής, διαβάστε προσεκτικά τις παρεχόμενες οδηγίες. Ο κατασκευαστής δεν είναι υπεύθυνος για τυχόν τραυματισμούς ή ζημιές που είναι αποτέλεσμα λανθασμένης εγκατάστασης ή χρήσης. Να φυλάσσετε πάντα αυτές τις οδηγίες σε ένα ασφαλές μέρος με εύκολη πρόσβαση για μελλοντική αναφορά.

1.1 Ασφάλεια παιδιών και ευπαθών ατόμων

- Η συσκευή αυτή μπορεί να χρησιμοποιηθεί από παιδιά ηλικίας 8 ετών και άνω και από άτομα με μειωμένες σωματικές, αισθητηριακές ή πνευματικές δυνατότητες ή έλλειψη εμπειρίας και γνώσης, εάν επιβλέπονται ή έχουν λάβει οδηγίες σχετικά με τη χρήση της συσκευής με ασφαλή

τρόπο και κατανοούν τους κινδύνους που ενέχονται. Παιδιά ηλικίας μικρότερης των 8 ετών και άτομα με εκτενείς και περίπλοκες αναπηρίες πρέπει να παραμένουν μακριά από τη συσκευή, εκτός εάν επιβλέπονται συνεχώς.

- Τα παιδιά πρέπει να εποπτεύονται ώστε να διασφαλίζεται ότι δεν παίζουν με τη συσκευή.
- Φυλάσσετε όλα τα υλικά συσκευασίας μακριά από τα παιδιά και απορρίψτε τα κατάλληλα.
- ΠΡΟΕΙΔΟΠΟΙΗΣΗ: Η συσκευή και τα προσβάσιμα μέρη της θερμαίνονται κατά τη χρήση. Κρατάτε τα παιδιά και τα κατοικίδια ζώα μακριά από τη συσκευή όταν την χρησιμοποιείτε και όταν ψύχεται.
- Εάν η συσκευή διαθέτει διάταξη ασφαλείας για παιδιά, θα πρέπει να είναι ενεργοποιημένη.
- Τα παιδιά δεν πρέπει να εκτελούν τον καθαρισμό και τη συντήρηση που εκτελεί ο χρήστης στη συσκευή χωρίς επίβλεψη.

1.2 Γενικές πληροφορίες για την ασφάλεια

- Αυτή η συσκευή προορίζεται μόνο για μαγειρική χρήση.
- Η συσκευή αυτή έχει σχεδιαστεί μόνο για οικιακή χρήση σε εσωτερικό περιβάλλον.
- Η συσκευή αυτή μπορεί να χρησιμοποιηθεί σε γραφεία, δωμάτια ξενοδοχείων, ξενώνες, αγροικίες και άλλα παρόμοια καταλύματα όπου τέτοια χρήση δεν υπερβαίνει τα επίπεδα της (μέσης) οικιακής χρήσης.
- Η εγκατάσταση αυτής της συσκευής και η αντικατάσταση του καλωδίου πρέπει να εκτελείται μόνο από κατάλληλα καταρτισμένο άτομο.
- Μην χρησιμοποιείτε τη συσκευή πριν την εγκαταστήσετε στην ενσωματωμένη δομή.
- Πριν από οποιαδήποτε εργασία συντήρησης, αποσυνδέετε τη συσκευή από την πρίζα.
- Εάν το καλώδιο τροφοδοσίας έχει υποστεί φθορές, θα πρέπει να αντικατασταθεί από τον κατασκευαστή, το Εξουσιοδοτημένο Κέντρο Σέρβις ή ένα κατάλληλα

καταρτισμένο άτομο, ώστε να αποφευχθεί τυχόν κίνδυνος από το ηλεκτρικό ρεύμα.

- ΠΡΟΕΙΔΟΠΟΙΗΣΗ: Βεβαιωθείτε ότι η συσκευή είναι απενεργοποιημένη προτού αντικαταστήσετε τον λαμπτήρα για την αποφυγή πιθανότητας ηλεκτροπληξίας.
- ΠΡΟΕΙΔΟΠΟΙΗΣΗ: Η συσκευή και τα προσβάσιμα μέρη της θερμαίνονται κατά τη χρήση. Πρέπει να προσέχετε ώστε να μην αγγίζετε τις αντιστάσεις ή την επιφάνεια του εσωτερικού της συσκευής.
- Χρησιμοποιείτε πάντα γάντια φούρνου όταν αφαιρείτε ή βάζετε εξαρτήματα ή σκεύη.
- Χρησιμοποιείτε μόνο τον αισθητήρα φαγητού (αισθητήρα θερμοκρασίας πυρήνα) που συνιστάται για αυτήν τη συσκευή.
- Για να αφαιρέσετε τα στηρίγματα σαρώων, τραβήξτε πρώτα το μπροστινό τμήμα του στηρίγματος σαρώων και, στη συνέχεια, το πίσω τμήμα για να το αποσπάσετε από τα πλαϊνά τοιχώματα. Τοποθετήστε τα στηρίγματα σαρώων, ακολουθώντας την παραπάνω διαδικασία με την αντίστροφη σειρά.
- Μη χρησιμοποιείτε ατμοκαθαριστή για τον καθαρισμό της συσκευής.
- Μη χρησιμοποιείτε ισχυρά λειαντικά καθαριστικά ή αιχμηρές μεταλλικές ξύστρες για να καθαρίσετε τη γυάλινη πόρτα, καθότι μπορεί να χαράξουν την επιφάνεια και αυτό μπορεί να προκαλέσει θραύση του γυαλιού.
- Πριν από τον πυρολυτικό καθαρισμό, αφαιρέστε όλα τα εξαρτήματα και τις υπερβολικές επικαθίσεις/πιτσιλιές από το εσωτερικό της συσκευής.

2. ΟΔΗΓΙΕΣ ΓΙΑ ΤΗΝ ΑΣΦΑΛΕΙΑ

2.1 Εγκατάσταση



ΠΡΟΕΙΔΟΠΟΙΗΣΗ!

Μόνο ένα εξειδικευμένο άτομο πρέπει να εγκαταστήσει αυτήν τη συσκευή.

- Αφαιρέστε όλα τα υλικά της συσκευασίας.

- Εάν η συσκευή έχει υποστεί ζημιά, μην προβείτε σε εγκατάσταση ή χρήση της.
- Ακολουθείτε τις οδηγίες εγκατάστασης που παρέχονται με τη συσκευή.
- Πάντα να προσέχετε όταν μετακινείτε τη συσκευή καθώς είναι βαριά. Να

χρησιμοποιείτε πάντα γάντια ασφαλείας και κλειστά παπούτσια.

- Μην τραβάτε τη συσκευή από τη λαβή.
- Τοποθετήστε τη συσκευή σε κατάλληλο και ασφαλές μέρος που πληροί τις απαιτήσεις εγκατάστασης.
- Τηρείτε την ελάχιστη απόσταση από άλλες συσκευές και μονάδες.
- Πριν τοποθετήσετε τη συσκευή, ελέγξτε αν η πόρτα της συσκευής ανοίγει χωρίς περιορισμό.
- Η συσκευή είναι εξοπλισμένη με ηλεκτρικό σύστημα ψύξης. Πρέπει να λειτουργεί με την ηλεκτρική παροχή.

Ελάχιστο ύψος ντουλαπιού (Ελάχιστο ύψος ντουλαπιού κάτω από τον πάγκο)	590 (600) mm
Πλάτος ντουλαπιού	560 mm
Βάθος ντουλαπιού	550 (550) mm
Ύψος μπροστινού μέρους της συσκευής	594 mm
Ύψος πίσω μέρους της συσκευής	576 mm
Πλάτος μπροστινού μέρους της συσκευής	595 mm
Πλάτος πίσω μέρους της συσκευής	559 mm
Βάθος της συσκευής	569 mm
Βάθος εντοιχισμού της συσκευής	548 mm
Βάθος με ανοιχτή πόρτα	1022 mm
Ελάχιστο μέγεθος ανοιγματος εξαερισμού. Άνοιγμα στο κάτω μέρος της πίσω πλευράς	560x20 mm
Μήκος καλωδίου ηλεκτρικής τροφοδοσίας. Το καλώδιο είναι τοποθετημένο στη δεξιά γωνία στην πίσω πλευρά	1500 mm
Βίδες τοποθέτησης	4x25 mm

2.2 Ηλεκτρική σύνδεση



ΠΡΟΕΙΔΟΠΟΙΗΣΗ!

Κίνδυνος πυρκαγιάς και ηλεκτροπληξίας.

- Όλες οι ηλεκτρικές συνδέσεις πρέπει να πραγματοποιούνται από επαγγελματία ηλεκτρολόγο.
- Η συσκευή πρέπει να είναι γειωμένη.
- Βεβαιωθείτε ότι οι παράμετροι στην πινακίδα τεχνικών χαρακτηριστικών είναι συμβατές με τις ονομαστικές τιμές ηλεκτρικού ρεύματος της παροχής ρεύματος.
- Χρησιμοποιείτε πάντα σωστά εγκατεστημένη πρίζα με προστασία κατά της ηλεκτροπληξίας.
- Μη χρησιμοποιείτε πολύπριζα και μπαλαντέζες.
- Προσέχετε να μην προκληθεί ζημιά στο φως τροφοδοσίας και το καλώδιο τροφοδοσίας. Σε περίπτωση που πρέπει να αντικατασταθεί το καλώδιο τροφοδοσίας της συσκευής, η αντικατάσταση πρέπει να γίνει από το Εξουσιοδοτημένο Κέντρο Σέρβις μας.
- Μην επιτρέπετε σε καλώδια τροφοδοσίας να βρίσκονται κοντά ή να έρχονται σε επαφή με την πόρτα της συσκευής ή με την εσοχή κάτω από τη συσκευή, ιδιαίτερα όταν βρίσκεται σε λειτουργία ή η πόρτα είναι ζεστή.
- Η προστασία από ηλεκτροπληξία των υπό τάση ή μονωμένων τμημάτων πρέπει να στερεώνεται με τέτοιο τρόπο, ώστε να μην είναι δυνατή η αφαίρεσή της χωρίς εργαλεία.
- Συνδέστε το φως τροφοδοσίας στην πρίζα μόνον αφού έχει ολοκληρωθεί η εγκατάσταση. Μετά την εγκατάσταση, βεβαιωθείτε ότι είναι δυνατή η πρόσβαση στο φως τροφοδοσίας.
- Εάν η πρίζα είναι χαλαρή, μη συνδέετε το φως τροφοδοσίας.
- Μην τραβάτε το καλώδιο τροφοδοσίας για να αποσυνδέσετε τη συσκευή. Τραβάτε πάντα το φως τροφοδοσίας.
- Χρησιμοποιείτε μόνο σωστές μονωτικές διατάξεις: ασφαλειοδιακόπτες, ασφάλειες (βιδωτές ασφάλειες αφαιρούμενες από την υποδοχή), διακόπτες διαφυγής ρεύματος και ρελέ.
- Στην ηλεκτρική εγκατάσταση της συσκευής πρέπει να προβλέπεται μονωτική διάταξη που να επιτρέπει την αποσύνδεση της συσκευής από το δίκτυο ρεύματος από όλους τους πόλους. Η μονωτική διάταξη πρέπει να έχει ελάχιστη απόσταση 3 mm μεταξύ των επαφών.

- Κλείστε καλά την πόρτα της συσκευής πριν συνδέσετε το φως τροφοδοσίας στην πρίζα.
- Αυτή η συσκευή παρέχεται με φως και καλώδιο τροφοδοσίας.

Κατάλληλοι τύποι καλωδίου για εγκατάσταση ή αντικατάσταση για την Ευρώπη:

H07 RN-F, H05 RN-F, H05 RRF, H05 VV-F, H05 V2V2-F (T90), H05 BB-F

Για το τμήμα του καλωδίου ανατρέξτε στη συνολική ισχύ της πινακίδας. Μπορείτε επίσης να ανατρέξετε στον πίνακα:

Συνολική ισχύς (W)	Τμήμα καλωδίου (mm ²)
μέγιστο 1380	3x0.75
μέγιστο 2300	3x1
μέγιστο 3680	3x1.5

Το καλώδιο γείωσης (πράσινο / κίτρινο καλώδιο) πρέπει να είναι κατά 2 cm μακρύτερο από το καφέ καλώδιο φάσης και το μπλε ουδέτερο καλώδιο.

2.3 Χρήση

ΠΡΟΕΙΔΟΠΟΙΗΣΗ!

Κίνδυνος τραυματισμού, εγκαυμάτων και ηλεκτροπληξίας ή έκρηξης.

- Μην αλλάζετε τις προδιαγραφές αυτής της συσκευής.
- Φροντίστε τα ανοίγματα αερισμού να είναι ελεύθερα από εμπόδια.
- Μην αφήνετε τη συσκευή χωρίς επιτήρηση κατά τη λειτουργία.
- Απενεργοποιήστε τη συσκευή μετά από κάθε χρήση.
- Προσέχετε όταν ανοίγετε την πόρτα της συσκευής με τη συσκευή σε λειτουργία. Μπορεί να απελευθερωθεί ζεστός αέρας.
- Μην λειτουργείτε τη συσκευή με βρεγμένα χέρια ή όταν είναι σε επαφή με νερό.
- Μην ασκείτε πίεση στην ανοιχτή πόρτα.
- Μη χρησιμοποιείτε τη συσκευή ως επιφάνεια εργασίας ή ως επιφάνεια αποθήκευσης αντικειμένων.
- Ανοίξτε την πόρτα της συσκευής προσεκτικά. Η χρήση συστατικών με

αλκοόλη μπορεί να δημιουργήσει ένα μείγμα αλκοόλης με αέρα.

- Μην αφήνετε σπίθες ή γυμνές φλόγες να έρθουν σε επαφή με τη συσκευή όταν ανοίγετε την πόρτα.
- Χρησιμοποιείτε γυαλί και βάζα εγκεκριμένα για συντήρηση.
- Μην τοποθετείτε εύφλεκτα προϊόντα ή στοιχεία που είναι βρεγμένα με εύφλεκτα προϊόντα μέσα, κοντά ή πάνω στη συσκευή.

ΠΡΟΕΙΔΟΠΟΙΗΣΗ!

Κίνδυνος πρόκλησης ζημιάς στη συσκευή.

- Για την αποφυγή βλάβης ή αποχρωματισμού στο σμάλτο:
 - μην τοποθετείτε σκεύη ή άλλα αντικείμενα μέσα στη συσκευή απευθείας σε επαφή με το κάτω μέρος της.
 - μην τοποθετείτε αλουμινοχαρτο απευθείας σε επαφή με το κάτω μέρος του εσωτερικού της συσκευής.
 - μην τοποθετείτε νερό απευθείας μέσα στη ζεστή συσκευή.
 - μην διατηρείτε υγρά πιάτα και τρόφιμα στη συσκευή αφού τελειώσετε το μαγείρεμα.
 - προσέχετε όταν αφαιρείτε ή τοποθετείτε τα αξεσουάρ.
- Ο αποχρωματισμός της εμαγιέ επιφάνειας ή της επιφάνειας από ανοξείδωτο ασάλι δεν επηρεάζει την απόδοση της συσκευής.
- Χρησιμοποιήστε ένα βαθύ ταψί για υγρά κέικ. Οι χυμοί φρούτων προκαλούν λεκέδες που μπορεί να είναι μόνιμοι.
- Να μαγειρεύετε πάντα με την πόρτα της συσκευής κλειστή.
- Αν η συσκευή έχει εγκατασταθεί πίσω από ένα πλαίσιο επίπλου (π.χ. μια πόρτα) φροντίστε η πόρτα να μην είναι ποτέ κλειστή όσο η συσκευή βρίσκεται σε λειτουργία. Μπορεί να συσσωρευτεί θερμότητα και υγρασία σε ένα κλειστό πλαίσιο επίπλου και να προκληθεί ζημιά στη συσκευή, την κατοικία ή το δάπεδο. Μην κλείνετε το πλαίσιο του επίπλου προτού η συσκευή κρυώσει μετά τη χρήση.

2.4 Φροντίδα και καθαρίσµα

ΠΡΟΕΙΔΟΠΟΙΗΣΗ!

Κίνδυνος τραυματισµού, φωτιάς, ή βλάβης στη συσκευή.

- Πριν από την εκτέλεση εργασίας συντήρησης, απενεργοποιήστε τη συσκευή και αποσυνδέστε το φισ τροφοδοσίας από την πρίζα.
- Βεβαιωθείτε ότι η συσκευή είναι κρύα. Υπάρχει κίνδυνος θραύσης των τζαμιών.
- Αντικαταστήστε άµεσα τα τζάµια της πόρτας όταν έχουν υποστεί ζηµιά. Επικοινωνήστε µε το Εξουσιοδοτηµένο Κέντρο Σέρβις.
- Απαιτείται προσοχή κατά την αφαίρεση της πόρτας από τη συσκευή. Η πόρτα είναι βαριά!
- Καθαρίζετε τακτικά τη συσκευή για να αποτραπεί η φθορά του υλικού της επιφάνειας.
- Καθαρίστε τη συσκευή µε υγρό µαλακό πανί. Χρησιμοποιείτε µόνο ουδέτερα απορρυπαντικά. Μην χρησιμοποιείτε λειαντικά προϊόντα, σφουγγαράκια που χαράσσουν, διαλύτες ή µεταλλικά αντικείµενα.
- Αν χρησιμοποιείτε σπρέι καθαρισµού για φούρνους, ακολουθείτε τις οδηγίες ασφαλείας στη συσκευασία.

2.5 Πυρολυτικός καθαρισµός

ΠΡΟΕΙΔΟΠΟΙΗΣΗ!

Κίνδυνος τραυματισµού / Πυρκαγιών / Χηµικών εκπομπών (Αναθυµιάσεων) σε Πυρολυτική Λειτουργία.

- Πριν από την εκτέλεση του πυρολυτικού καθαρισµού και την αρχική προθέρµανση, αφαιρέστε από το εσωτερικό του φούρνου:
 - τυχόν υπολείµµατα τροφών, χυµένες ποσότητες / αποθέσεις λαδιού ή λίπους.
 - τυχόν αφαιρούµενα αντικείµενα (συµπεριλαµβανοµένων σχαρών, πλευρικών σχαρών κ.λπ., που παρέχονται µε τη συσκευή), ειδικά τυχόν αντικολητικά µαγειρικά σκεύη, ταψιά, σκεύη κ.λπ.
- Διαβάστε προσεκτικά όλες τις οδηγίες που αφορούν τον πυρολυτικό καθαρισµό.

- Κρατήστε τα παιδιά µακριά από τη συσκευή ενώ βρίσκεται σε λειτουργία ο πυρολυτικός καθαρισµός. Η συσκευή θερµαίνεται πάρα πολύ και από τα µπροστινά ανοίγµατα ψύξης απελευθερώνεται θερµός αέρας.
- Ο πυρολυτικός καθαρισµός είναι λειτουργία υψηλής θερμοκρασίας που µπορεί να απελευθερώσει αναθυµιάσεις από υπολείµµατα µαγειρέµατος και υλικά κατασκευής. Γι' αυτό, οι καταναλωτές συνιστάται να κάνουν τα εξής:
 - να εξασφαλίζουν καλό αερισµό κατά τη διάρκεια και µετά από κάθε πυρολυτικό καθαρισµό.
 - παρέχουν καλό αερισµό κατά τη διάρκεια και µετά από την αρχική προθέρµανση.
- Μην χύνετε και µη βάζετε νερό στην πόρτα του φούρνου κατά τη διάρκεια και µετά από τον πυρολυτικό καθαρισµό, για την αποφυγή πρόκλησης ζηµιάς στα τζάµια.
- Οι αναθυµιάσεις που απελευθερώνονται όπως περιγράφηκε από όλους τους πυρολυτικούς φούρνους / υπολείµµατα µαγειρέµατος, δεν είναι επιβλαβείς για τον άνθρωπο, συµπεριλαµβανοµένων των παιδιών, ή των ατόµων µε ιατρικές παθήσεις.
- Κρατήστε µικρά κατοικίδια µακριά από τη συσκευή κατά τη διάρκεια και ύστερα από τον πυρολυτικό καθαρισµό και την αρχική προθέρµανση. Τα µικρά κατοικίδια (ιδιαίτερα τα πουλιά και τα ερπετά) µπορεί να είναι πολύ ευαίσθητα στις µεταβολές της θερμοκρασίας και στις εκπεµτόµενες αναθυµιάσεις.
- Οι αντικολητικές επιφάνειες των σκευών, τηγανιών, ταψιών, µαχαιροπήρουνων, κ.λπ. µπορεί να καταστραφούν από τη λειτουργία πυρολυτικού καθαρισµού υψηλής θερμοκρασίας όλων των πυρολυτικών φούρνων, ενώ µπορεί να γίνουν επίσης πηγές επιβλαβών αναθυµιάσεων χαµηλού επιπέδου.

2.6 Εσωτερικός φωτισµός

ΠΡΟΕΙΔΟΠΟΙΗΣΗ!

Κίνδυνος ηλεκτροπληξίας.

- Σχετικά µε τον/τους λαµπτήρα/λαµπτήρες εντός αυτού του προϊόντος και τους

ανταλλακτικούς λαμπτήρες που πωλούνται ξεχωριστά: Αυτοί οι λαμπτήρες προορίζονται ώστε να αντέχουν σε εξαιρετικά δύσκολες συνθήκες σε οικιακές συσκευές, όπως σε θερμοκρασίες, δονήσεις, υγρασία ή προορίζονται να σηματοδοτούν πληροφορίες σχετικά με τη λειτουργική κατάσταση της συσκευής. Δεν προορίζονται για χρήση σε άλλες εφαρμογές και δεν είναι κατάλληλοι για τον φωτισμό οικιακών χώρων.

- Το προϊόν αυτό περιέχει φωτεινή πηγή της τάξης ενεργειακής απόδοσης G.
- Χρησιμοποιείτε μόνο λαμπτήρες με τις ίδιες προδιαγραφές.

2.7 Σέρβις

- Για την επισκευή της συσκευής, επικοινωνήστε με το Εξουσιοδοτημένο Κέντρο Σέρβις.

- Χρησιμοποιείτε μόνο γνήσια ανταλλακτικά.

2.8 Απόρριψη

⚠ ΠΡΟΕΙΔΟΠΟΙΗΣΗ!

Κίνδυνος τραυματισμού ή ασφυξίας.

- Επικοινωνήστε με τις δημοτικές αρχές της περιοχής σας για πληροφορίες σχετικά με τον τρόπο απόρριψης της συσκευής.
- Αποσυνδέστε τη συσκευή από την ηλεκτρική τροφοδοσία.
- Κόψτε το καλώδιο τροφοδοσίας κοντά στη συσκευή και απορρίψτε το.

3. ΕΓΚΑΤΑΣΤΑΣΗ

⚠ ΠΡΟΕΙΔΟΠΟΙΗΣΗ!

Ανατρέξτε στα κεφάλαια σχετικά με την Ασφάλεια.

3.1 Εντοιχισμός



www.youtube.com/electrolux
www.youtube.com/aeg

How to install your AEG/Electrolux Oven - Column installation

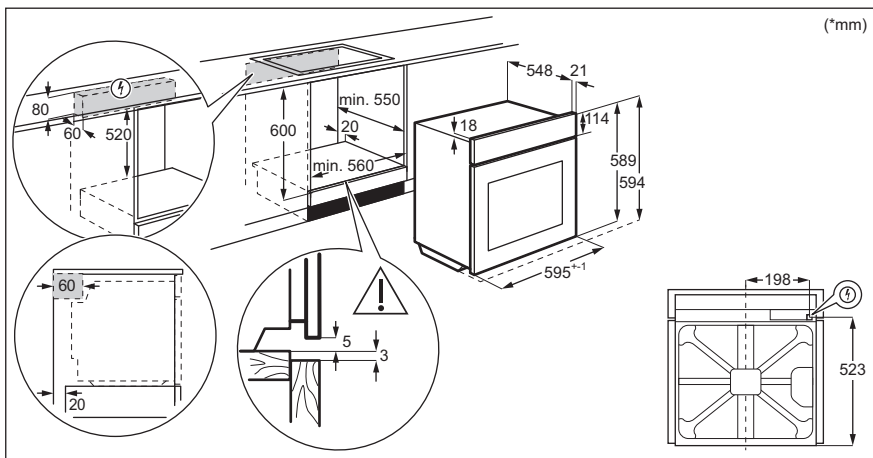

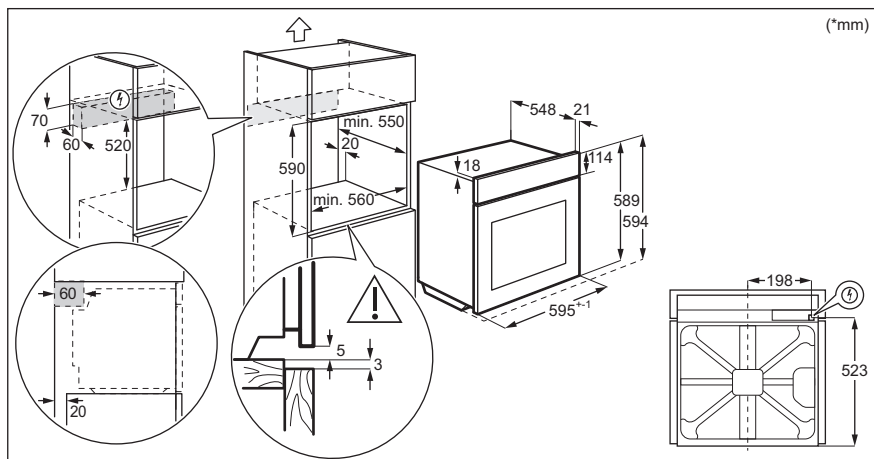

3.2 Στερέωση του φούρνου στο ντουλάπι

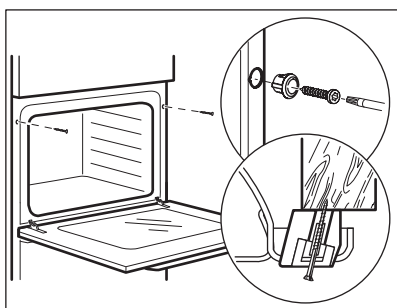

4. ΠΕΡΙΓΡΑΦΗ ΠΡΟΪΟΝΤΟΣ

4.1 Γενική επισκόπηση

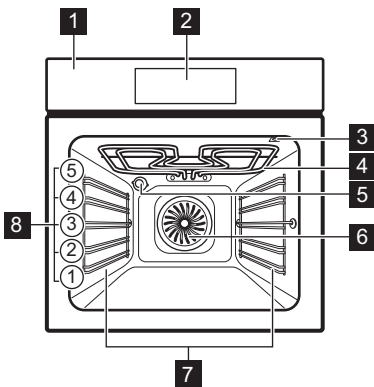

- 1 Πίνακας χειριστηρίων
- 2 Οθόνη
- 3 Υποδοχή αισθητήρα φαγητού
- 4 Θερμαντικό στοιχείο
- 5 Λαμπτήρας
- 6 Ανεμιστήρας

- 7 Στήριξη σχάρας, αφαιρούμενη
- 8 Θέσεις σχάρας

4.2 Αξεσουάρ

- **Μεταλλική σχάρα**
Για φόρμες κέικ, πυρίμαχα πιάτα, πιάτα για ψήσιμο, μαγειρικά σκεύη / πιάτα.
- **Ταψί ψησίματος**
Για υγρά κέικ, ψητά αρτοσκευάσματα, ψωμί, μεγάλα ψητά, κατεψυγμένα γεύματα και για τη συλλογή υγρών που στάζουν, π.χ. λίπος όταν ψήνετε το φαγητό σε μεταλλική σχάρα.
- **Ταψί ψησίματος / γκριλ**
Για ψήσιμο ή ως σκεύος για τη συλλογή του λίπους.
- **Αισθ. Φαγητού**
Για τον έλεγχο του μαγειρέματος με βάση τη θερμοκρασία στο εσωτερικό του φαγητού.
- **Τηλεσκοπικοί βραχίονες**
Για την ευκολότερη τοποθέτηση και αφαίρεση ταψιών και μεταλλικών σχαρών.

5. ΠΙΝΑΚΑΣ ΧΕΙΡΙΣΤΗΡΙΩΝ

5.1 Επισκόπηση πίνακα χειριστηρίων

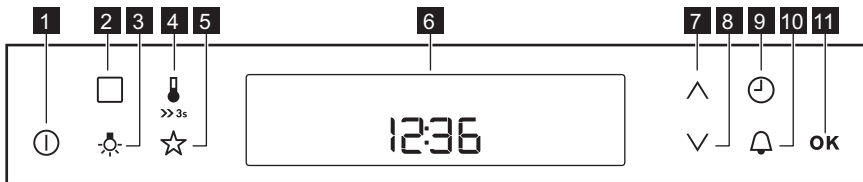

*ηχόςείδιέδροά όά δάάβα άδρδ άέα ός έάέοιόñάβα όδρ όόόέαδρδ.

Πεδίο αισθητήρα	Λειτουργία	Περιγραφή	
1	⓪	Ενεργοποίηση / Απενεργοποίηση	Για να ενεργοποιήσετε και να απενεργοποιήσετε τη συσκευή.
2	□	Επιλογές	Για ρύθμιση ενός προγράμματος, μιας λειτουργίας καθαρισμού ή ενός αυτόματου προγράμματος.

Πεδίο αισθητήρα	Λειτουργία	Περιγραφή	
3		Φωτισμός Φούρνου	Για ενεργοποίηση και απενεργοποίηση του λαμπτήρα του φούρνου.
4		Θερμοκρασία / Ταχεία προθέρμανση	Για ρύθμιση ή έλεγχο της θερμοκρασίας. Επίσης για ρύθμιση ή έλεγχο της θερμοκρασίας του Αισθ. Φαγητού. Πιέστε το παρατεταμένα για τρία δευτερόλεπτα για να ενεργοποιήσετε και να απενεργοποιήσετε τη λειτουργία: Ταχεία προθέρμανση.
5		Το Αγαπημένο μου πρόγραμμα	Για αποθήκευση του αγαπημένου σας προγράμματος. Το πεδίο αυτό χρησιμοποιείται για άμεση πρόσβαση στο αγαπημένο σας πρόγραμμα, ακόμα και όταν η συσκευή είναι απενεργοποιημένη.
6	-	Οθόνη	Εμφανίζει τις τρέχουσες ρυθμίσεις της συσκευής.
7		Επάνω	Για μετακίνηση στο μενού προς τα πάνω.
8		Κάτω	Για μετακίνηση στο μενού προς τα κάτω.
9		Ρολόι	Για ρύθμιση των λειτουργιών του ρολογιού.
10		Χρονομετρητής	Για ρύθμιση του Χρονομετρητής.
11	OK	OK (OK)	Για επιβεβαίωση της επιλογής ή ρύθμισης.

5.2 Οθόνη

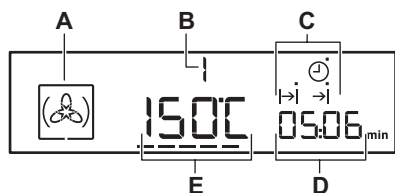

- A. Σύμβολο προγράμματος
- B. Αριθμός της λειτουργίας / του προγράμματος
- C. Ενδείξεις λειτουργιών ρολογιού (ανατρέξτε στον πίνακα «Λειτουργίες ρολογιού»)
- D. Ρολόι / Ένδειξη υπολειπόμενης θερμότητας
- E. Ένδειξη θερμοκρασίας / ώρας

Άλλες ενδείξεις της οθόνης:

	Αυτόματο πρόγραμμα Μπορείτε να επιλέξετε ένα αυτόματο πρόγραμμα.
	Το αγαπημένο μου πρόγραμμα Έχει τεθεί σε λειτουργία το αγαπημένο σας πρόγραμμα.
---	Ένδειξη προθέρμανσης / ένδειξη υπολειπόμενης θερμοκρασίας Εμφανίζει το επίπεδο θερμοκρασίας του φούρνου.

- Θερμοκρασία / ταχεία προθέρμανση**
Η λειτουργία είναι ενεργοποιημένη.
- Θερμοκρασία**
Μπορείτε να ελέγξετε ή να αλλάξετε τη θερμοκρασία.
- Αισθητήρας θερμοκρασίας πυρήνα**
Ο αισθητήρας θερμοκρασίας πυρήνα βρίσκεται στην υποδοχή αισθητήρα θερμοκρασίας πυρήνα.

**Κλειδωμα πόρτας**

Η λειτουργία κλειδώματος πόρτας είναι ενεργοποιημένη.

**Χρονομετρητής**

Η λειτουργία του χρονομετρητή είναι ενεργοποιημένη.

kg / g

Έχει τεθεί σε λειτουργία ένα αυτόματο πρόγραμμα με καταχώριση βάρους.

h / min Έχει ενεργοποιηθεί μια λειτουργία ρολογιού.

5.3 Ένδειξη προθέρμανσης

Αν ενεργοποιήσετε το πρόγραμμα, εμφανίζεται η ένδειξη ----. Οι μπάρες υποδεικνύουν αύξηση ή μείωση της θερμοκρασίας στο εσωτερικό του φούρνου.

Όταν ο φούρνος επιτυγχάνει την καθορισμένη θερμοκρασία, οι μπάρες σβήνουν από την οθόνη.



6. ΠΡΙΝ ΤΗΝ ΠΡΩΤΗ ΧΡΗΣΗ**ΠΡΟΕΙΔΟΠΟΙΗΣΗ!**

Ανατρέξτε στα κεφάλαια σχετικά με την Ασφάλεια.

6.1 Αρχική προθέρμανση και καθαρισμός

Προθερμάνετε την άδεια συσκευή πριν από την πρώτη χρήση και την επαφή με τρόφιμα. Η συσκευή μπορεί να αναδύει δυσάρεστες οσμές και καπνό. Αερίστε το δωμάτιο κατά την προθέρμανση.

1. Αφαιρέστε όλα τα αξεσουάρ και τα αποσπώμενα στηρίγματα σχαρών από τη συσκευή.

2. Ρυθμίστε τη λειτουργία . Ρυθμίστε τη μέγιστη θερμοκρασία. Αφήστε τη συσκευή να λειτουργήσει για 1 ώ.
3. Ρυθμίστε τη λειτουργία . Ρυθμίστε τη μέγιστη θερμοκρασία. Αφήστε τη συσκευή να λειτουργήσει για 15 λεπ.
4. Απενεργοποιήστε τη συσκευή και περιμένετε μέχρι να κρυώσει.
5. Καθαρίστε τη συσκευή και τα αξεσουάρ με ένα πανί μικροϊνών, χλιαρό νερό και ένα ήπιο απορρυπαντικό.
6. Τοποθετήστε τα αξεσουάρ και τα αποσπώμενα στηρίγματα σχαρών στην αρχική τους θέση.









7. ΚΑΘΗΜΕΡΙΝΗ ΧΡΗΣΗ**ΠΡΟΕΙΔΟΠΟΙΗΣΗ!**



Ανατρέξτε στα κεφάλαια σχετικά με την Ασφάλεια.

7.1 Προγράμματα**Λειτουργία φούρνου****Εφαρμογή**

Θερμός Αέρας

Για ψήσιμο μέχρι και σε τρεις θέσεις σχαρών ταυτόχρονα και για ξήρανση φαγητού.
Ρυθμίστε τη θερμοκρασία κατά 20 - 40 °C χαμηλότερα από ό,τι για τη λειτουργία Πάνω/Κάτω Θέρμανση.

Λειτουργία φούρνου	Εφαρμογή
 Λειτουργία Πίτσα	Για ψήσιμο πίτσας. Για εντατικό ρόδισμα και τραγανή βάση.
 Πάνω/Κάτω Θέρμανση	Για ψήσιμο σε μία θέση σχάρας.
 Χαμηλή Θερμοκρασία	Για την προετοιμασία τρυφερών, ζουμερών ψητών.
 Κάτω Θέρμανση	Για το ψήσιμο κέικ με τραγανή βάση και τη συντήρηση τροφίμων.
 Υγρός αέρας μεταφοράς	Αυτή η λειτουργία σχεδιάστηκε για να εξοικονομείτε ενέργεια κατά το ψήσιμο. Όταν χρησιμοποιείτε αυτή τη λειτουργία, η θερμοκρασία στο εσωτερικό του φούρνου μπορεί να διαφέρει από τη ρυθμισμένη θερμοκρασία. Χρησιμοποιείται η υπολειπόμενη θερμότητα. Η θερμομαντική ισχύς μπορεί να μειωθεί. Για περισσότερες πληροφορίες, ανατρέξτε στο κεφάλαιο «Καθημερινή χρήση». Σημειώσεις σχετικά με: Υγρός αέρας μεταφοράς.
 Απόψυξη	Για την απόψυξη τροφίμων (λαχανικά και φρούτα). Ο χρόνος απόψυξης εξαρτάται από την ποσότητα και το μέγεθος των κατεψυγμένων τροφίμων.
 Διατήρηση Θερμότητας	Για να διατηρείτε το φαγητό ζεστό. Σημειώστε ότι ορισμένα φαγητά μπορεί να συνεχίσουν να μαγειρεύονται και να στεγνώνουν ενώ παραμένουν ζεστά. Εάν χρειάζεται, σκεπάστε τα πιάτα.
 Γκριλ	Για ψήσιμο στο γκριλ λεπτών κομματιών φαγητού καθώς και για φρυγάνισμα ψωμιού.

Λειτουργία φούρνου	Εφαρμογή
 Γρήγορο Γκριλ	Για ψήσιμο λεπτών κομματιών φαγητού σε μεγάλες ποσότητες στο γκριλ, καθώς και για φρυγάνισμα ψωμιού.
 Γκριλ με Θερμό Αέρα	Για ψήσιμο μεγάλων μερίδων κρέατος ή πουλερικών με κόκαλα σε μία θέση σχάρας. Για γκρατινάρισμα και για ρόδισμα.

7.2 Σημειώσεις σχετικά με: Υγρός αέρας μεταφοράς



Αυτή η λειτουργία χρησιμοποιήθηκε για συμμόρφωση με την τάξη ενεργειακής απόδοσης και τις απαιτήσεις για τον οικολογικό σχεδιασμό (σύμφωνα με EU 65/2014 και EU 66/2014). Δοκιμές σύμφωνα με το: IEC/EN 60350-1.

Η πόρτα του φούρνου θα πρέπει να είναι κλειστή κατά τη διάρκεια του μαγειρέματος, έτσι ώστε η λειτουργία να μη διακόπτεται και ο φούρνος να λειτουργεί με την υψηλότερη δυνατή ενεργειακή απόδοση.

Όταν χρησιμοποιείτε αυτήν τη λειτουργία, ο λαμπτήρας απενεργοποιείται αυτόματα μετά από 30 δευτερόλεπτα.

Για τις οδηγίες μαγειρέματος ανατρέξτε στο κεφάλαιο «Υποδείξεις και συμβουλές», Υγρός αέρας μεταφοράς. Για γενικές συστάσεις εξοικονόμησης ενέργειας, ανατρέξτε στο κεφάλαιο «Ενεργειακή Απόδοση», συμβουλές για Εξοικονόμηση Ενέργειας.

7.3 Τρόπος ρύθμισης: Προγράμματα

1. Ενεργοποιήστε τον φούρνο με το ①. Στην οθόνη εμφανίζεται η καθορισμένη θερμοκρασία, το σύμβολο και ο αριθμός του προγράμματος.
2. Πιέστε το  ή το  για να επιλέξετε ένα πρόγραμμα.
3. Πιέστε το OK, διαφορετικά ο φούρνος ξεκινά αυτόματα μετά από 5 δευτερόλεπτα.

Αν ενεργοποιήσετε τον φούρνο χωρίς να ρυθμίσετε κάποια λειτουργία ή πρόγραμμα, ο φούρνος απενεργοποιείται αυτόματα μετά από 20 δευτερόλεπτα.

7.4 Τρόπος ρύθμισης: Θερμοκρασία

Πιέστε το \wedge ή το \vee για να αλλάξετε τη θερμοκρασία σε βήματα: 5 °C. Μόλις ο φούρνος φτάσει στην προκαθορισμένη θερμοκρασία, ακούγεται ένα σήμα και η ένδειξη Προθέρμανσης εξαφανίζεται.

7.5 Πώς να ελέγξετε: Θερμοκρασία

Μπορείτε να ελέγχετε την τρέχουσα θερμοκρασία στον φούρνο όταν η λειτουργία ή το πρόγραμμα είναι ενεργοποιημένο.

1. Πιέστε το κουμπί \ggg . Στην οθόνη εμφανίζεται η θερμοκρασία στο εσωτερικό του φούρνου.
2. Πιέστε το OK, διαφορετικά η οθόνη εμφανίζει πάλι την καθορισμένη θερμοκρασία αυτόματα μετά από 5 δευτερόλεπτα.

7.6 Τρόπος ρύθμισης: Ταχεία προθέρμανση

Μην τοποθετείτε φαγητό στον φούρνο όταν είναι ενεργοποιημένη η Ταχεία προθέρμανση.





Η λειτουργία Ταχεία προθέρμανση είναι διαθέσιμη μόνο για μερικά προγράμματα. Αν ενεργοποιηθεί ο ήχος σφάλματος στο μενού ρυθμίσεων, το σήμα ακούγεται αν η Ταχεία προθέρμανση δεν είναι διαθέσιμη για το ρυθμισμένο πρόγραμμα. Ανατρέξτε στο κεφάλαιο «Πρόσθετες λειτουργίες», Χρήση του μενού ρυθμίσεων.

Η λειτουργία Ταχεία προθέρμανση μειώνει τον χρόνο προθέρμανσης.

Για να ενεργοποιήσετε την Ταχεία προθέρμανση πιέστε παρατεταμένα το \ggg για περισσότερο από 3 δευτερόλεπτα. Αν η Ταχεία προθέρμανση είναι ενεργοποιημένη στην οθόνη εμφανίζονται μπάρες που αναβοσβήνουν.

8. ΛΕΙΤΟΥΡΓΙΕΣ ΡΟΛΟΓΙΟΥ

8.1 Πίνακας λειτουργιών ρολογιού

 Ωρα	Για εμφάνιση ή αλλαγή της ώρας. Μπορείτε να αλλάξετε την ώρα μόνο όταν η συσκευή είναι ενεργοποιημένη.
 Διάρκεια	Για ρύθμιση της διάρκειας λειτουργίας της συσκευής.
 Τέλος	Για ρύθμιση της ώρας απενεργοποίησης της συσκευής.
 Καθυστερήση Έναρξης	Για τον συνδυασμό της Διάρκειας και της λειτουργίας Τέλος.
 Χρονομετρητής	Για να ρυθμίσετε αντίστροφη μέτρηση. Η λειτουργία αυτή δεν έχει καμία επίδραση στη λειτουργία της συσκευής. Μπορείτε να ρυθμίσετε τον Χρονομετρητή οποιαδήποτε στιγμή, ακόμα και όταν η συσκευή είναι απενεργοποιημένη.

00:00. Χρονομετρο
Για ρύθμιση του χρονομέτρου, το οποίο εμφανίζει τον χρόνο που λειτουργεί η συσκευή. Ξεκινάει αμέσως μόλις η συσκευή αρχίσει να θερμαίνεται. Το Χρονομετρο δεν ενεργοποιείται αν οι λειτουργίες Διάρκεια και Τέλος είναι ρυθμισμένες. Η λειτουργία αυτή δεν έχει καμία επίδραση στη λειτουργία της συσκευής.

8.2 Τρόπος ρύθμισης: Ωρα

Μετά την πρώτη σύνδεση στην ηλεκτρική παροχή, περιμένετε μέχρι στην οθόνη να εμφανιστούν οι ενδείξεις h και **12:00**. Αναβοσβήνει η ένδειξη «12».

1. Πιέστε το κουμπί \wedge ή το κουμπί \vee για να ρυθμίσετε τις ώρες.
2. Πιέστε το κουμπί OK.
3. Πιέστε το κουμπί \wedge ή \vee για να ρυθμίσετε τα λεπτά.
4. Πιέστε το κουμπί OK.

Η οθόνη εμφανίζει τη νέα ώρα.

Για να αλλάξετε την ώρα, πιέστε το \ominus επανειλημμένα μέχρι να αρχίσει να αναβοσβήνει η ένδειξη \ominus .

8.3 Τρόπος ρύθμισης: Διάρκεια

1. Καθορίστε ένα πρόγραμμα και τη θερμοκρασία.
2. Πιέστε το \ominus επανειλημμένα μέχρι να αρχίσει να αναβοσβήνει η ένδειξη $\text{I} \rightarrow \text{I}$.
3. Πιέστε το \wedge ή το \vee για να ρυθμίσετε τα λεπτά για τη Διάρκεια.
4. Πιέστε το OK, διαφορετικά η Διάρκεια ξεκινά αυτόματα μετά από 5 δευτερόλεπτα.
5. Πιέστε το \wedge ή το \vee για να ρυθμίσετε τις ώρες για τη Διάρκεια.
6. Πιέστε το OK, διαφορετικά η Διάρκεια ξεκινά αυτόματα μετά από 5 δευτερόλεπτα.

Μόλις παρέλθει ο χρόνος ρύθμισης, ακούγεται το σήμα για 2 λεπτά. Στην οθόνη αναβοσβήνουν η ένδειξη $\text{I} \rightarrow \text{I}$ και η ρύθμιση του χρόνου. Ο φούρνος σβήνει.

7. Πιέστε οποιοδήποτε πεδίο αφής για να διακόψετε το σήμα.
8. Απενεργοποιήστε τον φούρνο.

8.4 Τρόπος ρύθμισης: Τέλος

1. Καθορίστε ένα πρόγραμμα και τη θερμοκρασία.
2. Πιέστε το \ominus επανειλημμένα μέχρι να αρχίσει να αναβοσβήνει η ένδειξη $\rightarrow \text{I}$.
3. Πιέστε το \wedge ή το \vee για να ρυθμίσετε τη Τέλος και πιέστε το OK. Πρώτα ρυθμίζετε τα λεπτά και μετά τις ώρες.

Μόλις παρέλθει ο χρόνος ρύθμισης, ακούγεται το σήμα για 2 λεπτά. Στην οθόνη αναβοσβήνουν η ένδειξη $\rightarrow \text{I}$ και η ρύθμιση του χρόνου. Ο φούρνος σβήνει αυτόματα.

4. Πιέστε οποιοδήποτε πεδίο αφής για να διακόψετε το σήμα.
5. Απενεργοποιήστε τον φούρνο.

8.5 Τρόπος ρύθμισης: Καθυστέρηση Έναρξης

1. Καθορίστε ένα πρόγραμμα και τη θερμοκρασία.
2. Πιέστε το \ominus επανειλημμένα μέχρι να αρχίσει να αναβοσβήνει η ένδειξη $\text{I} \rightarrow \text{I}$.
3. Πιέστε το \wedge ή το \vee για να ρυθμίσετε τα λεπτά για τη Διάρκεια.
4. Πιέστε το κουμπί OK.
5. Πιέστε το \wedge ή το \vee για να ρυθμίσετε τις ώρες για τη Διάρκεια.
6. Πιέστε το κουμπί OK.

Στην οθόνη αναβοσβήνει η ένδειξη $\rightarrow \text{I}$.

7. Πιέστε το \wedge ή το \vee για να ρυθμίσετε τη Τέλος και πιέστε το OK. Πρώτα ρυθμίζετε τα λεπτά και μετά τις ώρες.

Ο φούρνος ενεργοποιείται αυτόματα αργότερα, λειτουργεί για τη ρύθμιση Διάρκεια και σταματάει στη ρυθμισμένη Τέλος. Μόλις παρέλθει ο καθορισμένος χρόνος, ακούγεται το σήμα για 2 λεπτά. Στην οθόνη

αναβοσβήνουν η ένδειξη $\rightarrow \text{I}$ και η ρύθμιση του χρόνου. Ο φούρνος σβήνει αυτόματα.

8. Πιέστε οποιοδήποτε πεδίο αφής για να διακόψετε το σήμα.
9. Απενεργοποιήστε τον φούρνο.



Όταν ενεργοποιείται η λειτουργία Καθυστέρηση Έναρξης, στην οθόνη εμφανίζεται ένα σύμβολο του προγράμματος, μαζί $\text{I} \rightarrow \text{I}$ με μια κουκίδα και την ένδειξη $\rightarrow \text{I}$. Η κουκίδα υποδεικνύει ποια λειτουργία ρολογιού είναι ενεργοποιημένη στην ένδειξη ρολογιού/υπολειπόμενης θερμότητας.

8.6 Τρόπος ρύθμισης: Χρονομετρητής

1. Πιέστε το κουμπί I .

Στην οθόνη αναβοσβήνουν η ένδειξη I και ο αριθμός «00».

2. Πατήστε το I για να πραγματοποιήσετε εναλλαγή μεταξύ των επιλογών. Πρώτα ρυθμίζετε τα δευτερόλεπτα, μετά τα λεπτά και τις ώρες.

3. Πιέστε το \wedge ή το \vee για να ρυθμίσετε το Χρονομετρητής και το \triangle για επιβεβαίωση.

4. Πιέστε το OK, διαφορετικά η Χρονομετρητής ξεκινά αυτόματα μετά από 5 δευτερόλεπτα.

Όταν η ώρα φθάσει στο τέλος, ακούγεται ένα ηχητικό σήμα για 2 λεπτά και στην οθόνη αναβοσβήνουν ο αριθμός 00:00 και η ένδειξη \triangle .

5. Πιέστε οποιοδήποτε πεδίο αφής για να διακόψετε το σήμα.

8.7 Τρόπος ρύθμισης: Χρονόμετρο

1. Για να μηδενίσετε το Χρονόμετρο, πιέστε: \vee και \wedge .
2. Όταν στην οθόνη εμφανίζεται η ένδειξη «00:00», το Χρονόμετρο ξεκινά να μετράει ξανά.

9. ΑΥΤΟΜΑΤΑ ΠΡΟΓΡΑΜΜΑΤΑ

ΠΡΟΕΙΔΟΠΟΙΗΣΗ!

Ανατρέξτε στα κεφάλαια σχετικά με την Ασφάλεια.

Για κάθε φαγητό σε αυτό το υπομενού παρέχεται προτεινόμενο πρόγραμμα και θερμοκρασία. Μπορείτε να ρυθμίσετε τον χρόνο και τη θερμοκρασία.

9.1 Λίστα αυτόματων προγραμμάτων

Το πρόγραμμα	
1	ΨΗΤΟ ΒΟΔΙΝΟ
2	ΨΗΤΟ ΧΟΙΡΙΝΟ
3	ΟΛΟΚΛΗΡΟ ΚΟΤΟΠΟΥΛΟ
4	ΠΙΤΣΑ
5	ΚΕΙΚ ΜUFFIN
6	ΚΙΣ ΛΟΡΕΝ
7	ΛΕΥΚΟ ΨΩΜΙ
8	ΠΑΤΑΤΕΣ ΟΓΚΡΑΤΕΝ
9	ΛΑΖΑΝΙΑ

9.2 Τρόπος χρήσης: αυτόματα προγράμματα

1. Ενεργοποιήστε τη συσκευή.
2. Αγγίξτε το \square .

Στην οθόνη εμφανίζεται ο αριθμός του αυτόματου προγράμματος (1 – 9).

3. Αγγίξτε το \wedge ή το \vee για να επιλέξετε το αυτόματο πρόγραμμα.
4. Αγγίξτε το OK ή περιμένετε πέντε δευτερόλεπτα μέχρι η συσκευή να αρχίσει να λειτουργεί αυτόματα.
5. Μόλις παρέλθει ο ρυθμισμένος χρόνος, ακούγεται ένα ηχητικό σήμα για δύο λεπτά. Το σύμβολο \rightarrow αναβοσβήνει.
6. Για να απενεργοποιήσετε το ηχητικό σήμα, αγγίξτε ένα πεδίο αφής ή ανοίξετε την πόρτα του φούρνου.
7. Απενεργοποιήστε τη συσκευή.

9.3 Τρόπος χρήσης: αυτόματα προγράμματα με καταχώριση βάρους

Αν ρυθμίσετε το βάρος του κρέατος, η συσκευή υπολογίζει τον χρόνο ψησίματος.

1. Ενεργοποιήστε τη συσκευή.
2. Αγγίξτε το \square .
3. Αγγίξτε το \wedge ή το \vee για να ρυθμίσετε το πρόγραμμα βάρους.

Η οθόνη εμφανίζει: τη διάρκεια μαγειρέματος, το σύμβολο διάρκειας \rightarrow , ένα προεπιλεγμένο βάρος, μια μονάδα μέτρησης (kg).

4. Αγγίξτε το OK, διαφορετικά οι ρυθμίσεις αποθηκεύονται αυτόματα μετά από πέντε δευτερόλεπτα.

Η συσκευή ενεργοποιείται.

5. Μπορείτε να αλλάξετε την προεπιλεγμένη τιμή βάρους με το \wedge ή το \vee . Αγγίξτε το OK.

- Μόλις παρέλθει ο ρυθμισμένος χρόνος, ακούγεται ένα ηχητικό σήμα για δύο λεπτά. \rightarrow αναβοσβήνει.
- Για να απενεργοποιήσετε το ηχητικό σήμα, αγγίξτε ένα πεδίο αφής ή ανοίξτε την πόρτα του φούρνου.
- Απενεργοποιήστε τη συσκευή.

9.4 Πώς να ρυθμίσετε: αυτόματα προγράμματα με το Αισθ. Φαγητού

Στα προγράμματα με χρήση του αισθητήρα θερμοκρασίας πυρήνα, η θερμοκρασία πυρήνα του φαγητού είναι προεπιλεγμένη και παραμένει σταθερή. Το πρόγραμμα ολοκληρώνεται όταν η συσκευή επιτυγχάνει την προκαθορισμένη θερμοκρασία πυρήνα.

- Ενεργοποιήστε τη συσκευή.
- Αγγίξτε το .
- Τοποθετήστε τον αισθητήρα θερμοκρασίας πυρήνα. Ανατρέξτε στην

ενότητα «Αισθητήρας θερμοκρασίας πυρήνα».

- Αγγίξτε το \wedge ή το \vee για να ρυθμίσετε το πρόγραμμα για τον αισθητήρα θερμοκρασίας πυρήνα.

Στην οθόνη εμφανίζεται ο χρόνος μαγειρέματος, \rightarrow και \rightarrow .

- Αγγίξτε το OK, διαφορετικά οι ρυθμίσεις αποθηκεύονται αυτόματα μετά από πέντε δευτερόλεπτα.

Μόλις παρέλθει ο ρυθμισμένος χρόνος, ακούγεται ένα ηχητικό σήμα για δύο λεπτά.

\rightarrow αναβοσβήνει.

- Για να απενεργοποιήσετε το ηχητικό σήμα, αγγίξτε ένα πεδίο αφής ή ανοίξτε την πόρτα.
- Απενεργοποιήστε τη συσκευή.

10. ΧΡΗΣΗ ΤΩΝ ΕΞΑΡΤΗΜΑΤΩΝ

ΠΡΟΕΙΔΟΠΟΙΗΣΗ!

Ανατρέξτε στα κεφάλαια σχετικά με την Ασφάλεια.

10.1 Εισαγωγή αξεσουάρ

Μια μικρή εγκοπή στο πάνω μέρος αυξάνει την ασφάλεια. Οι εγκοπές λειτουργούν επίσης ως ασφάλειες ανατροπής. Το υπερυψωμένο πλαίσιο γύρω από τη σχάρα αποτρέπει την ολίσθηση των μαγειρικών σκευών από αυτήν.

Μεταλλική σχάρα

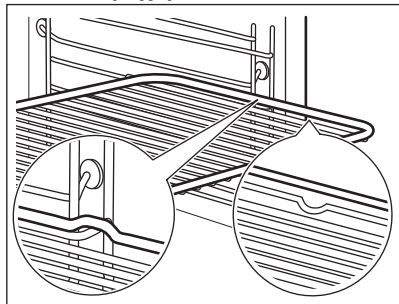

Εισάγετε τη σχάρα ανάμεσα στις ράβδους οδήγησης του στηρίγματος της σχάρας και βεβαιωθείτε ότι τα πόδια είναι στραμμένα προς τα κάτω.

Ταψί ψησίματος / Βαθύ ταψί

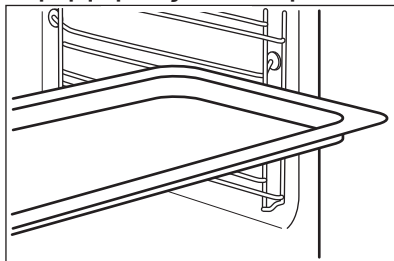

Σπρώξτε το ταψί ανάμεσα στις ράβδους οδήγησης του στηρίγματος σχαρών.

10.2 Αισθητήρας θερμοκρασίας πυρήνα

Θα πρέπει να ρυθμίσετε δύο θερμοκρασίες: τη θερμοκρασία φούρνου και τη θερμοκρασία πυρήνα.

Ο αισθητήρας θερμοκρασίας πυρήνα μετράει τη θερμοκρασία στον πυρήνα του κρέατος. Όταν το κρέας είναι στη θερμοκρασία που έχετε ρυθμίσει, η συσκευή απενεργοποιείται.

⚠ ΠΡΟΣΟΧΗ!

Χρησιμοποιείτε μόνο τον παρεχόμενο αισθητήρα θερμοκρασίας πυρήνα ή τα σωστά ανταλλακτικά.

i

Ο αισθητήρας θερμοκρασίας πυρήνα πρέπει να παραμείνει μέσα στο κρέας και στην πρίζα κατά τη διάρκεια του μαγειρέματος.

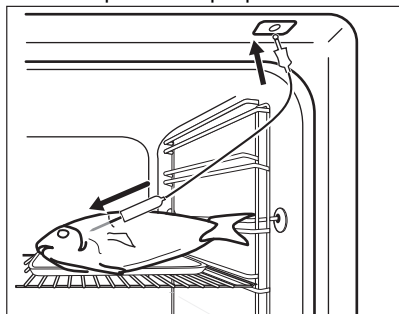

1. Ενεργοποιήστε τη συσκευή.
2. Τοποθετήστε το άκρο του αισθητήρα θερμοκρασίας πυρήνα (με το  στη λαβή) στο κέντρο του κρέατος.
3. Τοποθετήστε το βύσμα του αισθητήρα θερμοκρασίας πυρήνα στην πρίζα που βρίσκεται στο επάνω μέρος του εσωτερικού του φούρνου.



Στην οθόνη αναβοσβήνει η ένδειξη  και φαίνεται η προεπιλεγμένη ρύθμιση θερμοκρασίας πυρήνα. Η θερμοκρασία είναι 60°C για την πρώτη λειτουργία και η τελευταία καθορισμένη τιμή για κάθε επόμενη λειτουργία.





i

Όταν τοποθετείτε τον αισθητήρα θερμοκρασίας πυρήνα στην πρίζα, ακυρώνετε τις ρυθμίσεις για τις λειτουργίες του ρολογιού.

4. Αγγίξτε το  ή το  για να ρυθμίσετε τη θερμοκρασία πυρήνα.

5. Αγγίξτε το OK, διαφορετικά οι ρυθμίσεις αποθηκεύονται αυτόματα μετά από 5 δευτερόλεπτα.

i

Μπορείτε να ρυθμίσετε τη θερμοκρασία πυρήνα μόνο όταν αναβοσβήνει η ένδειξη . Εάν η ένδειξη  βρίσκεται στην οθόνη αλλά δεν αναβοσβήνει πριν ρυθμίσετε τη θερμοκρασία πυρήνα, αγγίξτε το  και το  ή το  για να ρυθμίσετε μια νέα τιμή.

6. Ρυθμίστε τη λειτουργία φούρνου και τη θερμοκρασία φούρνου.

Στην οθόνη, εμφανίζεται η τρέχουσα θερμοκρασία πυρήνα και το σύμβολο προθέρμανσης ---.

Ενώ η συσκευή υπολογίζει κατά προσέγγιση τον χρόνο διάρκειας, η οθόνη εμφανίζει τον χρόνο αντίστροφης μέτρησης. Μετά τον πρώτο υπολογισμό, η οθόνη εμφανίζει τη διάρκεια του χρόνου μαγειρέματος κατά προσέγγιση.

Η συσκευή συνεχίζει να υπολογίζει τη διάρκεια κατά το μαγείρεμα. Η οθόνη ενημερώνεται κατά διαστήματα με τη νέα τιμή της διάρκειας.

i

Όταν μαγειρεύετε με τον αισθητήρα θερμοκρασίας πυρήνα, μπορείτε να αλλάξετε τη θερμοκρασία που εμφανίζεται στην οθόνη. Αφού τοποθετήσετε τον αισθητήρα θερμοκρασίας πυρήνα στην πρίζα και ρυθμίσετε μια λειτουργία και θερμοκρασία φούρνου, η οθόνη εμφανίζει την τρέχουσα θερμοκρασία πυρήνα.

Αγγίξτε το  επανειλημμένα το για να δείτε τρεις άλλες θερμοκρασίες:

- την καθορισμένη θερμοκρασία πυρήνα
- την τρέχουσα θερμοκρασία φούρνου
- την τρέχουσα θερμοκρασία πυρήνα.

Όταν το κρέας είναι στη θερμοκρασία πυρήνα που έχετε ορίσει, ακούγεται ένα ηχητικό σήμα για δύο λεπτά και αναβοσβήνουν η τιμή της

θερμοκρασίας πυρήνα και η ένδειξη . Η συσκευή απενεργοποιείται.

7. Αγγίξτε ένα πεδίο του αισθητήρα αφής για να απενεργοποιήσετε το ηχητικό σήμα.
8. Βγάλτε τον αισθητήρα θερμοκρασίας πυρήνα από την πρίζα και αφαιρέστε το κρέας από τη συσκευή.



ΠΡΟΕΙΔΟΠΟΙΗΣΗ!

Αφαιρέστε τον αισθητήρα θερμοκρασίας πυρήνα με προσοχή. Είναι καυτός. Υπάρχει κίνδυνος εγκαύματος.

11. ΠΡΟΣΘΕΤΕΣ ΛΕΙΤΟΥΡΓΙΕΣ

11.1 Χρήση της λειτουργίας Το αγαπημένο μου πρόγραμμα

Χρησιμοποιήστε αυτή τη λειτουργία για να αποθηκεύσετε τις αγαπημένες σας ρυθμίσεις θερμοκρασίας και διάρκειας για μια λειτουργία ή ένα πρόγραμμα του φούρνου.

1. Ρυθμίστε τη θερμοκρασία και τη διάρκεια για μια λειτουργία ή ένα πρόγραμμα του φούρνου.
2. Αγγίξτε παρατεταμένα το  για περισσότερο από τρία δευτερόλεπτα. Ακούγεται ένα ηχητικό σήμα.
3. Απενεργοποιήστε τη συσκευή.
 - Για να ενεργοποιήσετε τη λειτουργία, αγγίξτε το . Η συσκευή ενεργοποιεί το αγαπημένο σας πρόγραμμα.



Όταν η λειτουργία είναι ενεργοποιημένη, μπορείτε να αλλάξετε τη διάρκεια και τη θερμοκρασία.



- Για να απενεργοποιήσετε τη λειτουργία, αγγίξτε το . Η συσκευή απενεργοποιεί το αγαπημένο σας πρόγραμμα.

11.2 Χρήση του Κλειδώματος Ασφαλείας για Παιδιά

Το Κλείδωμα Ασφαλείας για Παιδιά εμποδίζει την ακούσια λειτουργία του φούρνου.





Όταν ο πυρολυτικός καθαρισμός είναι ενεργοποιημένος, η πόρτα είναι κλειδωμένη. Όταν πιάσετε ένα πεδίο αφής, η οθόνη εμφανίζει το μήνυμα.

1. Πιέστε παρατεταμένα το  για 3 δευτερόλεπτα για να απενεργοποιήσετε τον φούρνο.
2. Πιέστε παρατεταμένα τα κουμπιά  και  ταυτόχρονα για 2 δευτερόλεπτα. Ακούγεται το ηχητικό σήμα. Στην οθόνη εμφανίζεται η ένδειξη **SAFE**. Η πόρτα είναι κλειδωμένη. Για να απενεργοποιήσετε τη λειτουργία Κλειδώματος Ασφαλείας για Παιδιά, επαναλάβετε το βήμα 2.

11.3 Χρήση του Κλειδώματος Χειρισμού

Μπορείτε να ενεργοποιήσετε τη λειτουργία μόνο όταν ο φούρνος βρίσκεται σε λειτουργία. Το Κλείδωμα χειρισμού εμποδίζει την ακούσια αλλαγή της λειτουργίας του φούρνου.

1. Για να ενεργοποιήσετε τη λειτουργία, ενεργοποιήστε τον φούρνο.
2. Ενεργοποιήστε μια λειτουργία ή ρύθμιση του φούρνου.
3. Αγγίξτε παρατεταμένα τα  και  ταυτόχρονα για 2 δευτερόλεπτα.

Ηχεί ένα ακουστικό σήμα. Στην οθόνη εμφανίζεται η ένδειξη κλειδώματος. Για να απενεργοποιήσετε το Κλείδωμα Χειρισμού επαναλάβετε το βήμα 3.



Αν λειτουργεί η λειτουργία Πυρόλυσης, η πόρτα είναι κλειδωμένη. Όταν αγγίξετε ένα πεδίο αφής, εμφανίζεται ένα μήνυμα στην οθόνη.



Μπορείτε να απενεργοποιήσετε τον φούρνο όταν είναι ενεργοποιημένο το Κλείδωμα Χειρισμού. Όταν απενεργοποιήσετε τον φούρνο, απενεργοποιείται και το Κλείδωμα Χειρισμού.

11.4 Χρήση του μενού ρυθμίσεων

Το μενού ρυθμίσεων σας επιτρέπει να ενεργοποιήσετε ή να απενεργοποιήσετε λειτουργίες στο κεντρικό μενού. Στην οθόνη εμφανίζεται η ένδειξη SET και ο αριθμός της ρύθμισης.

Περιγραφή	Τιμή προς ρύθμιση
1 Ένδειξη υπολειπόμενης θερμότητας	Ενεργοποίηση / Απενεργοποίηση
2 Υπενθύμιση καθαρισμού	Ενεργοποίηση / Απενεργοποίηση
3 Ήχος πλήκτρων ¹⁾	ΚΛΙΚ / ΗΧΗΤΙΚΟ ΣΗΜΑ / OFF
4 Ήχος σφάλματος	Ενεργοποίηση / Απενεργοποίηση
5 Λειτουργία Demo	Κωδικός ενεργοποίησης: 2468
6 Μενού σέρβις	-
7 Επαναφορά ρυθμίσεων	NAI / OXI

¹⁾ Δεν είναι δυνατή η απενεργοποίηση του ήχου του πεδίου αφής ON / OFF.

1. Πιέστε παρατεταμένα το για 3 δευτερόλεπτα.

Στην οθόνη εμφανίζεται η ένδειξη SET1 και αναβοσβήνει ο αριθμός «1».

2. Πιέστε το ή το για να ορίσετε τη ρύθμιση.
3. Πιέστε το κουμπί OK.
4. Πιέστε το ή το για να αλλάξετε τη τιμή της ρύθμισης.
5. Πιέστε το κουμπί OK.

Για έξοδο από το μενού Ρυθμίσεων, πιέστε το ή πιέστε παρατεταμένα το .

11.5 Αυτόματη απενεργοποίηση

Για λόγους ασφαλείας, αν το πρόγραμμα είναι ενεργό και δεν αλλαχθούν οι ρυθμίσεις, η συσκευή απενεργοποιείται αυτόματα μετά από ορισμένο χρονικό διάστημα.

(°C)	(ώ)
30 - 115	12.5
120 - 195	8.5
200 - 245	5.5
250 - μέγιστο	3

Εάν σκοπεύετε να εκτελέσετε ένα πρόγραμμα για διάρκεια που υπερβαίνει την ώρα αυτόματης απενεργοποίησης, ρυθμίστε τον χρόνο μαγειρέματος. Ανατρέξτε στο κεφάλαιο «Λειτουργίες ρολογιού».

Η Αυτόματη απενεργοποίηση δεν λειτουργεί με τις λειτουργίες: Φωτισμός Φούρνου, Αισθ. Φαγητού, Διάρκεια, Καθυστέρηση Έναρξης, Τέλος, Χαμηλή Θερμοκρασία.

11.6 Φωτεινότητα της οθόνης

Υπάρχουν δύο λειτουργίες φωτεινότητας οθόνης:

- Φωτεινότητα νύχτας - όταν η συσκευή είναι απενεργοποιημένη, η φωτεινότητα της οθόνης μειώνεται από τις 10 μμ έως τις 6 πμ.
- Φωτεινότητα ημέρας:
 - όταν η συσκευή είναι ενεργοποιημένη.
 - αν αγγίξετε οποιοδήποτε πεδίο αφής κατά τη διάρκεια της λειτουργίας φωτεινότητας νύχτας (εκτός από το πεδίο ENARΞH / ΛHΞH), η οθόνη επιστρέφει σε λειτουργία φωτεινότητας ημέρας για τα επόμενα 10 δευτερόλεπτα.
 - αν η συσκευή είναι απενεργοποιημένη και ρυθμίσετε τη λειτουργία Χρονομετρητής. Μόλις ολοκληρωθεί η λειτουργία του Χρονομετρητή, η οθόνη επιστρέφει σε λειτουργία φωτεινότητας νύχτας.

11.7 Ανεμιστήρας ψύξης

Όταν η συσκευή βρίσκεται σε λειτουργία, ο ανεμιστήρας ψύξης ενεργοποιείται αυτόματα για να διατηρηθούν ψυχρές οι επιφάνειες της συσκευής. Εάν απενεργοποιήσετε τη συσκευή, ο ανεμιστήρας ψύξης μπορεί να συνεχίσει να λειτουργεί μέχρι να κρυώσει η συσκευή.

11.8 Θερμοστάτης ασφαλείας

Η εσφαλμένη λειτουργία του φούρνου ή τα ελαττωματικά εξαρτήματα μπορούν να

προκαλέσουν επικίνδυνη υπερθέρμανση. Για να αποτραπεί κάτι τέτοιο, ο φούρνος διαθέτει θερμοστάτη ασφαλείας, ο οποίος διακόπτει την παροχή ρεύματος. Ο φούρνος ενεργοποιείται ξανά αυτόματα μόλις μειωθεί η θερμοκρασία.

12. ΥΠΟΔΕΙΞΕΙΣ ΚΑΙ ΣΥΜΒΟΥΛΕΣ



Ανατρέξτε στα κεφάλαια σχετικά με την Ασφάλεια.

12.1 Συστάσεις μαγειρέματος

Οι τιμές θερμοκρασίας και χρόνου μαγειρέματος στους πίνακες είναι μόνο ενδεικτικές. Εξαρτώνται από τις συνταγές, καθώς και από την ποιότητα και ποσότητα των υλικών που χρησιμοποιούνται.

Η συσκευή σας μπορεί να ψήνει με διαφορετικό τρόπο σε σχέση με τη συσκευή που είχατε. Οι παρακάτω υποδείξεις δείχνουν τις συνιστώμενες ρυθμίσεις θερμοκρασίας, χρόνους μαγειρέματος και θέση σχάρας για συγκεκριμένους τύπους φαγητού.

Μετρήστε τις θέσεις των σχαρών αρχίζοντας από το κάτω μέρος του φούρνου.

Εάν δεν μπορείτε να βρείτε τις ρυθμίσεις για μια συγκεκριμένη συνταγή, αναζητήστε μια παρόμοια.

Για συμβουλές εξοικονόμησης ενέργειας, ανατρέξτε στο κεφάλαιο «Ενεργειακή απόδοση».

Σύμβολα που χρησιμοποιούνται στους πίνακες:



Τύπος φαγητού



Πρόγραμμα



Θερμοκρασία



Αξεσουάρ



Θέση σχάρας



Χρόνος μαγειρέματος (λεπ)





12.2 Υγρός αέρας μεταφοράς - προτεινόμενα αξεσουάρ





Χρησιμοποιείτε σκούρα και μη ανακλαστικά βαθιά ταψιά/φόρμες και δοχεία. Έχουν καλύτερη απορρόφηση θερμότητας από τα ανοιχτόχρωμα και ανακλαστικά σκεύη.

- **Ταψί πίτσας** - σκούρο, μη ανακλαστικό, διαμέτρου 28cm
- **Σκεύος ψησίματος** - σκούρο, μη ανακλαστικό, διαμέτρου 26cm
- **Κεραμικά φορμάκια** - κεραμικό, διαμέτρου 8cm, ύψους 5 cm
- **Βαθύ ταψί/φόρμα βάσης τάρτας** - σκούρα, μη ανακλαστική, διαμέτρου 28cm

12.3 Υγρός αέρας μεταφοράς





Για καλύτερα αποτελέσματα, ακολουθήστε τις προτάσεις που αναγράφονται στον παρακάτω πίνακα.

		°C		
Γλυκά ψωμάκια, 16 τεμάχια	ταψί ψησίματος ή ταψί για τα λίπη	180	2	20 - 30
Ψωμάκια, 9 τεμάχια	ταψί ψησίματος ή ταψί για τα λίπη	180	2	30 - 40
Πίτσα, κατεψυγμένη, 0,35 kg	μεταλλική σχάρα	220	2	10 - 15
Κέικ Κορμός	ταψί ψησίματος ή ταψί για τα λίπη	170	2	25 - 35
Κέικ brownie	ταψί ψησίματος ή ταψί για τα λίπη	175	3	25 - 30
Σουφλέ, 6 τεμάχια	μικρές κεραμικές φόρμες σε μεταλλική σχάρα	200	3	25 - 30
Βάση τάρτας από αφράτη ζύμη	βαθύ ταψί/φόρμα βάσης τάρτας σε μεταλλική σχάρα	180	2	15 - 25
Κέικ «σάντουιτς»	σκεύος ψησίματος σε μεταλλική σχάρα	170	2	40 - 50
Ψάρι ποσέ, 0,3 kg	ταψί ψησίματος ή ταψί για τα λίπη	180	3	20 - 25
Ψάρι ολόκληρο, 0,2 kg	ταψί ψησίματος ή ταψί για τα λίπη	180	3	25 - 35
Ψάρι φιλέτο, 0,3 kg	ταψί πίτσας σε μεταλλική σχάρα	180	3	25 - 30
Κρέας ποσέ, 0,25 kg	ταψί ψησίματος ή ταψί για τα λίπη	200	3	35 - 45
Σουβλάκια, 0.5 kg	ταψί ψησίματος ή ταψί για τα λίπη	200	3	25 - 30
Μπισκότα, 16 τεμάχια	ταψί ψησίματος ή ταψί για τα λίπη	180	2	20 - 30
Μακαρόν, 24 τεμάχια	ταψί ψησίματος ή ταψί για τα λίπη	180	2	25 - 35
Κέικ Muffins, 12 τεμάχια	ταψί ψησίματος ή ταψί για τα λίπη	170	2	30 - 40
Αλμυρά αρτοσκευάσματα, 20 τεμάχια	ταψί ψησίματος ή ταψί για τα λίπη	180	2	25 - 30
Μπισκότα βουτύρου, 20 τεμάχια	ταψί ψησίματος ή ταψί για τα λίπη	150	2	25 - 35
Ταρτάκια, 8 τεμάχια	ταψί ψησίματος ή ταψί για τα λίπη	170	2	20 - 30
Λαχανικά, ποσέ, 0,4 kg	ταψί ψησίματος ή ταψί για τα λίπη	180	3	35 - 45
Χορτοφαγική ομελέτα	ταψί πίτσας σε μεταλλική σχάρα	200	3	25 - 30

		°C		
Μεσογειακά λαχανικά, 0,7 kg	ταψί ψησίματος ή ταψί για τα λίπη	180	4	25 - 30

12.4 Πληροφορίες για ιδρύματα δοκιμών

Δοκιμές σύμφωνα με το IEC 60350-1.

				°C	
Μικρά κέικ, 20 τεμάχια/ ταψί	Πάνω/Κάτω Θέρμανση	Ταψί ψησί- ματος	3	170	20 - 35
Μικρά κέικ, 20 τεμάχια/ ταψί	Θερμός Αέρας	Ταψί ψησί- ματος	3	150 - 160	20 - 35
Μικρά κέικ, 20 τεμάχια/ ταψί	Θερμός Αέρας	Ταψί ψησί- ματος	2 και 4	150 - 160	20 - 35
Μηλόπιτα, 2 φόρμες Ø20 cm	Πάνω/Κάτω Θέρμανση	Μεταλλική σχάρα	2	180	70 - 90
Μηλόπιτα, 2 φόρμες Ø20 cm	Θερμός Αέρας	Μεταλλική σχάρα	2	160	70 - 90
Αφράτο κέικ χωρίς λιπαρά, φόρμα για κέικ Ø26 cm ¹⁾	Πάνω/Κάτω Θέρμανση	Μεταλλική σχάρα	2	170	40 - 50
Αφράτο κέικ χωρίς λιπαρά, φόρμα για κέικ Ø26 cm ¹⁾	Θερμός Αέρας	Μεταλλική σχάρα	2	160	40 - 50
Αφράτο κέικ χωρίς λιπαρά, φόρμα για κέικ Ø26 cm ¹⁾	Θερμός Αέρας	Μεταλλική σχάρα	2 και 4	160	40 - 60
Μπισκ. Ζύμ. Κουρού	Θερμός Αέρας	Ταψί ψησί- ματος	3	140 - 150	20 - 40
Μπισκ. Ζύμ. Κουρού	Θερμός Αέρας	Ταψί ψησί- ματος	2 και 4	140 - 150	25 - 45
Μπισκ. Ζύμ. Κουρού	Πάνω/Κάτω Θέρμανση	Ταψί ψησί- ματος	3	140 - 150	25 - 45
Τοστ ¹⁾	Γκριλ	Μεταλλική σχάρα	4	μέγ.	1 - 5

¹⁾ Προθερμάνετε τη συσκευή για 10 λεπτά.

13. ΦΡΟΝΤΙΔΑ ΚΑΙ ΚΑΘΑΡΙΣΜΑ



ΠΡΟΕΙΔΟΠΟΙΗΣΗ!

Ανατρέξτε στα κεφάλαια σχετικά με την Ασφάλεια.

13.1 Σημειώσεις για τον καθαρισμό

Προϊόντα Καθαρισμού

- Καθαρίστε την πρόσοψη της συσκευής μ' ένα πανί μικροϊνών με ζεστό νερό και ένα ήπιο απορρυπαντικό.

- Χρησιμοποιήστε ένα διάλυμα καθαρισμού για να καθαρίσετε τις μεταλλικές επιφάνειες.
- Καθαρίστε τους λεκέδες με ένα ήπιο απορρυπαντικό.

Καθημερινή Χρήση

- Καθαρίστε το εσωτερικό της συσκευής μετά από κάθε χρήση. Η συσσώρευση λίπους ή άλλων υπολειμμάτων μπορεί να προκαλέσει πυρκαγιά.
- Μπορεί να σχηματιστούν υδατμοί στη συσκευή ή στα γυάλινα πάνελ της πόρτας. Για να μειώσετε τη συμπύκνωση υδατμών, αφήστε τη συσκευή να λειτουργήσει για 10 λεπτά πριν από το μαγείρεμα. Μην αποθηκεύετε φαγητό στη συσκευή για περισσότερο από 20 λεπτά. Στεγνώστε το εσωτερικό της συσκευής μόνο με πανί μικροϊνών μετά από κάθε χρήση.

Αξεσουάρ

- Καθαρίζετε όλα τα αξεσουάρ μετά από κάθε χρήση και αφήνετέ τα να στεγνώσουν. Χρησιμοποιείτε μόνο πανί από μικροΐνες με ζεστό νερό και ένα ήπιο απορρυπαντικό. Μην πλένετε τα αξεσουάρ σε πλυντήριο πιάτων.
- Μην καθαρίζετε τα αντικολητικά αξεσουάρ χρησιμοποιώντας ισχυρά καθαριστικά ή αιχμηρά αντικείμενα.

13.2 Αφαίρεση των στηριγμάτων σχαρών

Αφαιρέστε τα στηρίγματα σχαρών για να καθαρίσετε τη συσκευή.

1. Απενεργοποιήστε τη συσκευή και περιμένετε μέχρι να κρυώσει.
2. Τραβήξτε το μπροστινό τμήμα του στηρίγματος σχαρών για να το αποσπάσετε από το πλαϊνό τοίχωμα.
3. Τραβήξτε το πίσω άκρο του στηρίγματος σχαρών από το πλαϊνό τοίχωμα και αφαιρέστε το.

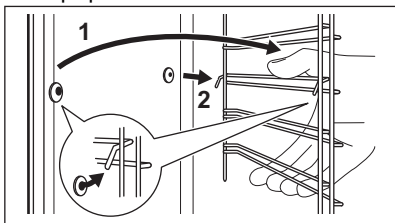

4. Τοποθετήστε τα στηρίγματα σχαρών, ακολουθώντας την παραπάνω διαδικασία με την αντίστροφη σειρά.

Οι πείροι συγκράτησης στους τηλεσκοπικούς βραχίονες πρέπει να είναι στραμμένοι προς τα εμπρός.

13.3 Τρόπος χρήσης: Πυρόλυση

Καθαρίστε τον φούρνο με Πυρόλυση.

⚠ ΠΡΟΕΙΔΟΠΟΙΗΣΗ!

Υπάρχει κίνδυνος εγκαύματος.

⚠ ΠΡΟΣΟΧΗ!

Αν άλλες συσκευές έχουν εγκατασταθεί στο ίδιο ντουλάπι, μην τις χρησιμοποιείτε ταυτόχρονα με αυτήν τη λειτουργία. Μπορεί να προκληθεί ζημιά στον φούρνο.

1. Φροντίστε η συσκευή να είναι κρύα.
2. Αφαιρέστε όλα τα αξεσουάρ και τα αποσπώμενα στηρίγματα σχαρών.
3. Καθαρίστε το δάπεδο του φούρνου και το εσωτερικό τζάμι της πόρτας με ζεστό νερό, ένα μαλακό πανί και ένα ήπιο απορρυπαντικό.
4. Ενεργοποιήστε τη συσκευή.
5. Πίστετε επανειλημμένα το , μέχρι να εμφανιστεί η ένδειξη "Ργγο" στην οθόνη και ο αριθμός του προγράμματος καθαρισμού.
6. Πίστετε το κουμπί OK.
7. Πίστετε το \wedge ή το \vee για να ρυθμίσετε τη διάρκεια της διαδικασίας καθαρισμού:

Επιλογή	Περιγραφή
1	1:00 για ελαφρύ καθαρισμό
2	1:30 για κανονικό καθαρισμό
3	2:30 για σχολαστικό καθαρισμό

Μπορείτε να χρησιμοποιήσετε τη λειτουργία Τέλος για να καθυστερήσετε την έναρξη της διαδικασίας καθαρισμού.

8. Πίστετε το κουμπί OK. Όταν αρχίζει ο καθαρισμός, κλειδώνει η πόρτα του φούρνου και ο λαμπτήρας είναι

απενεργοποιημένους. Εμφανίζεται η ένδειξη  και οι ράβδοι της ένδειξης θερμότητας μέχρι να ξεκλειδώσει η πόρτα. Η πόρτα ξεκλειδώνει όταν η θερμοκρασία στο εσωτερικό του φούρνου είναι υπό συνθήκες ασφαλείας και ο καθαρισμός τελειώνει.

9. Όταν τελειώσει ο καθαρισμός, απενεργοποιήστε τη συσκευή και περιμένετε να κρυώσει.
10. Καθαρίστε το εσωτερικό του φούρνου με ένα μαλακό πανί. Αφαιρέστε τα υπολείμματα από το κάτω μέρος του φούρνου.

Η διαδικασία πυρολυτικού καθαρισμού δεν μπορεί να αρχίσει:

- αν δεν αφαιρέσετε το βύσμα του αισθητήρα θερμοκρασίας πυρήνα από την υποδοχή. Σε ορισμένα μοντέλα, στην οθόνη εμφανίζεται η ένδειξη «C2» μόλις παρουσιαστεί αυτό το σφάλμα.
- αν δεν έχετε κλείσει εντελώς την πόρτα του φούρνου. Σε ορισμένα μοντέλα, στην οθόνη εμφανίζεται η ένδειξη «C3» μόλις παρουσιαστεί αυτό το σφάλμα.

13.4 Υπενθύμιση καθαρισμού

Η συσκευή σας υπενθυμίζει να την καθαρίσετε με: Πυρόλυση.

 - αναβοσβήνει στην οθόνη για 10 δευτ μετά από κάθε ενεργοποίηση και απενεργοποίηση της συσκευής.

Μπορείτε να απενεργοποιήσετε την υπενθύμιση. Ανατρέξτε στο κεφάλαιο «Πρόσθετες λειτουργίες», Χρήση του μενού ρυθμίσεων.

13.5 Αφαίρεση και εγκατάσταση της πόρτας

Η πόρτα του φούρνου διαθέτει τρία τζάμια. Μπορείτε να αφαιρέσετε την πόρτα του φούρνου και τα εσωτερικά τζάμια για καθαρισμό. Διαβάστε ολόκληρες τις οδηγίες σχετικά με την «Αφαίρεση και εγκατάσταση της πόρτας», προτού αφαιρέσετε τα τζάμια.

ΠΡΟΣΟΧΗ!

Μη χρησιμοποιείτε τον φούρνο χωρίς τα τζάμια.

1. Ανοίξτε εντελώς την πόρτα και κρατήστε και τους δύο μεντεσέδες.

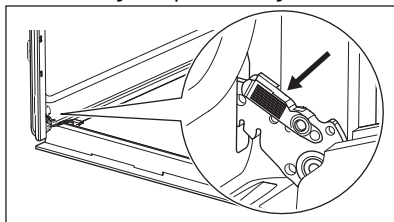

2. Ανασηκώστε και τραβήξτε τα μάνδλα μέχρι να κουμπώσουν με κλικ.

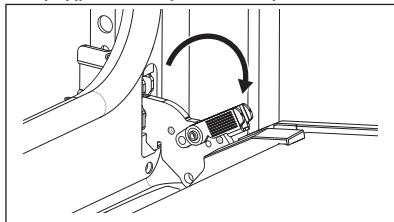

3. Κλείστε την πόρτα του φούρνου μέχρι τη μέση στην πρώτη θέση ανοίγματος. Στη συνέχεια, ανασηκώστε και τραβήξτε την πόρτα για να την αφαιρέσετε από την υποδοχή της.

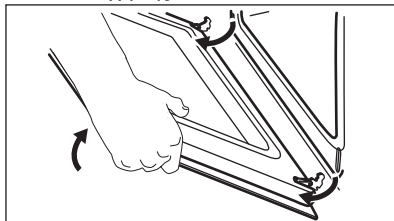

4. Τοποθετήστε την πόρτα επάνω σε ένα απαλό πανί και σε σταθερή επιφάνεια.
5. Κρατήστε το πλαίσιο της πόρτας **B** στο πάνω άκρο της πόρτας στις δύο πλευρές και στρώστε προς τα μέσα για να απασφαλιστεί το κλιπ.

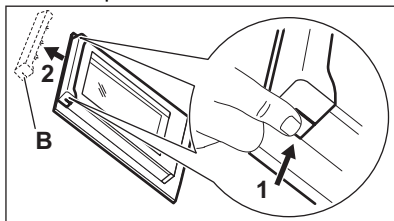

6. Τραβήξτε το πλαίσιο της πόρτας προς τα εμπρός για να το αφαιρέσετε.

7. Κρατήστε τα τζάμια της πόρτας από την επάνω πλευρά τους και τραβήξτε τα προσεκτικά προς τα έξω ένα προς ένα. Αρχίστε από το επάνω τζάμι. Βεβαιωθείτε ότι το τζάμι ολισθαίνει εντελώς εκτός των στηριγμάτων.

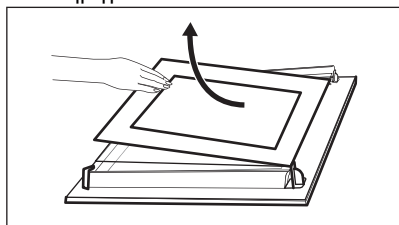

8. Καθαρίστε τα τζάμια με νερό και σαπούνι. Σκουπίστε προσεκτικά τα τζάμια. Μην καθαρίζετε τα τζάμια στο πλυντήριο πιάτων.
9. Μετά τον καθαρισμό, τοποθετήστε τα τζάμια και την πόρτα του φούρνου.

Εάν η πόρτα έχει τοποθετηθεί σωστά, θα ακούσετε ένα χαρακτηριστικό κλικ όταν κλείνετε τα μάνδαλα.

Βεβαιωθείτε ότι τα τζάμια πλαισίου (A και B) έχουν επανατοποθετηθεί με τη σωστή σειρά. Ελέγξτε για το σύμβολο / εκτύπωση στην πλευρά του τζαμιού. Κάθε ένα από τα τζάμια έχει διαφορετική εμφάνιση ώστε να είναι ευκολότερη η αποσυναρμολόγηση και συναρμολόγηση.

Όταν τοποθετηθούν σωστά, το πλαίσιο της πόρτας κάνει κλικ καθώς ασφαλίζει στη θέση του.

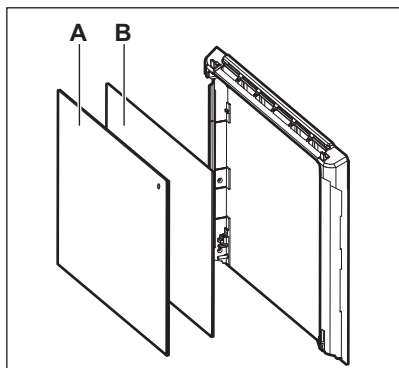

Βεβαιωθείτε ότι έχετε εγκαταστήσει το μεσαίο τζάμι στις υποδοχές σωστά.

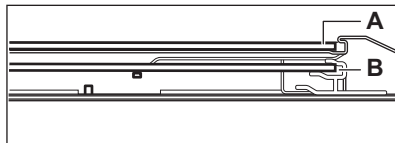

13.6 Αντικατάσταση του λαμπτήρα

⚠ ΠΡΟΕΙΔΟΠΟΙΗΣΗ!

Κίνδυνος ηλεκτροπληξίας.
Ο λαμπτήρας μπορεί να είναι ζεστός.

1. Απενεργοποιήστε τη συσκευή και περιμένετε μέχρι να κρυώσει.
2. Αποσυνδέστε τη συσκευή από την ηλεκτρική τροφοδοσία.
3. Τοποθετήστε το πανί στη βάση του φούρνου.

⚠ ΠΡΟΣΟΧΗ!

Πιάνετε πάντα τον λαμπτήρα αλογόνου με ένα πανί, για να αποτρέψετε το κάψιμο υπολειμμάτων λίπους επάνω στο λαμπτήρα.

Πίσω λαμπτήρας



1. Στρέψτε το γυάλινο κάλυμμα για να το αφαιρέσετε.
2. Καθαρίστε το γυάλινο κάλυμμα.
3. Αντικαταστήστε τον λαμπτήρα με έναν κατάλληλο λαμπτήρα ανθεκτικό σε θερμοκρασίες έως 300 °C.
4. Τοποθετήστε το γυάλινο κάλυμμα.

14. ΑΝΤΙΜΕΤΩΠΙΣΗ ΠΡΟΒΛΗΜΑΤΩΝ

ΠΡΟΕΙΔΟΠΟΙΗΣΗ!

Ανατρέξτε στα κεφάλαια σχετικά με την Ασφάλεια.

14.1 Τι να κάνετε αν...

Πρόβλημα	Πιθανή αιτία	Αντιμετώπιση
Δεν μπορείτε να ενεργοποιήσετε ή να λειτουργήσετε τον φούρνο.	Ο φούρνος δεν είναι συνδεδεμένος σε ηλεκτρική παροχή ή δεν είναι σωστά συνδεδεμένος.	Ελέγξτε αν ο φούρνος είναι σωστά συνδεδεμένος στην ηλεκτρική παροχή (ανατρέξτε στο διάγραμμα συνδεσμολογίας αν διατίθεται).
Ο φούρνος δεν θερμαίνεται.	Ο φούρνος είναι απενεργοποιημένος.	Ενεργοποιήστε τον φούρνο.
Ο φούρνος δεν θερμαίνεται.	Δεν έχει κλείσει σωστά η πόρτα.	Κλείστε καλά την πόρτα.
Ο φούρνος δεν θερμαίνεται.	Δεν έχει ρυθμιστεί το ρολόι.	Ρυθμίστε το ρολόι.
Ο φούρνος δεν θερμαίνεται.	Δεν έχουν γίνει οι απαραίτητες ρυθμίσεις.	Βεβαιωθείτε ότι οι ρυθμίσεις είναι σωστές.
Ο φούρνος δεν θερμαίνεται.	Έχει τεθεί σε λειτουργία η αυτόματη απενεργοποίηση.	Ανατρέξτε στην ενότητα «Αυτόματη απενεργοποίηση».
Ο φούρνος δεν θερμαίνεται.	Είναι ενεργοποιημένο το Κλειδ. ασφ. για παιδ.	Ανατρέξτε στην ενότητα «Χρήση του Κλειδ. ασφ. για παιδ.».
Ο φούρνος δεν θερμαίνεται.	Έχει καεί η ασφάλεια.	Ελέγξτε αν η ασφάλεια είναι η αιτία της δυσλειτουργίας. Αν η ασφάλεια πέφτει επανειλημμένα, επικοινωνήστε με έναν πιστοποιημένο ηλεκτρολόγο.
Ο λαμπτήρας δεν λειτουργεί.	Ο λαμπτήρας είναι ελαττωματικός.	Αντικαταστήστε τον λαμπτήρα.
Η οθόνη δεν εμφανίζει την ώρα όταν βρίσκεται σε κατάσταση απενεργοποίησης.	Η οθόνη είναι απενεργοποιημένη.	Αγγίξτε ταυτόχρονα  και  για να ενεργοποιήσετε ξανά την οθόνη.
Ο αισθητήρας φαγητού δεν λειτουργεί.	Το βύσμα του αισθητήρα φαγητού δεν είναι σωστά εγκατεστημένο στην υποδοχή.	Τοποθετήστε το βύσμα του αισθητήρα φαγητού όσο το δυνατόν βαθύτερα μέσα στην υποδοχή.
Το ψήσιμο των φαγητών διαρκεί πάρα πολύ ή τα φαγητά ψήνονται πολύ γρήγορα.	Η θερμοκρασία είναι πολύ χαμηλή ή πολύ υψηλή.	Ρυθμίστε τη θερμοκρασία, αν χρειάζεται. Ακολουθήστε τις οδηγίες του εγχειριδίου χρήσης.
Υπάρχει επικάλυψη ατμών και σταγονιδίων στο φαγητό και το εσωτερικό του φούρνου.	Έχετε αφήσει το φαγητό μέσα στον φούρνο για πολύ μεγάλο χρονικό διάστημα.	Μην αφήνετε το φαγητό μέσα στον φούρνο για διάστημα άνω των 15 - 20 λεπτών μετά την ολοκλήρωση του ψήσιματος.

Πρόβλημα	Πιθανή αιτία	Αντιμετώπιση
Στην οθόνη εμφανίζεται η ένδειξη «C2».	Επιθυμείτε να ξεκινήσετε τη λειτουργία Πυρόλυσης ή Απόψυξης, χωρίς όμως να έχετε αφαιρέσει το βύσμα του αισθητήρα φαγητού από την υποδοχή.	Αφαιρέστε το βύσμα του αισθητήρα φαγητού από την υποδοχή.
Στην οθόνη εμφανίζεται η ένδειξη «C3».	Η λειτουργία καθαρισμού δεν λειτουργεί. Δεν έχετε κλείσει καλά την πόρτα ή το κλειδωμα πόρτας είναι ελαττωματικό.	Κλείστε καλά την πόρτα.
Στην οθόνη εμφανίζεται η ένδειξη «F102».	<ul style="list-style-type: none"> Δεν έχετε κλείσει καλά την πόρτα. Το κλειδωμα πόρτας είναι ελαττωματικό. 	<ul style="list-style-type: none"> Κλείστε καλά την πόρτα. Απενεργοποιήστε τον φούρνο από τον γενικό διακόπτη του σπιτιού ή από τον διακόπτη ασφαλείας στον πίνακα ασφαλειών και κατόπιν ενεργοποιήστε τον ξανά. Αν στην οθόνη εμφανιστεί ξανά η ένδειξη «F102», επικοινωνήστε με το Τμήμα Υποστήριξης Πελατών.
Η οθόνη εμφανίζει έναν κωδικό σφάλματος που δεν βρίσκεται σε αυτόν τον πίνακα.	Υπάρχει ηλεκτρική βλάβη.	<ul style="list-style-type: none"> Απενεργοποιήστε τον φούρνο από τον γενικό διακόπτη του σπιτιού ή από τον διακόπτη ασφαλείας στον πίνακα ασφαλειών και κατόπιν ενεργοποιήστε τον ξανά. Αν στην οθόνη εμφανιστεί ξανά ο κωδικός σφάλματος, επικοινωνήστε με το Τμήμα Υποστήριξης Πελατών.
Η συσκευή ενεργοποιείται και δεν θερμαίνεται. Ο ανεμιστήρας δεν λειτουργεί. Στην οθόνη εμφανίζεται η ένδειξη "Demo".	Είναι ενεργοποιημένη η λειτουργία demo.	Ανατρέξτε στην ενότητα «Χρήση του μενού ρυθμίσεων» στο κεφάλαιο «Πρόσθετες λειτουργίες».

14.2 Δεδομένα σέρβις

Εάν δεν μπορείτε να αντιμετωπίσετε το πρόβλημα μόνοι σας, επικοινωνήστε με τον αντιπρόσωπό μας ή το Εξουσιοδοτημένο Κέντρο Σέρβις.

Τα απαραίτητα στοιχεία για το κέντρο σέρβις βρίσκονται στην πινακίδα τεχνικών χαρακτηριστικών. Η πινακίδα τεχνικών χαρακτηριστικών βρίσκεται στο μπροστινό πλαίσιο του εσωτερικού της συσκευής. Μην αφαιρείτε την πινακίδα τεχνικών

χαρακτηριστικών από το εσωτερικό της συσκευής.

Συνιστούμε να γράψετε τα δεδομένα εδώ:

Μοντέλο (MOD.)
Κωδικός Προϊόντος (PNC)
Σειριακός αριθμός (S.N.)

15. ΕΝΕΡΓΕΙΑΚΗ ΑΠΟΔΟΣΗ

15.1 Φύλλο πληροφοριών προϊόντος και πληροφορίες προϊόντος σύμφωνα με τους κανονισμούς περί οικολογικού σχεδιασμού και ενεργειακής επισήμανσης της ΕΕ

Όνομα προμηθευτή	Electrolux
Ταυτότητα μοντέλου	COE7P31B 949498441 COE7P31X2 949498433 COE7P31V 949498447 EOE7P31X 949498424
Δείκτης ενεργειακής απόδοσης	81.2
Τάξη ενεργειακής απόδοσης	A+
Κατανάλωση ενέργειας με βασικό φορτίο, συμβατική λειτουργία	0.93 kWh/κύκλο
Κατανάλωση ενέργειας με βασικό φορτίο, λειτουργία με υποβοήθηση ανεμιστήρα	0.69 kWh/κύκλο
Αριθμός κοιλοτήτων	1
Πηγή θερμότητας	Ηλεκτρική ενέργεια
Ένταση	72 l
Τύπος φούρνου	Εντοιχιζόμενος φούρνος
Μάζα	COE7P31B 32.6 kg
	COE7P31X2 32.1 kg
	COE7P31V 32.4 kg
	EOE7P31X 32.3 kg

IEC/EL 60350-1 - Οικιακές ηλεκτρικές συσκευές μαγειρέματος - Μέρος 1: Σειρές, φούρνοι, φούρνοι ατμού και γκριλ - Μέθοδοι μέτρησης της απόδοσης.

15.2 Πληροφορίες προϊόντος για την κατανάλωση ισχύος και τον μέγιστο χρόνο επίτευξης της κατάλληλης λειτουργίας χαμηλής ισχύος

Κατανάλωση ισχύος σε κατάσταση αναμονής	0.8 W
Μέγιστος χρόνος που απαιτείται ώστε ο εξοπλισμός να επιτύχει αυτόματα την κατάλληλη λειτουργία χαμηλής ισχύος	20 λεπ

15.3 Συμβουλές εξοικονόμησης ενέργειας

Οι παρακάτω συμβουλές θα σας βοηθήσουν να εξοικονομήσετε ενέργεια κατά τη χρήση της συσκευής.

Βεβαιωθείτε ότι η πόρτα της συσκευής είναι κλειστή όταν η συσκευή βρίσκεται σε

λειτουργία. Μην ανοίγετε την πόρτα της συσκευής συχνά κατά τη διάρκεια του μαγειρέματος. Διατηρείτε καθαρό το λάστιχο της πόρτας και βεβαιωθείτε ότι είναι καλά στερεωμένο στη θέση του.

Χρησιμοποιείτε μεταλλικά μαγειρικά σκεύη και σκουρόχρωμα, μη ανακλαστικά ταψιά και

φόρμες, για να αυξήσετε την εξοικονόμηση ενέργειας

Μην προθερμαίνετε τη συσκευή πριν από το μαγείρεμα, εκτός αν αυτό συνιστάται ρητά.

Όταν μαγειρεύετε μερικά φαγητά τη φορά, μην αφήνετε να παρέλθει μεγάλο χρονικό διάστημα μεταξύ του ψησίματός τους.

Μαγείρεμα με αέρα

Όποτε είναι εφικτό, χρησιμοποιήστε τις λειτουργίες μαγειρέματος με αέρα για να εξοικονομήσετε ενέργεια.

Υπολειπόμενη θερμότητα

Όταν η διάρκεια μαγειρέματος είναι μεγαλύτερη από 30 λεπτά, μειώστε τη θερμοκρασία της συσκευής στο ελάχιστο 3 - 10 λεπτ. προτού ολοκληρωθεί το μαγείρεμα. Η υπολειπόμενη θερμότητα εσωτερικά της συσκευής θα συνεχίσει το μαγείρεμα.

Χρησιμοποιείτε την υπολειπόμενη θερμότητα, για να διατηρείτε το φαγητό ζεστό ή να ζεσταίνετε άλλα φαγητά.

Όταν απενεργοποιείτε τη συσκευή, η οθόνη εμφανίζει την υπολειπόμενη θερμότητα.

Εάν ενεργοποιηθεί ένα πρόγραμμα με Διάρκεια και εάν ο χρόνος μαγειρέματος είναι μεγαλύτερος από 30 λεπτά, οι αντιστάσεις απενεργοποιούνται αυτόματα νωρίτερα σε μερικές λειτουργίες της συσκευής.

Διατήρηση της θερμοκρασίας του φαγητού

Επιλέγεται τη χαμηλότερη δυνατή ρύθμιση θερμοκρασία, για να χρησιμοποιείτε την υπολειπόμενη θερμότητα και να διατηρείτε ζεστό το φαγητό. Η ένδειξη υπολειπόμενης θερμότητας ή η θερμοκρασία εμφανίζεται στην οθόνη.

Μαγείρεμα με τον λαμπτήρα απενεργοποιημένο

Απενεργοποιήστε τον λαμπτήρα κατά τη διάρκεια του μαγειρέματος. Ανοίγετε τον μόνο όταν τον χρειάζεστε.



Υγρός αέρας μεταφοράς

Λειτουργία που σχεδιάστηκε για να εξοικονομείτε ενέργεια κατά το μαγείρεμα.

Όταν χρησιμοποιείτε αυτήν τη λειτουργία, ο λαμπτήρας απενεργοποιείται αυτόματα μετά από 30 δευτερόλεπτα. Μπορείτε να ανάψετε τον λαμπτήρα ξανά αλλά αυτή η ενέργεια θα μειώσει την προσδοκώμενη εξοικονόμηση ενέργειας.

Απενεργοποίηση της οθόνης

Μπορείτε να απενεργοποιήσετε την οθόνη.

Πιέστε ταυτόχρονα και παρατεταμένα τα  και . Για να την ενεργοποιήσετε, επαναλάβετε αυτό το βήμα.

16. ΠΕΡΙΒΑΛΛΟΝΤΙΚΑ ΘΕΜΑΤΑ

Ανακυκλώστε τα υλικά που φέρουν το σύμβολο . Τοποθετήστε τα υλικά συσκευασίας σε κατάλληλα δοχεία για ανακύκλωση. Συμβάλετε στην προστασία του περιβάλλοντος και της ανθρώπινης υγείας ανακυκλώνοντας τις άχρηστες ηλεκτρικές και ηλεκτρονικές συσκευές. Μην απορρίπτετε με

τα οικιακά απορρίμματα συσκευές που φέρουν το σύμβολο . Επιστρέψτε το προϊόν στην τοπική σας μονάδα ανακύκλωσης ή επικοινωνήστε με τη δημοτική αρχή.







electrolux.com

867386008-A-092024



CE