

EW6F429B



EL Πλυντήριο ρούχων

Οδηγίες Χρήσης



ΠΕΡΙΕΧΟΜΕΝΑ

1. ΠΛΗΡΟΦΟΡΙΕΣ ΓΙΑ ΤΗΝ ΑΣΦΑΛΕΙΑ.....	3
2. ΟΔΗΓΙΕΣ ΓΙΑ ΤΗΝ ΑΣΦΑΛΕΙΑ.....	5
3. ΠΕΡΙΓΡΑΦΗ ΠΡΟΪΟΝΤΟΣ.....	7
4. ΤΕΧΝΙΚΑ ΧΑΡΑΚΤΗΡΙΣΤΙΚΑ.....	8
5. ΕΓΚΑΤΑΣΤΑΣΗ.....	8
6. ΕΞΑΡΤΗΜΑΤΑ.....	12
7. ΠΙΝΑΚΑΣ ΧΕΙΡΙΣΤΗΡΙΩΝ.....	13
8. ΔΙΑΚΟΠΤΗΣ ΕΠΙΛΟΓΗΣ ΠΡΟΓΡΑΜΜΑΤΟΣ ΚΑΙ ΚΟΥΜΠΙΑ.....	15
9. ΠΡΟΓΡΑΜΜΑΤΑ.....	17
10. ΡΥΘΜΙΣΕΙΣ.....	22
11. ΠΡΙΝ ΑΠΟ ΤΗΝ ΠΡΩΤΗ ΧΡΗΣΗ.....	22
12. ΚΑΘΗΜΕΡΙΝΗ ΧΡΗΣΗ.....	23
13. ΥΠΟΔΕΙΞΕΙΣ ΚΑΙ ΣΥΜΒΟΥΛΕΣ.....	28
14. ΦΡΟΝΤΙΔΑ ΚΑΙ ΚΑΘΑΡΙΣΜΑ.....	30
15. ΑΝΤΙΜΕΤΩΠΙΣΗ ΠΡΟΒΛΗΜΑΤΩΝ.....	36
16. ΤΙΜΕΣ ΚΑΤΑΝΑΛΩΣΗΣ.....	39
17. ΣΥΝΤΟΜΟΣ ΟΔΗΓΟΣ.....	41

ΣΑΣ ΣΚΕΦΤΟΜΑΣΤΕ

Ευχαριστούμε που επιλέξατε μια συσκευή Electrolux. Επιλέξατε ένα προϊόν που χαρακτηρίζεται από επαγγελματική εμπειρία και καινοτομία δεκαετιών. Έξυπνο και κομψό, έχει σχεδιαστεί για εσάς. Έτσι, όποτε το χρησιμοποιείτε, μπορείτε να είστε ήσυχοι ότι θα επιτυγχάνετε σπουδαία αποτελέσματα κάθε φορά.

Καλωσορίσατε στην Electrolux.

Επισκεφθείτε τον ιστότοπό μας για να:



Βρείτε υποδείξεις χρήσης, φυλλάδια, συμβουλές για την επίλυση προβλημάτων, πληροφορίες σέρβις και επισκευής:

www.electrolux.com/support



Καταχωρίσετε το προϊόν σας, ώστε να έχετε καλύτερο σέρβις:

www.registerelectrolux.com



Αγοράστε αξεσουάρ, αναλώσιμα και γνήσια ανταλλακτικά για τη συσκευή σας:

www.electrolux.com/shop

ΕΞΥΠΗΡΕΤΗΣΗ ΠΕΛΑΤΩΝ ΚΑΙ ΣΕΡΒΙΣ

Χρησιμοποιείτε πάντα μόνο γνήσια ανταλλακτικά.

Όταν επικοινωνείτε με το Εξουσιοδοτημένο Κέντρο Σέρβις, βεβαιωθείτε ότι έχετε διαθέσιμα τα ακόλουθα στοιχεία: Μοντέλο, PNC, Αριθμός σειράς.

Μπορείτε να βρείτε τις πληροφορίες στην πινακίδα τεχνικών χαρακτηριστικών.

 Προειδοποίηση / Προσοχή - Πληροφορίες για την ασφάλεια

 Γενικές πληροφορίες και συμβουλές

 Πληροφορίες σχετικά με το περιβάλλον

Υπόκειται σε αλλαγές χωρίς προειδοποίηση.

1. ⚠ ΠΛΗΡΟΦΟΡΙΕΣ ΓΙΑ ΤΗΝ ΑΣΦΑΛΕΙΑ

Πριν από την εγκατάσταση και τη χρήση της συσκευής, διαβάστε προσεκτικά τις παρεχόμενες οδηγίες. Ο κατασκευαστής δεν είναι υπεύθυνος για τυχόν τραυματισμούς ή ζημίες που είναι αποτέλεσμα λανθασμένης εγκατάστασης ή χρήσης. Να φυλάσσετε πάντα αυτές τις οδηγίες σε ένα ασφαλές μέρος με εύκολη πρόσβαση για μελλοντική αναφορά.

1.1 Ασφάλεια παιδιών και ευπαθών ατόμων

- Η συσκευή αυτή μπορεί να χρησιμοποιηθεί από παιδιά ηλικίας 8 ετών και άνω και από άτομα με μειωμένες σωματικές, αισθητηριακές ή πνευματικές δυνατότητες ή έλλειψη εμπειρίας και γνώσης, εάν επιβλέπονται ή έχουν λάβει οδηγίες σχετικά με τη χρήση της συσκευής με ασφαλή τρόπο και κατανοούν τους κινδύνους που ενέχονται.
- Παιδιά ηλικίας μεταξύ 3 και 8 ετών και άτομα με εκτενείς και περίπλοκες αναπηρίες πρέπει να παραμένουν μακριά από τη συσκευή, εκτός αν επιβλέπονται συνεχώς.
- Παιδιά ηλικίας μικρότερης των 3 ετών πρέπει να παραμένουν μακριά από τη συσκευή εκτός αν επιβλέπονται συνεχώς.
- Μην αφήνετε τα παιδιά να παίζουν με τη συσκευή.
- Φυλάσσετε όλα τα υλικά συσκευασίας μακριά από τα παιδιά και απορρίψτε τα κατάλληλα.
- Φυλάσσετε τα απορρυπαντικά μακριά από τα παιδιά.
- Κρατάτε τα παιδιά και τα κατοικίδια ζώα μακριά από τη συσκευή όταν η πόρτα είναι ανοιχτή.
- Εάν η συσκευή διαθέτει διάταξη ασφαλείας για παιδιά, θα πρέπει να είναι ενεργοποιημένη.
- Τα παιδιά δεν πρέπει να εκτελούν τον καθαρισμό και τη συντήρηση που εκτελεί ο χρήστης στη συσκευή χωρίς επίβλεψη.

1.2 Γενικές πληροφορίες για την ασφάλεια

- Μην αλλάζετε τις προδιαγραφές αυτής της συσκευής.
- Αυτή η συσκευή προορίζεται για οικιακή χρήση και παρόμοιες εφαρμογές, όπως:
 - χώροι κουζίνας προσωπικού σε καταστήματα, γραφεία και άλλα εργασιακά περιβάλλοντα,
 - από πελάτες σε ξενοδοχεία, μοτέλ, πανσιόν και άλλα περιβάλλοντα στέγασης,
 - περιοχές κοινής χρήσης σε κτίρια διαμερισμάτων ή σε πλυντήρια αυτοεξυπηρέτησης.
- Μην υπερβαίνετε το μέγιστο φορτίο των 9 kg (ανατρέξτε στο κεφάλαιο «Πίνακας προγραμμάτων»).
- Η πίεση λειτουργίας νερού στο σημείο εισόδου νερού από τη σύνδεση εξόδου πρέπει να είναι μεταξύ 0,5 bar (0,05 MPa) και 8 bar (0,8 MPa).
- Το άνοιγμα αερισμού που βρίσκεται στη βάση της συσκευής δεν πρέπει να καλύπτεται από χαλί, μοκέτα ή οποιοδήποτε άλλο κάλυμμα δαπέδου.
- Η συσκευή πρέπει να συνδεθεί στην παροχή νερού, χρησιμοποιώντας τα καινούργια σετ σωλήνων, ή άλλα καινούρια σετ σωλήνων που τη συνοδεύουν από το Εξουσιοδοτημένο Κέντρο Σέρβις.
- Δεν επιτρέπεται η επαναχρησιμοποίηση παλιών σετ σωλήνων.
- Εάν το καλώδιο τροφοδοσίας έχει υποστεί φθορές, θα πρέπει να αντικατασταθεί από τον κατασκευαστή, το Εξουσιοδοτημένο Κέντρο Σέρβις ή ένα κατάλληλα καταρτισμένο άτομο, ώστε να αποφευχθεί τυχόν κίνδυνος από το ηλεκτρικό ρεύμα.
- Πριν από οποιαδήποτε εκτέλεση εργασίας συντήρησης, απενεργοποιήστε τη συσκευή και αποσυνδέστε το φως τροφοδοσίας από την πρίζα.
- Μη χρησιμοποιείτε ψεκασμό υψηλής πίεσης με νερό ή/και ατμό για τον καθαρισμό της συσκευής.
- Καθαρίστε τη συσκευή με ένα νωπό πανί. Χρησιμοποιείτε μόνο ουδέτερα απορρυπαντικά. Μη

χρησιμοποιείτε λειαντικά προϊόντα, σφουγγαράκια που χαράσσουν, διαλύτες ή μεταλλικά αντικείμενα.

2. ΟΔΗΓΙΕΣ ΓΙΑ ΤΗΝ ΑΣΦΑΛΕΙΑ

2.1 Εγκατάσταση



Η εγκατάσταση πρέπει να συμμορφώνεται με τους σχετικούς εθνικούς κανονισμούς.

- Αφαιρέστε όλα τα υλικά συσκευασίας και τους πείρους μεταφοράς συμπεριλαμβανομένων των ελαστικών δακτυλίων με τους πλαστικούς αποστάτες.
- Φυλάξτε τους πείρους μεταφοράς σε ασφαλές μέρος. Αν η συσκευή πρέπει να μετακινηθεί κάποια στιγμή στο μέλλον, πρέπει να επανατοποθετηθούν ώστε να ασφαλισουν τον κάδο και να αποφευχθεί εσωτερική ζημιά.
- Πάντα να προσέχετε όταν μετακινείτε τη συσκευή καθώς είναι βαριά. Να χρησιμοποιείτε πάντα γάντια ασφαλείας και κλειστά παπούτσια.
- Ακολουθείτε τις οδηγίες εγκατάστασης που παρέχονται με τη συσκευή.
- Εάν η συσκευή έχει υποστεί ζημιά, μην προβείτε σε εγκατάσταση ή χρήση της.
- Μην εγκαθιστάτε και μη χρησιμοποιείτε τη συσκευή σε χώρο όπου η θερμοκρασία μπορεί να είναι χαμηλότερη από 0°C ή σε χώρο που εκτίθεται στις καιρικές συνθήκες.
- Το δάπεδο επάνω στο οποίο εγκαθιστάτε τη συσκευή πρέπει να είναι επίπεδο, σταθερό, ανθεκτικό στη θερμότητα και καθαρό.
- Βεβαιωθείτε ότι υπάρχει κυκλοφορία αέρα μεταξύ της συσκευής και του δαπέδου.
- Μόλις η συσκευή τοποθετηθεί στη μόνιμη θέση της, ελέγξτε ότι είναι πλήρως οριζοντιωμένη με ένα αλφάδι. Εάν δεν είναι, ρυθμίστε κατάλληλα τα πόδια.
- Μην εγκαθιστάτε τη συσκευή ακριβώς πάνω από σιφόνι δαπέδου.
- Μην πεκάζετε νερό στη συσκευή και μην την εκθέτετε σε υπερβολική υγρασία.

- Μην εγκαθιστάτε τη συσκευή σε χώρο όπου η πόρτα της δεν μπορεί να ανοίξει πλήρως.
- Μην τοποθετείτε κάποιο κλειστό δοχείο κάτω από τη συσκευή για τη συλλογή πιθανής διαρροής νερού. Επικοινωνήστε με το Εξουσιοδοτημένο Κέντρο Σέρβις για να επιβεβαιώσετε ποια εξαρτήματα επιτρέπεται να χρησιμοποιηθούν.

2.2 Ηλεκτρική σύνδεση



ΠΡΟΕΙΔΟΠΟΙΗΣΗ!

Κίνδυνος πυρκαγιάς και ηλεκτροπληξίας.

- Η συσκευή πρέπει να είναι γειωμένη.
- Χρησιμοποιείτε πάντα σωστά εγκατεστημένη πρίζα με προστασία κατά της ηλεκτροπληξίας.
- Βεβαιωθείτε ότι οι παράμετροι στην πινακίδα τεχνικών χαρακτηριστικών είναι συμβατές με τις ονομαστικές τιμές ηλεκτρικού ρεύματος της παροχής ρεύματος.
- Μη χρησιμοποιείτε πολύπριζα και μπαλαντζές.
- Προσέχετε να μην προκληθεί ζημιά στο φις τροφοδοσίας και το καλώδιο τροφοδοσίας. Σε περίπτωση που πρέπει να αντικατασταθεί το καλώδιο τροφοδοσίας της συσκευής, η αντικατάσταση πρέπει να γίνει από το Εξουσιοδοτημένο Κέντρο Σέρβις μας.
- Συνδέστε το φις τροφοδοσίας στην πρίζα μόνον αφού έχει ολοκληρωθεί η εγκατάσταση. Μετά την εγκατάσταση, βεβαιωθείτε ότι είναι δυνατή η πρόσβαση στο φις τροφοδοσίας.
- Μην αγγίζετε το καλώδιο ρεύματος ή το φις τροφοδοσίας με βρεγμένα χέρια.
- Μην τραβάτε το καλώδιο τροφοδοσίας για να αποσυνδέσετε τη συσκευή. Τραβάτε πάντα το φις τροφοδοσίας.

2.3 Σύνδεση νερού

- Μην προκαλείτε ζημιά στους σωλήνες νερού.
- Πριν από τη σύνδεση της συσκευής σε καινούριους σωλήνες καινούριους, σε σωλήνες που δεν έχουν χρησιμοποιηθεί για πολύ καιρό, σε σωλήνες όπου έχουν πραγματοποιηθεί επισκευές ή έχουν εγκατασταθεί καινούριες συσκευές (μετρητές νερού, κ.λπ.), αφήστε το νερό να τρέξει μέχρι να καθαρίσει.
- Βεβαιωθείτε ότι δεν υπάρχουν ορατές διαρροές νερού κατά τη διάρκεια και μετά την πρώτη χρήση της συσκευής.
- Μη χρησιμοποιείτε επέκταση σωλήνα, αν ο σωλήνας παροχής είναι πολύ κοντός. Επικοινωνήστε με το Εξουσιοδοτημένο Κέντρο Σέρβις για την αντικατάσταση του σωλήνα παροχής.
- Όταν αφαιρείτε τη συσκευή από τη συσκευασία, είναι πιθανό να δείτε νερό να τρέχει από τον σωλήνα αποστράγγισης. Αυτό οφείλεται στους ελέγχους με νερό που πραγματοποιούνται στη συσκευή από το εργοστάσιο.
- Μπορείτε να επιμηκύνετε τον σωλήνα αδειάσματος έως 400 cm κατά μέγιστο. Επικοινωνήστε με το Εξουσιοδοτημένο Κέντρο Σέρβις για να προμηθευτείτε άλλον σωλήνα και την επέκτασή του.
- Μετά την εγκατάσταση, βεβαιωθείτε ότι είναι δυνατή η πρόσβαση στη βρύση.

2.4 Χρήση



ΠΡΟΕΙΔΟΠΟΙΗΣΗ!

Κίνδυνος τραυματισμού, ηλεκτροπληξίας, πυρκαγιάς, εγκαυμάτων ή βλάβης της συσκευής.

- Ακολουθείτε τις οδηγίες ασφαλείας που παρέχονται στη συσκευασία του απορρυπαντικού.
- Μην τοποθετείτε μέσα, κοντά ή επάνω στη συσκευή εύφλεκτα αντικείμενα ή αντικείμενα εμπιστευμένα με εύφλεκτα προϊόντα.
- Μην πλένετε υφάσματα τα οποία είναι πολύ λερωμένα με λάδι, γράσο ή

άλλες λιπαρές ουσίες. Μπορεί να προκληθεί ζημιά στα ελαστικά εξαρτήματα του πλυντηρίου ρούχων. Πριν τοποθετήσετε τέτοιου είδους υφάσματα στο πλυντήριο ρούχων, ξεπλύντε τα στο χέρι.

- Μην αγγίζετε τη γυάλινη πόρτα όταν βρίσκεται σε λειτουργία κάποιο πρόγραμμα. Το γυαλί μπορεί να θερμανθεί πολύ.
- Βεβαιωθείτε ότι έχουν αφαιρεθεί όλα τα μεταλλικά αντικείμενα από τα ρούχα.

2.5 Εσωτερικός φωτισμός



ΠΡΟΕΙΔΟΠΟΙΗΣΗ!

Κίνδυνος τραυματισμού.

- Σχετικά με τον/τους λαμπτήρα/λαμπτήρες εντός αυτού του προϊόντος και τους ανταλλακτικούς λαμπτήρες που πωλούνται ξεχωριστά: Αυτοί οι λαμπτήρες προορίζονται ώστε να αντέχουν σε εξαιρετικά δύσκολες συνθήκες σε οικιακές συσκευές, όπως σε θερμοκρασίες, δονήσεις, υγρασία ή προορίζονται να σηματοδοτούν πληροφορίες σχετικά με τη λειτουργική κατάσταση της συσκευής. Δεν προορίζονται για χρήση σε άλλες εφαρμογές και δεν είναι κατάλληλοι για τον φωτισμό οικιακών χώρων.
- Για την αντικατάσταση του εσωτερικού φωτισμού, επικοινωνήστε με το Εξουσιοδοτημένο Κέντρο Σέρβις.

2.6 Σέρβις

- Για την επισκευή της συσκευής, επικοινωνήστε με το Εξουσιοδοτημένο Κέντρο Σέρβις. Χρησιμοποιείτε μόνο γνήσια ανταλλακτικά.
- Έχετε υπόψη σας ότι αν εκτελεστεί επισκευή από εσάς ή από μη επαγγελματία τεχνικό μπορεί να υπάρξουν συνέπειες ως προς την ασφάλεια και ενδέχεται να ακυρωθεί η εγγύηση.
- Τα ακόλουθα ανταλλακτικά θα είναι διαθέσιμα για 10 έτη αφότου διακοπεί η κυκλοφορία του μοντέλου: κινητήρας και ψήκτρες κινητήρα, μετάδοση μεταξύ κινητήρα και κάδου, αντλίες, αμορτισέρ και ελατήρια, κάδος πλύσης, βάση κάδου και τα

σχετικά ρουλεμάν, θερμαντήρες και αντιστάσεις, συμπεριλαμβανομένων των αντλιών θερμότητας, σωληνώσεις και σχετικός εξοπλισμός συμπεριλαμβανομένων σωλήνων, βαλβίδες, φίλτρα και βαλβίδες διακοπής νερού, πλακέτες κυκλωμάτων, οθόνες ενδείξεων, διακόπτες πίεσης, θερμοστάτες και αισθητήρες, λογισμικό και υλικολογισμικό συμπεριλαμβανομένου λογισμικού επαναφοράς, πόρτα, μεντεσές πόρτας και λάστιχα, άλλα λάστιχα, διάταξη ασφάλισης πόρτας, πλαστικά περιφερειακά όπως θήκες απορρυπαντικού. Έχετε υπόψη σας ότι μερικά από αυτά τα ανταλλακτικά είναι διαθέσιμα μόνο σε επαγγελματίες τεχνικούς και ότι δεν είναι όλα τα ανταλλακτικά κατάλληλα για όλα τα μοντέλα.

2.7 Απόρριψη



ΠΡΟΕΙΔΟΠΟΙΗΣΗ!

Κίνδυνος τραυματισμού ή ασφυξίας.

- Αποσυνδέστε τη συσκευή από την παροχή ρεύματος και νερού.
- Κόψτε το καλώδιο τροφοδοσίας κοντά στη συσκευή και απορρίψτε το.
- Αφαιρέστε το μάνταλο της πόρτας για να αποτραπεί ο εγκλεισμός παιδιών ή ζώων μέσα στον κάδο.
- Απορρίψτε τη συσκευή σύμφωνα με τις τοπικές διατάξεις για την απόρριψη αποβλήτων ηλεκτρικού και ηλεκτρονικού εξοπλισμού (ΑΗΗΕ).

3. ΠΕΡΙΓΡΑΦΗ ΠΡΟΪΟΝΤΟΣ

3.1 Επισκόπηση συσκευής

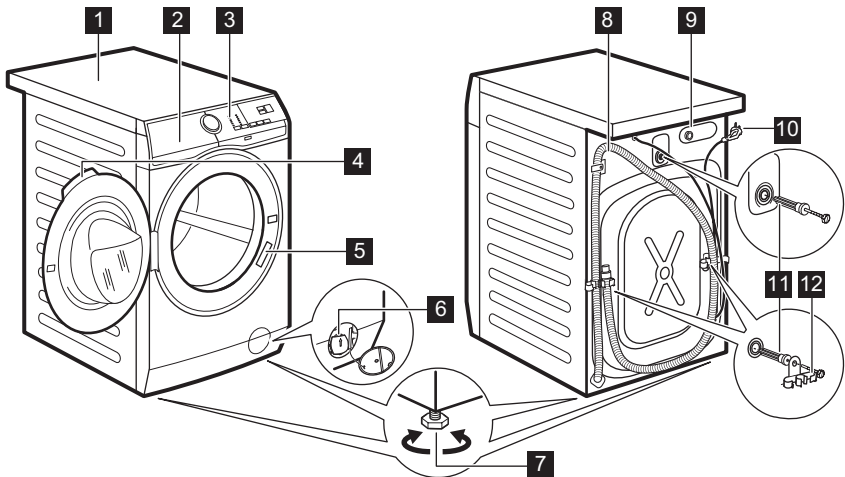

- 1 Πάγκος
- 2 Θήκη απορρυπαντικού
- 3 Πίνακας χειριστηρίων
- 4 Λαβή πόρτας
- 5 Πινακίδα τεχνικών χαρακτηριστικών
- 6 Φίλτρο αντλίας αδειάσματος
- 7 Πόδια για οριζόντιωση της συσκευής

- 8 Σωλήνας αδειάσματος
- 9 Σύνδεση του σωλήνα παροχής
- 10 Καλώδιο τροφοδοσίας
- 11 Πείροι μεταφοράς
- 12 Στήριγμα σωλήνα

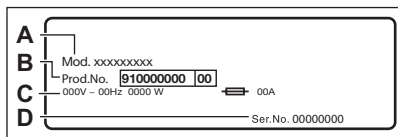

Η πινακίδα τεχνικών χαρακτηριστικών αναφέρει το όνομα μοντέλου (A), τον κωδικό προϊόντος (B), τις ονομαστικές τιμές ηλεκτρικού ρεύματος (C) και τον αριθμό σειράς (D).

4. ΤΕΧΝΙΚΑ ΧΑΡΑΚΤΗΡΙΣΤΙΚΑ

Διάσταση	Πλάτος/ Ύψος/ Συνολικό βάθος	59.7 cm /84.7 cm /65.8 cm
Ηλεκτρική σύνδεση	Τάση	230 V
	Συνολική ισχύς	2.200 W
	Ασφάλεια	10 A
	Συχνότητα	50 Hz
Επίπεδο προστασίας κατά της εισόδου στερεών σωματιδίων και υγρασίας που βεβαιώνεται από το προστατευτικό κάλυμμα, εκτός όπου ο εξοπλισμός χαμηλής τάσης δεν έχει προστασία κατά της υγρασίας		IPX4
Πίεση παροχής νερού	Ελάχιστη	0,5 bar (0,05 MPa)
	Μέγιστη	8 bar (0,8 MPa)
Παροχή νερού ¹⁾		Κρύο νερό
Μέγιστο φορτίο	Βαμβακερά	9 kg
Ταχύτητα στυψίματος	Μέγιστη ταχύτητα στυψίματος	1151 rpm

1) Συνδέστε τον σωλήνα παροχής νερού σε βρύση παροχής νερού με σπείρωμα 3/4".

5. ΕΓΚΑΤΑΣΤΑΣΗ



ΠΡΟΕΙΔΟΠΟΙΗΣΗ!
Ανατρέξτε στα κεφάλαια σχετικά με την Ασφάλεια.

5.1 Αφαίρεση από τη συσκευασία

1. Ανοίξτε την πόρτα. Βγάλτε όλα τα αντικείμενα από τον κάδο.

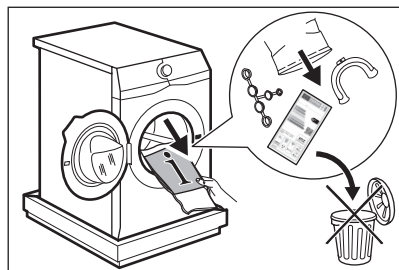

Τα αξεσουάρ που παραδίδονται μαζί με τη συσκευή μπορεί να διαφέρουν ανάλογα με το μοντέλο.

2. Τοποθετήστε το υλικό συσκευασίας στο δάπεδο πίσω από τη συσκευή και ακουμπήστε την προσεκτικά στο

πίσω μέρος της. Αφαιρέστε το προστατευτικό πολυστυρένιο από τον πάτο.

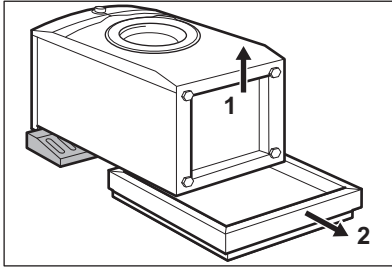

ΠΡΟΣΟΧΗ!

Μην ακουμπάτε το πλυντήριο ρούχων στο δάπεδο με την μπροστινή του όψη.

3. Σηκώστε πάλι τη συσκευή σε όρθια θέση. Αφαιρέστε το καλώδιο ρεύματος και τον σωλήνα αδειάσματος από τα άγκιστρα των σωλήνων.

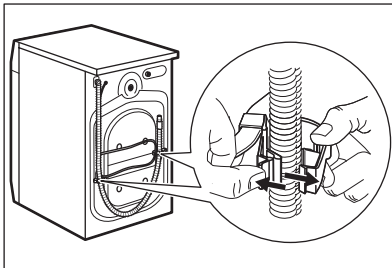

ΠΡΟΕΙΔΟΠΟΙΗΣΗ!

Είναι πιθανό να δείτε νερό να τρέχει από τον σωλήνα αδειάσματος. Αυτό οφείλεται στην δοκιμή του πλυντηρίου ρούχων η οποία έγινε στο εργοστάσιο.

4. Αφαιρέστε τις τρεις βίδες μεταφοράς και τραβήξτε για να βγάλετε τους

πλαστικούς αποστάτες.

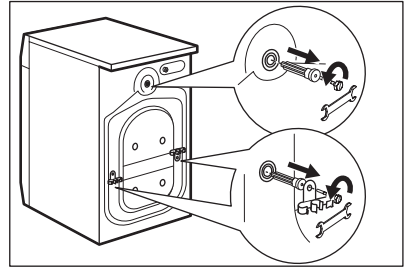

Σας συνιστούμε να φυλάξετε τα υλικά συσκευασίας και τους πείρους μεταφοράς, σε περίπτωση που χρειαστεί να μετακινήσετε τη συσκευή.

5. Τοποθετήστε στις οπές τα πλαστικά καπάκια τα οποία θα βρείτε μέσα στη σακούλα με το εγχειρίδιο χρήση.

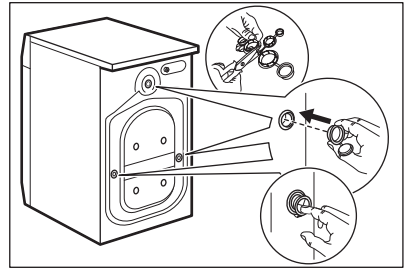

5.2 Πληροφορίες για την εγκατάσταση

Τοποθέτηση και οριζόντιωση

Προσαρμόστε σωστά τη συσκευή για την αποτροπή δονήσεων, θορύβου και μετακίνησης της συσκευής όταν αυτή λειτουργεί.

1. Τοποθετήστε τη συσκευή σε επίπεδο σκληρό δάπεδο. Η συσκευή πρέπει να είναι οριζοντιωμένη και σταθερή. Βεβαιωθείτε ότι η συσκευή δεν ακουμπά στον τοίχο και δεν έρχεται σε επαφή με άλλες συσκευές και ότι υπάρχει κυκλοφορία αέρα κάτω από τη συσκευή.
2. Χαλαρώστε ή σφίξτε τα πόδια για να ρυθμίσετε την οριζόντια θέση. Όλα τα

πόδια πρέπει να ακουμπούν καλά στο δάπεδο.



ΠΡΟΕΙΔΟΠΟΙΗΣΗ!

Μην τοποθετείτε χαρτόνι, ξύλο ή άλλα υλικά κάτω από τη συσκευή για να την οριζοντιώσετε.

Σωλήνας παροχής



ΠΡΟΣΟΧΗ!

Βεβαιωθείτε ότι δεν υπάρχει ζημιά στους σωλήνες και ότι δεν υπάρχουν διαρροές από τους συνδέσμους. Μη χρησιμοποιείτε επέκταση σωλήνα, αν ο σωλήνας παροχής είναι πολύ κοντός. Επικοινωνήστε με το κέντρο σέρβις για την αντικατάσταση του σωλήνα παροχής.

1. Συνδέστε τον σωλήνα παροχής νερού στο πίσω μέρος της συσκευής.

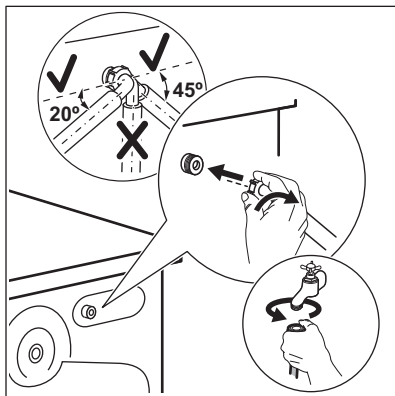

2. Τοποθετήστε τον προς τα αριστερά ή προς τα δεξιά, ανάλογα με τη θέση της βρύσης. Βεβαιωθείτε ότι ο σωλήνας παροχής δεν είναι σε κατακόρυφη θέση.
3. Εάν είναι απαραίτητο, χαλαρώστε το παξιμάδι δακτυλίου για να τοποθετήσετε τον σωλήνα στη σωστή θέση.
4. Συνδέστε τον σωλήνα παροχής νερού σε βρύση κρύου νερού με σπείρωμα 3/4".

Άδειασμα του νερού

Ο σωλήνας αδειάσματος θα πρέπει να παραμένει σε ύψος όχι μικρότερο από 60 cm και όχι μεγαλύτερο από 100 cm.



Μπορείτε να επιμηκύνετε τον σωλήνα αδειάσματος έως 400 cm κατά μέγιστο. Επικοινωνήστε με το εξουσιοδοτημένο κέντρο σέρβις για να προμηθευτείτε άλλον σωλήνα αδειάσματος και την επέκτασή του.

Μπορείτε να συνδέσετε τον σωλήνα αδειάσματος με διάφορους τρόπους:

1. Κάντε ένα σχήμα U με τον σωλήνα αδειάσματος και τοποθετήστε τον γύρω από τον πλαστικό οδηγό σωλήνα.

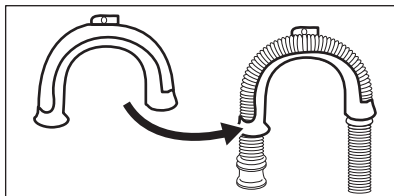

2. Στο άκρο του νιπτήρα - Στερεώστε τον οδηγό στη βρύση παροχής νερού ή στον τοίχο.

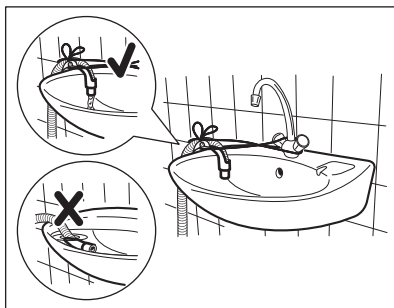

Βεβαιωθείτε ότι ο πλαστικός οδηγός δεν μετακινείται κατά το άδειασμα του νερού και ότι το άκρο του σωλήνα αδειάσματος δεν είναι βυθισμένο στο νερό. Μπορεί να υπάρξει επιστροφή βρώμικου νερού στη συσκευή.

3. Εάν το άκρο του σωλήνα αδειάσματος μοιάζει με αυτό (δείτε την εικόνα),

μπορείτε να τον σπρώξετε απευθείας στον κατακόρυφο σωλήνα.

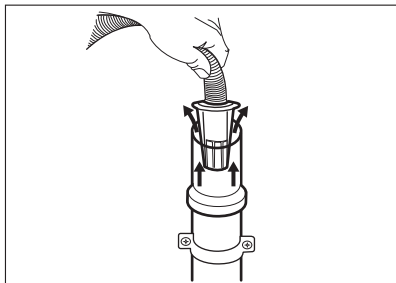

4. Σε έναν κατακόρυφο σωλήνα με οπή εξαερισμού - Τοποθετήστε τον σωλήνα αδειάσματος απευθείας σε έναν αγωγό αποχέτευσης. Δείτε την εικόνα.

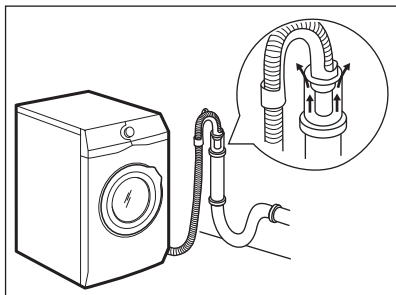

i Το άκρο του σωλήνα αδειάσματος πρέπει πάντοτε να αερίζεται, δηλ. η εσωτερική διάμετρος του αγωγού αποχέτευσης (ελάχ. 38 mm - ελάχ. 1,5") θα πρέπει να είναι μεγαλύτερη από την εξωτερική διάμετρο του σωλήνα αδειάσματος.

5. Χωρίς τον πλαστικό οδηγό σωλήνα, σε σιφόνι νεροχύτη- Τοποθετήστε τον σωλήνα αδειάσματος στο σιφόνι και σφίξτε τον με σφιγκτήρα. Δείτε την εικόνα.

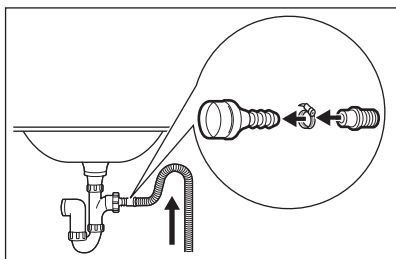

Βεβαιωθείτε ότι ο σωλήνας αδειάσματος σχηματίζει καμπύλη, για την αποτροπή της εισόδου σωματιδίων από τον νιπτήρα στη συσκευή.

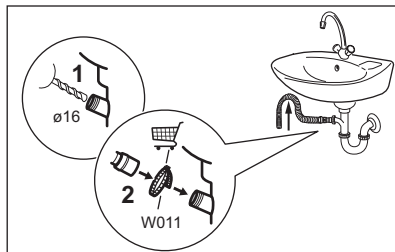

Συνδέστε τον σωλήνα αδειάσματος στο σιφόνι και σφίξτε τον με σφιγκτήρα. Βεβαιωθείτε ότι ο σωλήνας αδειάσματος σχηματίζει καμπύλη, για την αποτροπή της εισόδου σωματιδίων από τον νιπτήρα στη συσκευή.

6. Τοποθετήστε τον σωλήνα απευθείας σε εντοιχισμένο αγωγό αποχέτευσης και στερεώστε τον με σφιγκτήρα.

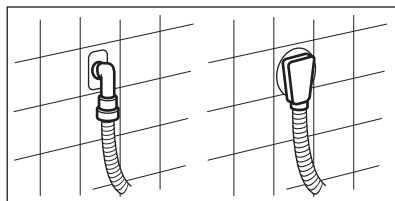

5.3 Ηλεκτρική σύνδεση

Στο τέλος της εγκατάστασης μπορείτε να συνδέσετε το φις τροφοδοσίας στην πρίζα.

Η πινακίδα τεχνικών χαρακτηριστικών στην εσωτερική γωνία της πόρτας της συσκευής και το κεφάλαιο «Τεχνικά Χαρακτηριστικά» υποδεικνύουν τις ονομαστικές τιμές ηλεκτρικού ρεύματος. Βεβαιωθείτε ότι οι παράμετροι στην πινακίδα τεχνικών χαρακτηριστικών είναι συμβατές με την παροχή ρεύματος.

Ελέγξτε εάν η ηλεκτρολογική εγκατάσταση στο σπίτι σας μπορεί να αντέξει το μέγιστο απαιτούμενο φορτίο, λαμβάνοντας υπόψη και την ταυτόχρονη χρήση άλλων συσκευών.

Συνδέστε τη συσκευή σε πρίζα με γείωση.

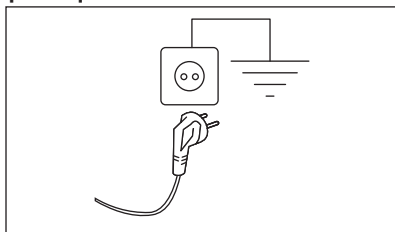

Μετά την εγκατάσταση της συσκευής πρέπει να υπάρχει εύκολη πρόσβαση στο καλώδιο τροφοδοσίας.

Για ηλεκτρολογικές εργασίες που απαιτούνται για την εγκατάσταση αυτής της συσκευής, επικοινωνήστε με το Εξουσιοδοτημένο Κέντρο Σέρβις.

Ο κατασκευαστής δεν αναλαμβάνει καμία ευθύνη για βλάβες ή τραυματισμούς που οφείλονται σε παράβλεψη των προαναφερθέντων κανονισμών ασφαλείας.

6. ΕΞΑΡΤΗΜΑΤΑ

6.1 Διαθέσιμο στα www.electrolux.com/shop ή από εξουσιοδοτημένο αντιπρόσωπο

Διαβάστε προσεκτικά τις οδηγίες που συνοδεύουν το εξάρτημα.



Μόνο κατάλληλα εξαρτήματα εγκεκριμένα από την ELECTROLUX διασφαλίζουν τα πρότυπα ασφαλείας της συσκευής. Σε περίπτωση που χρησιμοποιηθούν μη εγκεκριμένα εξαρτήματα, τυχόν αξιώσεις δεν θα είναι έγκυρες.

6.2 Σετ πλακών πρόσδεσης

Εάν εγκαταστήσετε τη συσκευή σε βάση που δεν είναι ένα αξεσουάρ που παρέχεται από την ELECTROLUX, ασφαλίστε την στις πλάκες πρόσδεσης.

Διαβάστε προσεκτικά τις οδηγίες που συνοδεύουν το εξάρτημα.

6.3 Σετ στοίβαξης

Το στεγνωτήριο μπορεί να τοποθετηθεί πάνω από το πλυντήριο ρούχων, **μόνο με τη χρήση του σωστού σετ στοίβαξης.**

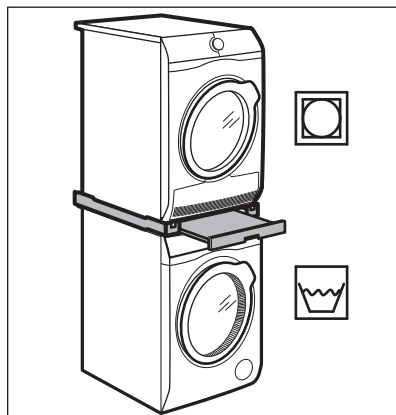

ΠΡΟΕΙΔΟΠΟΙΗΣΗ!

Μην τοποθετείτε το στεγνωτήριο κάτω από το πλυντήριο ρούχων. Επιβεβαιώστε το συμβατό σετ στοίβαξης ελέγχοντας το βάθος των συσκευών σας.

6.4 Βάση με συρτάρι

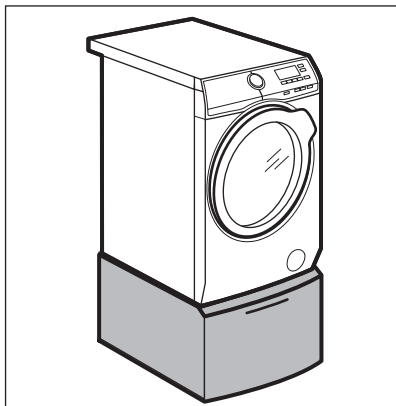

Για να υπερυψώσετε τη συσκευή σας και να κάνετε το φόρτωμα και το άδειασμα των ρούχων ευκολότερο. Το συρτάρι μπορεί να χρησιμοποιηθεί για την αποθήκευση ρούχων ή αντικειμένων, π.χ.: για πετσέτες, προϊόντα καθαρισμού κ.λπ.

7. ΠΙΝΑΚΑΣ ΧΕΙΡΙΣΤΗΡΙΩΝ

7.1 Ειδικά Προγράμματα

Το νέο σας πλυντήριο ρούχων πληροί όλες τις σύγχρονες προδιαγραφές για αποτελεσματικό πλύσιμο με χαμηλή κατανάλωση σε νερό, ενέργεια και απορρυπαντικό, καθώς φροντίζει και τα ρούχα.

- Χάρη στην **Απαλό Plusεπιλογή**, το μαλακτικό απλώνεται ομοιόμορφα στα ρούχα και εισχωρεί βαθιά στις ίνες των υφασμάτων εξασφαλίζοντας τέλεια απαλότητα.





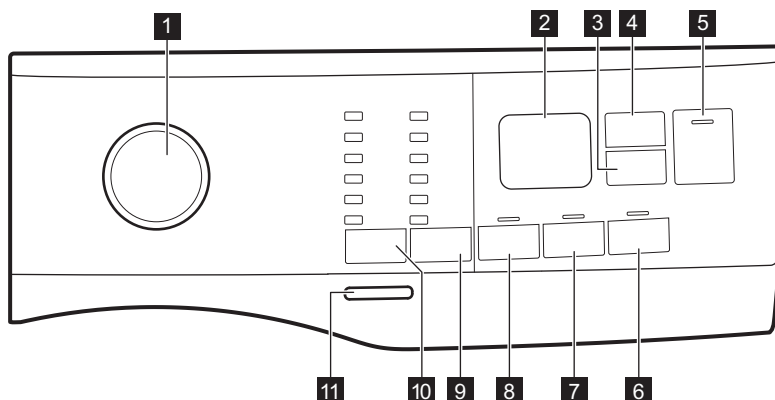

- Το σύστημα **SensiCare System** ανιχνεύει το μέγεθος του φορτίου, ορίζοντας τη διάρκεια του προγράμματος μέσα σε 30 δευτερόλεπτα. Το πρόγραμμα πλύσης προσαρμόζεται στο φορτίο των ρούχων και τον τύπο των υφασμάτων χωρίς κατανάλωση περισσότερου χρόνου, ενέργειας και νερού από όσο χρειάζεται. Διαβάστε την παράγραφο «Ανίχνευση φορτίου SensiCare» για περισσότερες λεπτομέρειες.





7.2 Περιγραφή πίνακα χειριστηρίων



1 Διακόπτης επιλογής προγράμματος





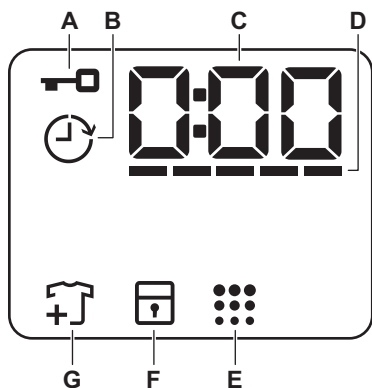

2 Οθόνη

- 3 Καθυστέρηση Έναρξης κουμπι αφής 
- 4 Λειτουργία Διαχείρισης Χρόνου κουμπι αφής 
- 5 Έναρξη/Παύση κουμπι αφής 
- 6 Απαλό Plus κουμπι αφής 
- 7 Επιπλέον Ξέβγαλμα κουμπι αφής 
- 8 Πρόπλυση κουμπι αφής 
- 9 Στύψιμο κουμπι αφής επιλογής μείωσης 

- Επιλογή Χωρίς στύψιμο 
- Επιλογή Ξεβγάλματος χωρίς άδειασμα νερού 
- Νυχτερινός κύκλος επιλογή 
- 10 Θερμοκρασία κουμπι αφής 
- 11 Ενεργοποίηση/Απενεργοποίηση κουμπι 

7.3 Οθόνη



- A  Ένδειξη κλειδώματος πόρτας.
- B  Ένδειξη καθυστέρησης έναρξης.
- C  Η ψηφιακή ένδειξη μπορεί να εμφανίζει τα εξής:
 - Διάρκεια προγράμματος (π.χ. 2:40).
 - Χρόνος καθυστέρησης (π.χ. 2h).
 - Τέλος κύκλου (0:00).
 - Κωδικός προειδοποίησης (π.χ. E20).
- D  Ένδειξη επιπέδου μπαρών λειτουργίας Διαχείρισης Χρόνου.
- E  Ένδειξη καθαρισμού κάδου.
- F  Ένδειξη κλειδώματος ασφαλείας για παιδιά.
- G  Ένδειξη προσθήκης ρούχων. Ανάβει στην αρχή της φάσης Πλύσης, ενώ ο χρήστης μπορεί ακόμα να σταματήσει τη συσκευή και να προσθέσει περισσότερα ρούχα.

8. ΔΙΑΚΟΠΤΗΣ ΕΠΙΛΟΓΗΣ ΠΡΟΓΡΑΜΜΑΤΟΣ ΚΑΙ ΚΟΥΜΠΙΑ

8.1 Εισαγωγή



Αυτές οι επιλογές/λειτουργίες δεν είναι διαθέσιμες σε όλα τα προγράμματα πλύσης. Ελέγξτε τη συμβατότητα μεταξύ επιλογών/λειτουργιών και προγραμμάτων πλύσης στο κεφάλαιο "Πίνακας προγραμμάτων". Μια επιλογή/λειτουργία μπορεί να αποκλείσει κάποια άλλη και σε αυτή την περίπτωση η συσκευή δεν σας επιτρέπει να ορίσετε μη συμβατές επιλογές/λειτουργίες.

8.2 Ενεργοποίηση/ Απενεργοποίηση

Πατήστε αυτό το κουμπί για μερικά δευτερόλεπτα για ενεργοποίηση ή απενεργοποίηση της συσκευής. Ακούγονται δύο διαφορετικοί ήχοι κατά την ενεργοποίηση ή απενεργοποίηση της συσκευής.

Καθώς η λειτουργία Αναμονής απενεργοποιεί τη συσκευή αυτόματα μετά από αρκετά λεπτά για να μειωθεί η κατανάλωση ενέργειας, ίσως χρειαστεί να ενεργοποιήσετε τη συσκευή ξανά.

Για περισσότερες λεπτομέρειες, ανατρέξτε στην παράγραφο «Αναμονή» του κεφαλαίου «Καθημερινή χρήση».

8.3 Θερμοκρασία

Όταν επιλέγετε ένα πρόγραμμα πλύσης, η συσκευή προτείνει αυτόματα μια προεπιλεγμένη θερμοκρασία.





Η ένδειξη Κρύο  = κρύο νερό

Ανάβει η ένδειξη της ρυθμισμένης θερμοκρασίας.

8.4 Στύψιμο

Όταν επιλέγετε ένα πρόγραμμα, η συσκευή επιλέγει αυτόματα τη μέγιστη επιτρεπόμενη ταχύτητα στύψιματος εκτός από το πρόγραμμα Denim.

Πρόσθετες επιλογές στύψιματος:

- **Χωρίς Στύψιμο** . Ανάβει η αντίστοιχη ένδειξη. Προβείτε σε αυτή την επιλογή για να απενεργοποιήσετε όλες τις φάσεις στύψιματος. Η συσκευή εκτελεί μόνο τη φάση αδειάσματος νερού του επιλεγμένου προγράμματος πλύσης. Προβείτε σε αυτή την επιλογή για πολύ ευαίσθητα υφάσματα. Η φάση ξεβγαλμάτων χρησιμοποιεί περισσότερο νερό για ορισμένα προγράμματα πλύσης.
- **Ξέβγαλμα χωρίς άδειασμα νερού** . Ανάβει η αντίστοιχη ένδειξη. Το τελικό στύψιμο δεν εκτελείται. Το νερό από το τελευταίο ξέβγαλμα παραμένει στον κάδο ώστε να μην τσαλακωθούν τα υφάσματα. Το πρόγραμμα πλύσης ολοκληρώνεται με παραμονή του νερού στον κάδο. Η πόρτα παραμένει ασφαλισμένη και ο κάδος περιστρέφεται τακτικά για να μειωθεί το τσαλάκωμα των ρούχων. Πρέπει να αδειάσετε το νερό για να απασφαλιστεί η πόρτα. Αν αγγίξετε το κουμπί Εναρξη/Παύση , η συσκευή εκτελεί τη φάση στύψιματος και αδειάζει το νερό.
- **Νυχτερινός κύκλος** . Ανάβει η αντίστοιχη ένδειξη. Οι ενδιάμεσες και τελικές φάσεις στύψιματος καταστέλλονται και το πρόγραμμα ολοκληρώνεται με νερό στον κάδο. Αυτό συμβάλλει στη μείωση του τσαλακώματος. Η πόρτα παραμένει ασφαλισμένη. Ο κάδος περιστρέφεται τακτικά για να μειωθεί το τσαλάκωμα των ρούχων. Πρέπει να αδειάσετε το νερό για να απασφαλιστεί η πόρτα. Επειδή το πρόγραμμα είναι πολύ αθόρυβο, είναι ιδανικό για χρήση κατά τις νυχτερινές ώρες όταν διατίθεται φθηνότερο τιμολόγιο ρεύματος. Σε ορισμένα προγράμματα τα ξεβγάλματα εκτελούνται με περισσότερο νερό.

Αν αγγίξετε το κουμπί Έναρξη/Παύση , η συσκευή εκτελεί μόνο τη φάση αδειάσματος νερού.

-  Η συσκευή αδειάζει το νερό αυτόματα μετά από περίπου 18 ώρες.

8.5 Πρόπλυση

Με αυτή την επιλογή μπορείτε να προσθέσετε μια φάση πρόπλυσης σε ένα πρόγραμμα πλύσης.

Θα ανάψει η αντίστοιχη ένδειξη.

- Η επιλογή αυτή χρησιμοποιείται για να προσθέσετε μια φάση πρόπλυσης στους 30 °C πριν από τη φάση πλύσης. Αυτή η επιλογή συστήνεται για πολύ λερωμένα ρούχα, ειδικά εάν περιέχουν άμμο, σκόνη, λάσπη και άλλα στερεά σωματίδια.

-  Αυτές οι επιλογές μπορούν να παρατείνουν τη διάρκεια του προγράμματος.

8.6 Μόνιμο Επιπλέον Ξέβγαλμα

Η επιλογή αυτή προσθέτει μερικά ξεβγάλματα ανάλογα με το επιλεγμένο πρόγραμμα πλύσης.

Χρησιμοποιήστε αυτή την επιλογή για άτομα με αλλεργίες στα υπολείμματα απορρυπαντικών και με ευαίσθητη επιδερμίδα.

-  Αυτή η επιλογή παρατείνει τη διάρκεια του προγράμματος.

Η αντίστοιχη ένδειξη πάνω από το κουμπί αφής ανάβει και παραμένει μόνιμα αναμμένη κατά τους επόμενους κύκλους μέχρι να απενεργοποιηθεί αυτή η επιλογή.

8.7 Μόνιμο Απαλό Plus

Ορίστε αυτή την επιλογή για να βελτιστοποιηθεί η διανομή του μαλακτικού και να βελτιωθεί η απαλότητα των υφασμάτων.

Συνιστάται όταν χρησιμοποιείτε μαλακτικό.



-  Αυτή η επιλογή παρατείνει τη διάρκεια του προγράμματος.

Η αντίστοιχη ένδειξη πάνω από το κουμπί αφής ανάβει και παραμένει μόνιμα αναμμένη κατά τους επόμενους κύκλους μέχρι να απενεργοποιηθεί αυτή η επιλογή.

8.8 Καθυστέρηση Έναρξης

Με αυτή την επιλογή μπορείτε να καθυστερήσετε την έναρξη ενός προγράμματος σε μια ώρα που σας εξυπηρετεί περισσότερο.

Πιέστε το κουμπί επανειλημμένα για να ρυθμίσετε την απαιτούμενη καθυστέρηση. Ο χρόνος αυξάνεται σε βήματα της 1 ώρας έως τις 20 ώρες.

Στην οθόνη εμφανίζεται η ένδειξη  και ο επιλεγμένος χρόνος καθυστέρησης. Αφού αγγίξετε το κουμπί Έναρξη/Παύση , η συσκευή ξεκινά την αντίστροφη μέτρηση και η πόρτα κλειδώνει.

8.9 Λειτουργία Διαχείρισης Χρόνου

Με αυτή την επιλογή μπορείτε να μειώσετε τη διάρκεια του προγράμματος ανάλογα με το μέγεθος του φορτίου και τον βαθμό λερώματος.

Όταν επιλέγετε ένα πρόγραμμα πλύσης, στην οθόνη εμφανίζεται η προεπιλεγμένη διάρκεια και οι παύλες -----.

Αγγίξτε το κουμπί Λειτουργία Διαχείρισης Χρόνου  για να μειώσετε τη διάρκεια του προγράμματος σύμφωνα με τις ανάγκες σας. Η οθόνη εμφανίζει τη νέα διάρκεια προγράμματος και ο αριθμός από παύλες θα μειώνεται ανάλογα:

----- κατάλληλο για πλήρες φορτίο κανονικά λερωμένων ρούχων.

---- ένας σύντομος κύκλος για πλήρες φορτίο ελαφρώς λερωμένων ρούχων.

-- πολύ σύντομος κύκλος για μικρότερο φορτίο ελαφρώς λερωμένων ρούχων (συνιστάται μισό φορτίο κατά το μέγιστο).

ο συντομότερος κύκλος για φρεσκάρισμα μικρής ποσότητας ρούχων. Η λειτουργία Λειτουργία Διαχείρισης Χρόνου είναι διαθέσιμη μόνο με τα προγράμματα που υπάρχουν στον πίνακα.

ένδειξη	Eco 40-60	Cottons	Synthetics
----- 1)	■	■	■
-----	■	■	■
---	■	■	■

ένδειξη	Eco 40-60	Cottons	Synthetics
--	■	■	■
-	■	■	■

1) Προκαθορισμένη διάρκεια για όλα τα προγράμματα.





8.10 Έναρξη/Παύση ▷||





Πιέστε το κουμπί Έναρξη/Παύση ▷|| για να ξεκινήσετε, να παύσετε ή να διακόψετε ένα πρόγραμμα που εκτελείται.

9. ΠΡΟΓΡΑΜΜΑΤΑ

9.1 Πίνακας προγραμμάτων

Πρόγραμμα Προεπιλεγμένη θερμοκρασία Εύρος θερμοκρασίας	Ταχύτητα στυψίματος αναφοράς Ταχύτητες στυψίματος [rpm]	Μέγιστο φορτίο	Περιγραφή προγράμματος (Τύπος φορτίου και βαθμός λερώματος)
Eco 40-60 40 °C 1)	1200 rpm (1200-400)	9 kg	Λευκά βαμβακερά και ανθεκτικά χρωματιστά βαμβακερά. Κανονικά λερωμένα ρούχα. Η κατανάλωση ενέργειας μειώνεται και η διάρκεια του προγράμματος πλύσης παρατείνεται, διασφαλίζοντας καλά αποτελέσματα πλύσης.
Cottons 40°C 90°C - Κρύο	1200 rpm (1200-400)	9 kg	Λευκά βαμβακερά και χρωματιστά βαμβακερά. Κανονικά και πολύ λερωμένα.
Synthetics 40°C 60°C - Κρύο	1200 rpm (1200 - 400)	4 kg	Συνθετικά υφάσματα ή ανάμικτα υφάσματα. Κανονικά λερωμένα ρούχα.
Delicates 30°C 40°C - Κρύο	1200 rpm (1200-400)	2 kg	Ευαίσθητα υφάσματα, όπως ακρυλικά, βισκόζη και ανάμικτα υφάσματα που απαιτούν απαλότερη πλύση. Κανονικά και λίγο λερωμένα ρούχα.

Πρόγραμμα Προεπιλεγμέ- νη θερμοκρα- σία Εύρος θερμο- κρασίας	Ταχύτητα στυψίμα- τος ανα- φοράς Ταχύτητες στυψίμα- τος [rpm]	Μέγι- στο φορτίο	Περιγραφή προγράμματος (Τύπος φορτίου και βαθμός λερώματος)
Rapid 14min 30°C	800 rpm (800- 400)	1,5 kg	Συνθετικά και ανάμικτα υφάσματα. Λίγο λερωμένα ρούχα και ρούχα για φρεσκάρισμα.
Rinse	1200 rpm (1200- 400)	9 kg	Όλα τα υφάσματα, εκτός από μάλλινα και πολύ ευαίσθητα υφάσματα. Πρόγραμμα για ξέβγαλμα και στύψιμο των ρούχων. Η προεπιλεγμένη ταχύτητα στυψίματος είναι αυτή που χρησιμοποιείται στα προγράμματα βαμβακερών. Μειώστε την ταχύτητα στυψίματος σύμφωνα με τον τύπο των ρούχων. Αν χρειάζεται, ρυθμίστε την επιλογή Επιπλέον Ξέβγαλμα για πρόσθετα ξεβγάλματα. Με χαμηλή ταχύτητα στυψίματος, η συσκευή εκτελεί ξεβγάλματα για ευαίσθητα υφάσματα και ένα σύντομο στύψιμο.
Spin/Drain	1200 rpm (1200 -400)	9 kg	Όλα τα υφάσματα, εκτός από μάλλινα και ευαίσθητα υφάσματα. Για στύψιμο των ρούχων και για άδειασμα του νερού του κάδου.
Anti-Allergy  60°C	1200 rpm (1200 - 400)	9 kg	Λευκά βαμβακερά υφάσματα. Αυτό το πρόγραμμα αφαιρεί τους μικροοργανισμούς χάρη στη φάση πλύσης με τη θερμοκρασία να διατηρείται πάνω από τους 60 °C για μερικά λεπτά. Αυτό βοηθάει στην απομάκρυνση μικροβίων, βακτηρίων, μικροοργανισμών και σωματιδίων. Η προσθήκη υδρατμών μαζί με μια φάση επιπλέον ξεβγάλματος διασφαλίζει τη σωστή αφαίρεση των υπολειμμάτων απορρυπαντικού και γύρης/αλλεργιογόνων στοιχείων, κάνοντάς το κατάλληλο για ευαίσθητες και απαλές επιδερμίδες.
Duvet 40°C 60°C - Κρύο	800 rpm (800 - 400)	3 kg	Μονές συνθετικές κουβέρτες, ρούχα με επένδυση, παπλώματα, μπουφάν με πούπουλα και παρόμοια είδη.
Silk  30°C	800 rpm (800 - 400)	3 kg	Ειδικό πρόγραμμα για μεταξωτά και ανάμικτα συνθετικά υφάσματα.
Wool   40°C 40°C - Κρύο	1200 rpm (1200- 400)	1,5 kg	Μάλλινα που πλένονται στο πλυντήριο, μάλλινα που πλένονται στο χέρι και άλλα υφάσματα με το σύμβολο φροντίδας «πλύσιμο στο χέρι»²⁾.

Πρόγραμμα Προεπιλεγμένη θερμοκρασία Εύρος θερμοκρασίας	Ταχύτητα στυψίματος αναφοράς Ταχύτητες στυψίματος [rpm]	Μέγιστο φορτίο	Περιγραφή προγράμματος (Τύπος φορτίου και βαθμός Λερώματος)
Sport 30°C 40°C - Κρύο	1200 rpm (1200 - 400)	4 kg	Ανάμικτα υφάσματα αθλητικών ρούχων. Λίγο λερωμένα υφάσματα ή υφάσματα για φρεσκάρισμα.
Outdoor  30°C 40°C - Κρύο	1200 rpm (1200-400)	2,5 kg ³⁾ 1 kg ⁴⁾	 Μη χρησιμοποιείτε μαλακτικό και βεβαιωθείτε ότι δεν υπάρχουν υπολείμματα μαλακτικού στη θήκη απορρυπαντικού. Συνθετικά αθλητικά υφάσματα. Αυτό το πρόγραμμα είναι σχεδιασμένο για απαλή πλύση μοντέρνων αθλητικών ρούχων για εξωτερικές δραστηριότητες και είναι επίσης κατάλληλο για αθλητικά ρούχα γυμναστικής, ποδηλασίας ή τζόκινγκ και παρόμοιων υφασμάτων. Το συνιστώμενο φορτίο ρούχων είναι 2,5 kg. Αδιάβροχα υφάσματα, αδιάβροχα υφάσματα που αναπνέουν και υφάσματα που απωθούν το νερό. Αυτό το πρόγραμμα μπορεί επίσης να χρησιμοποιηθεί ως κύκλος επαναφοράς της αδιαβροχοποίησης, ειδικά προσαρμοσμένο για τη φροντίδα ρούχων με υδροφοβική επίστρωση. Για να εκτελεστεί ο κύκλος επαναφοράς αδιαβροχοποίησης, ακολουθήστε την παρακάτω διαδικασία: <ul style="list-style-type: none"> • Ρίξτε το απορρυπαντικό στη θήκη . • Ρίξτε ένα ειδικό προϊόν επαναφοράς για αδιάβροχα υφάσματα στη θήκη μαλακτικού στο συρτάρι . • Μειώστε τον όγκο του φορτίου στο 1 kg.  Για να βελτιώσετε περισσότερο τη δράση του προϊόντος επαναφοράς για αδιάβροχα υφάσματα, στεγνώστε τα ρούχα σε στεγνωτήριο ρυθμίζοντας το πρόγραμμα στεγνωμάτος Outdoor (εφόσον υπάρχει και αν αναγράφεται στην ετικέτα φροντίδας των ρούχων ότι επιτρέπεται το στέγνωμά τους σε στεγνωτήριο).

Πρόγραμμα Προεπιλεγμένη θερμοκρασία Εύρος θερμοκρασίας	Ταχύτητα στυψίματος αναφοράς Ταχύτητες στυψίματος [rpm]	Μέγιστο φορτίο	Περιγραφή προγράμματος (Τύπος φορτίου και βαθμός λερώματος)
Denim 30°C 40°C - Κρύο	800 rpm (1200 - 400)	4 kg	Ειδικό πρόγραμμα για ρούχα Τζιν με ευαίσθητη φάση πλύσης για την ελαχιστοποίηση του ξεθωριάσματος και των σημαδιών. Για καλύτερη φροντίδα συνιστάται μειωμένο μέγεθος φορτίου.

1) Σύμφωνα με τον Κανονισμό με αριθμό 2019/2023 της Επιτροπής της ΕΕ, αυτό το πρόγραμμα στους 40 °C είναι ικανό να καθαρίσει κανονικά λερωμένα βαμβακερά ρούχα που αναφέρεται στην ετικέτα τους ότι πλένονται στους 40 °C ή στους 60 °C, μαζί στον ίδιο κύκλο.



Για τη θερμοκρασία που έφτασαν τα ρούχα, τη διάρκεια προγράμματος και άλλα δεδομένα, ανατρέξτε στο κεφάλαιο «Τιμές κατανάλωσης».
Τα πλέον αποτελεσματικά προγράμματα όσον αφορά την κατανάλωση ενέργειας είναι εκείνα που έχουν χαμηλότερες θερμοκρασίες και μεγαλύτερη διάρκεια.

2) Κατά τη διάρκεια αυτού του κύκλου ο κάδος περιστρέφεται αργά εξασφαλίζοντας μια απαλή πλύση. Ενδέχεται να φαίνεται ότι ο κάδος δεν περιστρέφεται ή ότι δεν περιστρέφεται σωστά, αλλά αυτό είναι φυσιολογικό για αυτό το πρόγραμμα.

3) Πρόγραμμα πλύσης.





4) Πρόγραμμα πλύσης και φάση αδιαβροχοποίησης.

Συμβατότητα επιλογών προγράμματος

Το πρόγραμμα									
Eco 40-60	■	■	■	■	■	■	■	■	■
Cottons	■	■	■	■	■	■	■	■	■
Synthetics	■	■	■	■	■	■	■	■	■
Delicates	■	■	■	■	■	■	■	■	■
Rapid 14min	■	■	■				■		
Rinse	■	■	■			■			■
Spin/Drain	■	■							■
Anti-Allergy 	■	■	■	■	■	■	■	■	■
Duvet	■	■					■	■	

Το πρόγραμμα									
Silk 	■	■							■
Wool 	■	■	■						■
Sport	■	■	■		■	■			■
Outdoor 	■	■	■			■			■
Denim	■	■	■	■		■	■		■

Κατάλληλα απορρυπαντικά για προγράμματα πλύσης

Πρόγραμμα	Απορρυπαντικό σε σκόνη γενικής χρήσης ¹⁾	Υγρό απορρυπαντικό γενικής χρήσης	Υγρό για χρωματιστά	Ευαίσθητα μάλλινα	Ειδικό
Eco 40-60	▲	▲	▲	--	--
Cottons	▲	▲	▲	--	--
Synthetics	▲	▲	▲	--	--
Delicates	--	--	--	▲	▲
Rapid 14min	--	▲	▲	--	--
Anti-Allergy 	▲	▲	--	--	▲
Duvet	--	--	--	▲	▲
Silk 	--	--	--	▲	▲
Wool 	--	--	--	▲	▲
Sport	--	▲	▲	--	▲
Outdoor 	--	--	--	▲	▲
Denim	--	--	▲	▲	▲

¹⁾ Σε θερμοκρασία υψηλότερη από 60 °C συνιστάται η χρήση απορρυπαντικού σε σκόνη.

▲ = Συνιστώμενα

-- = Μη συνιστώμενα

9.2 Woolmark Apparel Care - Μπλε



Ο κύκλος πλυσίματος για μάλλινα αυτής της συσκευής έχει εγκριθεί από την The Woolmark Company για το πλύσιμο μάλλινων προϊόντων με σήμανση «πλύσιμο στο χέρι», υπό την προϋπόθεση ότι τα ρούχα πλένονται σύμφωνα με τις οδηγίες που παρέχονται από τον κατασκευαστή του παρόντος πλυντηρίου ρούχων. Ακολουθείτε την ετικέτα φροντίδας των ρούχων για το στέγνωμα και για τις άλλες οδηγίες πλύσης. M1512



Το σύμβολο Woolmark είναι σήμα Πιστοποίησης σε πολλές χώρες.

10. ΡΥΘΜΙΣΕΙΣ

10.1 Ηχητικά σήματα

Αυτή η συσκευή διαθέτει διαφορετικά ηχητικά σήματα τα οποία ενεργοποιούνται όταν:

- Ενεργοποιείτε τη συσκευή (ειδικός σύντομος ήχος).
- Απενεργοποιείτε τη συσκευή (ειδικός σύντομος ήχος).
- Αγγίζετε τα κουμπιά (ήχος κλικ).
- Ορίζετε μια μη έγκυρη επιλογή (3 σύντομοι ήχοι).
- Το πρόγραμμα ολοκληρώνεται (σειρά ήχων για περίπου 2 λεπτά).
- Η συσκευή παρουσιάζει κάποια δυσλειτουργία (σειρά σύντομων ήχων για περίπου 5 λεπτά).



Για **απενεργοποίηση/ενεργοποίηση** των ηχητικών σημάτων όταν το πρόγραμμα έχει ολοκληρωθεί, αγγίξτε ταυτόχρονα τα κουμπιά  και  για περίπου 2 δευτερόλεπτα. Στην οθόνη εμφανίζεται η ένδειξη On/Off



Αν απενεργοποιήσετε τα ηχητικά σήματα, αυτά θα συνεχίσουν να λειτουργούν όταν η συσκευή παρουσιάζει κάποια δυσλειτουργία.

10.2 Κλειδωμα Ασφαλείας για Παιδιά

Με αυτή την επιλογή μπορείτε να αποτρέψετε τα παιδιά να παίζουν με το χειριστήριο.

- Για να **ενεργοποιήσετε/απενεργοποιήσετε** αυτή την επιλογή, κρατήστε πατημένο το κουμπί  μέχρι η ένδειξη  να **ανάψει/σβήσει** στην οθόνη.

Η συσκευή διατηρεί αυτή την επιλογή μέχρι να την απενεργοποιήσετε.

Η λειτουργία Κλειδώματος Ασφαλείας για Παιδιά μπορεί να μην είναι διαθέσιμη για μερικά δευτερόλεπτα από την ενεργοποίηση της συσκευής.

11. ΠΡΙΝ ΑΠΌ ΤΗΝ ΠΡΩΤΗ ΧΡΗΣΗ

1. Βεβαιωθείτε ότι η ηλεκτρική τροφοδοσία είναι διαθέσιμη και η βρύση παροχής νερού είναι ανοιχτή.
2. Ρίξτε μια μικρή ποσότητα απορρυπαντικού στη θήκη απορρυπαντικού με τη σήμανση .

3. Ρυθμίστε και ξεκινήστε ένα πρόγραμμα για βαμβακερά στη μέγιστη θερμοκρασία, χωρίς να τοποθετήσετε ρούχα στον κάδο.

Έτσι θα αφαιρεθούν τυχόν ρύποι από τον κάδο.

12. ΚΑΘΗΜΕΡΙΝΗ ΧΡΗΣΗ



ΠΡΟΕΙΔΟΠΟΙΗΣΗ!

Ανατρέξτε στα κεφάλαια σχετικά με την Ασφάλεια.

12.1 Ενεργοποίηση της συσκευής

1. Συνδέστε το φιν τροφοδοσίας στην πρίζα.
2. Ανοίξτε τη βρύση παροχής νερού.
3. Πιέστε το κουμπί Ενεργοποίηση/ Απενεργοποίηση για μερικά δευτερόλεπτα για να ενεργοποιήσετε τη συσκευή.

Ακούγεται ένας σύντομος ήχος.

12.2 Φόρτωση των ρούχων

1. Ανοίξτε την πόρτα της συσκευής.
2. Αδειάστε τις τσέπες και ξεδιπλώστε τα ρούχα πριν τα τοποθετήσετε στη συσκευή.
3. Τοποθετήστε ένα-ένα τα ρούχα στον κάδο.

Μην τοποθετείτε πάρα πολλά ρούχα στον κάδο.

4. Κλείστε καλά την πόρτα.

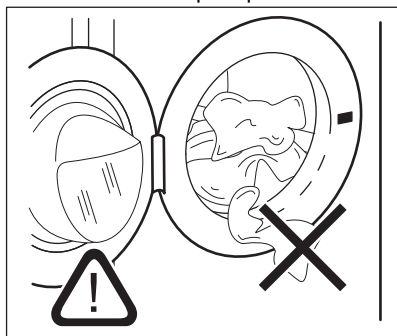

ΠΡΟΣΟΧΗ!





Βεβαιωθείτε ότι δεν έχουν πιαστεί ρούχα ανάμεσα στο λάστιχο στεγανοποίησης και την πόρτα για την αποφυγή διαρροής νερού και ζημιάς στα ρούχα.



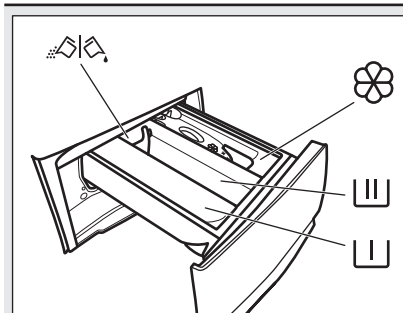

Το πλύσιμο πολύ λαδωμένων, λιπαρών λεκέδων μπορεί να προκαλέσει ζημιά στα ελαστικά μέρη του πλυντηρίου ρούχων.

12.3 Προσθήκη του απορρυπαντικού και των προσθετικών πλύσης



-  Θήκη για τη φάση πρόπλυσης, το πρόγραμμα μουλιάσματος ή το αφαιρετικό λεκέδων.
-  Θήκη για τη φάση πλύσης.
-  Θήκη για υγρά προσθετικά πλύσης (μαλακτικό, προϊόντα κολληρίσματος).
- MAX** Μέγιστο επίπεδο ποσότητας υγρών προσθετικών.
-  Πτυσσόμενο κάλυμμα για απορρυπαντικό σε σκόνη ή σε υγρή μορφή.

-  Ακολουθείτε πάντα τις οδηγίες που υπάρχουν στη συσκευασία των απορρυπαντικών προϊόντων, αλλά συνιστούμε να μην υπερβαίνετε το μέγιστο υποδεικνυόμενο επίπεδο (**MAX**). Ωστόσο, αυτή η ποσότητα εγγυάται τα καλύτερα αποτελέσματα πλύσης.
-  Μετά από ένα κύκλο πλύσης, εάν είναι απαραίτητο, αφαιρέστε τυχόν υπολείμματα απορρυπαντικού από τη θήκη απορρυπαντικού.

12.4 Έλεγχος της θέσης του πτερυγίου απορρυπαντικού

1. Τραβήξτε προς τα έξω τη θήκη απορρυπαντικού μέχρι να σταματήσει.

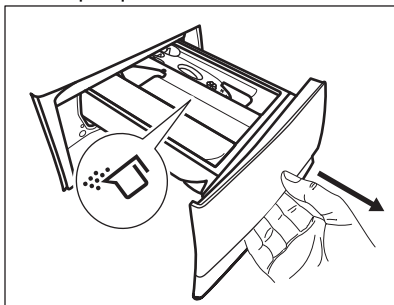

2. Πιέστε το μοχλό προς τα κάτω για να αφαιρέσετε τη θήκη.
3. Για να χρησιμοποιήσετε απορρυπαντικό σε σκόνη, στρέψτε το κλαπέτο προς τα πάνω.
4. Για να χρησιμοποιήσετε απορρυπαντικό σε υγρή μορφή, στρέψτε το κλαπέτο προς τα κάτω.

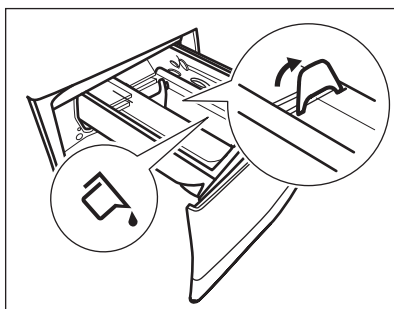

Με το πτερύγιο στη θέση **ΚΑΤΩ**:

- Μη χρησιμοποιείτε απορρυπαντικά με ζελατινώδη ή παχύρρευστη υφή.
 - Μην υπερβαίνετε τη δόση υγρού απορρυπαντικού που υποδεικνύεται στο πτερύγιο.
 - Μην επιλέγετε τη φάση πρόπλυσης.
 - Μην επιλέγετε τη λειτουργία καθυστέρησης έναρξης.
5. Προσθέστε τη σωστή ποσότητα απορρυπαντικού και μαλακτικού.
 6. Κλείστε προσεκτικά τη θήκη απορρυπαντικού.

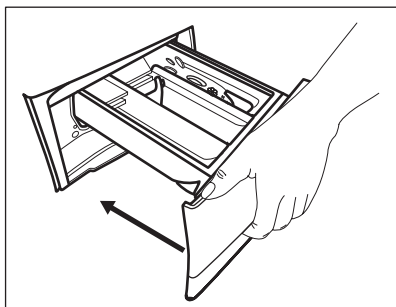

Βεβαιωθείτε ότι το περὺγιο δεν δημιουργεί εμπόδιο κατά το κλείσιμο της θήκης.



12.5 Ρύθμιση ενός προγράμματος

1. Στρέψτε τον διακόπτη επιλογής προγράμματος για να επιλέξετε το επιθυμητό πρόγραμμα πλύσης.

Η ένδειξη του κουμπιού Έναρξη/Παύση  αναβοσβήνει.

Στην οθόνη θα εμφανιστεί η ενδεικτική διάρκεια του προγράμματος.

2. Για να αλλάξετε τη θερμοκρασία ή/και την ταχύτητα στύψιματος, αγγίξτε τα σχετικά κουμπιά.
3. Εάν θέλετε, ορίστε μία ή περισσότερες επιλογές αγγίζοντας τα σχετικά κουμπιά. Οι σχετικές ενδείξεις ανάβουν στην οθόνη και οι δεδομένες πληροφορίες αλλάζουν ανάλογα.

 Αν μια επιλογή **δεν είναι δυνατή**, ακούγεται ένα ηχητικό σήμα και η οθόνη εμφανίζει την ένδειξη .

12.6 Έναρξη ενός προγράμματος

Αγγίξτε το κουμπί Έναρξη/Παύση  για να ξεκινήσει το πρόγραμμα. Δεν είναι δυνατή η εκκίνηση του προγράμματος όταν η ένδειξη του κουμπιού είναι σβηστή και δεν αναβοσβήνει (π.χ. ο διακόπτης επιλογής προγράμματος βρίσκεται σε λάθος θέση).



Η σχετική ένδειξη σταματάει να αναβοσβήνει και παραμένει αναμμένη.

Το πρόγραμμα ξεκινά και η πόρτα κλειδώνει. Στην οθόνη εμφανίζεται η ένδειξη .

 Η αντλία αδειάσματος μπορεί να λειτουργεί για λίγο πριν από την πλήρωση της συσκευής με νερό.





12.7 Έναρξη προγράμματος με καθυστέρηση έναρξης

1. Αγγίξτε το κουμπί Καθυστέρηση Έναρξης επανειλημμένα μέχρι να εμφανιστεί στην οθόνη ο επιθυμητός χρόνος καθυστέρησης. Στην οθόνη εμφανίζεται η ένδειξη .

2. Αγγίξτε το κουμπί Έναρξη/Παύση . Η πόρτα της συσκευής κλειδώνει και ξεκινά η αντίστροφη μέτρηση της καθυστέρησης έναρξης. Στην οθόνη εμφανίζεται η ένδειξη . Το πρόγραμμα ξεκινά να εκτελείται αυτόματα μόλις ολοκληρωθεί η αντίστροφη μέτρηση.



Ακύρωση της καθυστέρησης έναρξης αφού έχει ξεκινήσει η αντίστροφη μέτρηση

Για να ακυρώσετε την χρονοκαθυστέρηση έναρξης:

1. Αγγίξτε το κουμπί Έναρξη/Παύση  για να θέσετε τη συσκευή σε παύση. Η σχετική ένδειξη αναβοσβήνει.
2. Αγγίξτε το κουμπί Καθυστέρηση Έναρξης επανειλημμένα μέχρι να εμφανιστεί στην οθόνη η ένδειξη  και να σβήσει η ένδειξη .
3. Αγγίξτε ξανά το κουμπί Έναρξη/Παύση  για να ξεκινήσει άμεσα το πρόγραμμα.

Αλλαγή της καθυστέρησης έναρξης αφού έχει ξεκινήσει η αντίστροφη μέτρηση

Για να αλλάξετε την καθυστέρηση έναρξης:

1. Αγγίξτε το κουμπί Έναρξη/Παύση  για να θέσετε τη συσκευή σε παύση. Η σχετική ένδειξη αναβοσβήνει.
2. Αγγίξτε το κουμπί Καθυστέρηση Έναρξης επανειλημμένα μέχρι να εμφανιστεί στην οθόνη ο επιθυμητός χρόνος καθυστέρησης.
3. Αγγίξτε ξανά το κουμπί Έναρξη/Παύση  για να ξεκινήσει η νέα αντίστροφη μέτρηση.

12.8 Ανίχνευση φορτίου SensiCare System

 Η διάρκεια του προγράμματος που εμφανίζεται στην οθόνη αναφέρεται σε ένα **μεσαίο/μεγάλο μέγεθος φορτίου**.

Αφού αγγίξετε το κουμπί Έναρξη/Παύση , το SensiCare System αρχίζει την ανίχνευση του φορτίου ρούχων:

1. Η συσκευή ανιχνεύει το φορτίο μέσα στα πρώτα 30 δευτερόλεπτα. Στα προγράμματα στα οποία είναι διαθέσιμη η επιλογή Λειτουργία Διαχείρισης Χρόνου, κατά τη διάρκεια αυτής της φάσης αναβοσβήνουν οι δύο τελείες που χωρίζουν τις ώρες από τα λεπτά και ο κάδος περιστρέφεται για λίγο.
2. Η διάρκεια του προγράμματος μπορεί να προσαρμοστεί ανάλογα και μπορεί να αυξηθεί ή να μειωθεί. Αφού περάσουν ακόμα 30 δευτερόλεπτα, ξεκινάει η παροχή νερού.



 Περίπου 20 λεπτά μετά την έναρξη του προγράμματος, η διάρκειά του μπορεί να προσαρμοστεί ξανά, ανάλογα με τον βαθμό απορρόφησης νερού των υφασμάτων.

 Η ανίχνευση SensiCare διεξάγεται μόνο με τα πλήρη προγράμματα πλύσης και αν η διάρκεια προγράμματος δεν έχει μειωθεί.



 Το SensiCare System δεν είναι διαθέσιμο με όλα τα προγράμματα, όπως :Wool, Rinse, Spin και προγράμματα με σύντομους κύκλους.

12.9 Διακοπή ενός προγράμματος και αλλαγή των επιλογών

Όταν το πρόγραμμα εκτελείται, μπορείτε να αλλάξετε **μόνο ορισμένες** επιλογές:

1. Αγγίξτε το κουμπί Έναρξη/Παύση .
Η σχετική ένδειξη θα αρχίσει να αναβοσβήνει.
2. Αλλάξτε τις επιλογές. Οι πληροφορίες που παρέχονται στην οθόνη αλλάζουν ανάλογα.
3. Αγγίξτε πάλι το κουμπί Έναρξη/Παύση .

Το πρόγραμμα πλύσης συνεχίζει.



 Για να ξεκινήσετε το πρόγραμμα ξανά βεβαιωθείτε ότι ο διακόπτης επιλογής προγράμματος είναι σωστά τοποθετημένος στο πρόγραμμα που είχε διακοπεί και ότι η ένδειξη του κουμπιού Έναρξη/Παύση  αναβοσβήνει.

12.10 Ακύρωση ενός προγράμματος που εκτελείται

1. Πιέστε το κουμπί Ενεργοποίηση/Απενεργοποίηση για να ακυρώσετε το πρόγραμμα και να απενεργοποιήσετε τη συσκευή.
2. Πιέστε ξανά το κουμπί Ενεργοποίηση/Απενεργοποίηση για να ενεργοποιήσετε τη συσκευή.

i Εάν το SensiCare System έχει ολοκληρωθεί και η πλήρωση νερού έχει ήδη ξεκινήσει, **t** το νέο πρόγραμμα ξεκινά **χωρίς επανάληψη του SensiCare System**. Το νερό και το απορρυπαντικό δεν αδειάζουν προκειμένου να αποφευχθεί η σπατάλη. Στην οθόνη εμφανίζεται η μέγιστη διάρκεια του προγράμματος, η οποία ενημερώνεται περίπου 20 λεπτά μετά από την έναρξη του νέου προγράμματος.

Υπάρχει επίσης ένα εναλλακτικός τρόπος ακύρωσης:

1. Στρέψτε τον διακόπτη επιλογής στη θέση «Επανάφορα» .
2. Περιμένετε για 1 δευτερόλεπτο. Στην οθόνη εμφανίζεται η ένδειξη . Τώρα μπορείτε να επιλέξετε ένα νέο πρόγραμμα πλύσης.

12.11 Άνοιγμα της πόρτας - Προσθήκη ρούχων

i Εάν η θερμοκρασία και η στάθμη του νερού στον κάδο είναι πολύ υψηλές ή/και ο κάδος ακόμα περιστρέφεται, δεν είναι δυνατόν να ανοίξετε την πόρτα.

Όσο βρίσκεται σε εξέλιξη κάποιο πρόγραμμα ή η καθυστέρηση έναρξης, η πόρτα της συσκευής είναι κλειδωμένη.

Στην οθόνη εμφανίζεται η ένδειξη .

1. Αγγίξτε το κουμπί Έναρξη/Παύση .

Στην οθόνη, η σχετική ένδειξη κλειδώματος πόρτας σβήνει.

2. Ανοίξτε την πόρτα της συσκευής. Εάν είναι απαραίτητο, προσθέστε ή αφαιρέστε ρούχα. Κλείστε την πόρτα και αγγίξτε το κουμπί Έναρξη/Παύση .

Το πρόγραμμα ή η καθυστέρηση έναρξης συνεχίζουν.

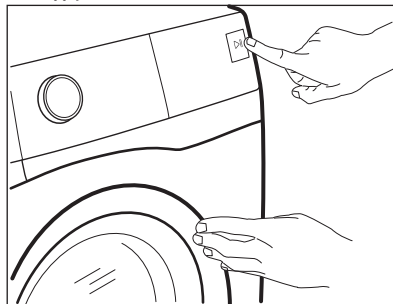

12.12 Λήξη προγράμματος

Όταν το πρόγραμμα τελειώσει, η συσκευή σταματά αυτόματα.

Ενεργοποιούνται τα ηχητικά σήματα (εάν είναι ενεργά). Η οθόνη εμφανίζει .

Η ένδειξη του κουμπιού Έναρξη/Παύση  σβήνει.

Η πόρτα ξεκλειδώνει και η ένδειξη  σβήνει.

1. Πατήστε το κουμπί Ενεργοποίηση/Απενεργοποίηση για να απενεργοποιήσετε τη συσκευή.

Μετά από πέντε λεπτά από το τέλος του προγράμματος, η λειτουργία εξοικονόμησης ενέργειας απενεργοποιεί αυτόματα τη συσκευή.







i Όταν ενεργοποιήσετε ξανά τη συσκευή, η οθόνη προβάλλει το τέλος του τελευταίου προγράμματος. Στρέψτε τον διακόπτη επιλογής προγράμματος για να επιλέξετε ένα νέο κύκλο.

2. Αφαιρέστε τα ρούχα από τη συσκευή.
3. Βεβαιωθείτε ότι ο κάδος είναι άδειος.
4. Αφήστε την πόρτα και τη θήκη απορρυπαντικού ελαφρώς ανοιχτά για την αποτροπή σχηματισμού μυκήτων και δυσάρεστων οσμών.

12.13 Άδειασμα του νερού μετά την ολοκλήρωση του κύκλου

Εάν έχετε επιλέξει ένα πρόγραμμα ή μια επιλογή που δεν αδειάζει το νερό του

τελευταίου ξεβγάλματος, το πρόγραμμα ολοκληρώνεται αλλά:

- Η περιοχή χρόνου εμφανίζει  και η οθόνη εμφανίζει το κλειδίωμα πόρτας .
 - Ο κάδος εξακολουθεί να περιστρέφεται σε τακτά χρονικά διαστήματα για την αποτροπή του τσαλακώματος των ρούχων.
 - Η πόρτα παραμένει ασφαλισμένη.
 - Πρέπει να αδειάσετε το νερό για να ανοίξετε την πόρτα:
1. Εάν είναι απαραίτητο, αγγίξτε το κουμπί Στύψιμο για να μειώσετε την ταχύτητα στύψιματος που προτείνεται από τη συσκευή.
 2. Πιέστε το κουμπί Έναρξη/Παύση:
 - Εάν έχετε ρυθμίσει Ξέβγαλμα χωρίς άδειασμα νερού , η συσκευή αδειάζει το νερό και στύβει.
 - Εάν έχετε ρυθμίσει Νυχτερινός κύκλος , η συσκευή μόνο αδειάζει το νερό.
- Η ένδειξη της επιλογής Ξέβγαλμα χωρίς άδειασμα νερού  και Νυχτερινός κύκλος  εξαφανίζεται.
3. Μόλις ολοκληρωθεί το πρόγραμμα και η ένδειξη κλειδωμένης πόρτας  σβήσει, μπορείτε να ανοίξετε την πόρτα.
 4. Πιέστε το κουμπί Ενεργοποίηση/Απενεργοποίηση για μερικά δευτερόλεπτα για να απενεργοποιήσετε τη συσκευή.

12.14 Επιλογή αναμονής

Η λειτουργία Αναμονής απενεργοποιεί αυτόματα τη συσκευή για να μειώσει την κατανάλωση ενέργειας όταν:

- Η συσκευή δεν χρησιμοποιείται για 5 λεπτά χωρίς να εκτελείται κάποιο πρόγραμμα. Πιέστε το κουμπί Ενεργοποίηση/Απενεργοποίηση για να ενεργοποιήσετε ξανά τη συσκευή.
- 5 λεπτά μετά το τέλος του προγράμματος πλύσης. Πιέστε το κουμπί Ενεργοποίηση/Απενεργοποίηση για να ενεργοποιήσετε ξανά τη συσκευή. Η οθόνη εμφανίζει το τέλος του τελευταίου προγράμματος. Στρέψτε τον διακόπτη επιλογής προγράμματος για να επιλέξετε ένα νέο κύκλο.

Αν ο διακόπτης περιστραφεί στη θέση «Επαναφορά» , η συσκευή απενεργοποιείται αυτόματα σε 30 δευτερόλεπτα.



Αν έχετε επιλέξει ένα πρόγραμμα ή μια λειτουργία που ολοκληρώνεται με παραμονή νερού στον κάδο, η λειτουργία αναμονής **δεν απενεργοποιεί** τη συσκευή ώστε να σας υπενθυμίσει να αδειάσετε τον κάδο.

13. ΥΠΟΔΕΙΞΕΙΣ ΚΑΙ ΣΥΜΒΟΥΛΕΣ



ΠΡΟΕΙΔΟΠΟΙΗΣΗ!
Ανατρέξτε στα κεφάλαια σχετικά με την Ασφάλεια.

13.1 Φορτίο ρούχων

- Χωρίστε τα ρούχα σε: λευκά, χρωματιστά, συνθετικά, ευαίσθητα και μάλλινα.
- Τηρείτε τις οδηγίες πλύσης στις ετικέτες των ρούχων.
- Μην πλένετε λευκά και χρωματιστά ρούχα μαζί.
- Ορισμένα χρωματιστά ρούχα μπορεί να ξεθωριάσουν κατά την πρώτη πλύση. Σας συνιστούμε να τα πλένετε χωριστά τις πρώτες δύο φορές.
- Πλένετε τα ρούχα με πολλές στρώσεις, τα μάλλινα και τα ρούχα με στάμπες από την ανάποδη.
- Κάνετε προεργασία αφαίρεσης των δύσκολων λεκέδων.
- Πλένετε τους επίμονους λεκέδες με ειδικό απορρυπαντικό.
- Απαιτείται ιδιαίτερη προσοχή με τις κουρτίνες. Αφαιρείτε τα γαντζάκια και

τοποθετείτε τις κουρτίνες σε δίχτυ πλυσίματος ή σε μαξιλαροθήκη.

- Όταν το φορτίο είναι πολύ μικρό, μπορεί να προκληθούν προβλήματα ισορροπίας κατά τη φάση στυψίματος, με αποτέλεσμα τον υπερβολικό κραδασμό. Σε περίπτωση που συμβεί αυτό:
 - a. διακόψτε το πρόγραμμα και ανοίξτε την πόρτα (ανατρέξτε στο κεφάλαιο «Καθημερινή Χρήση»).
 - b. κατανείμετε ξανά τα ρούχα στον κάδο με το χέρι έτσι ώστε να γίνει ομοιόμορφη κατανομή τους στον κάδο,
 - c. πιέστε το κουμπί Έναρξη/Παύση. Η φάση στυψίματος συνεχίζει.
- Κουμπώνετε τις μαξιλαροθήκες, τα φερμουάρ, τις κόπιτσες και τα κουμπιά. Δένετε τις ζώνες, τα κορδόνια, τα κορδόνια παπουτσιών και τα άλλα λυτά αντικείμενα.
- Μην πλένετε ρούχα χωρίς στρίψωμα ή ρούχα με σκισίματα. Για μικρά ή/και ευαίσθητα υφάσματα, χρησιμοποιείτε δίχτυ πλυσίματος (π.χ. σουτιέν με μπανέλες, ζώνες, καλσόν, κορδόνια, κορδέλες, κ.λπ.).

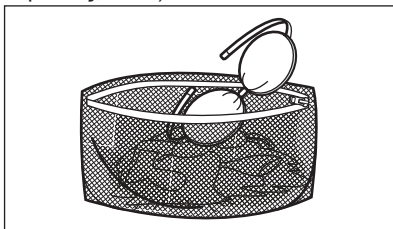

- Αδειάζετε τις τσέπες και ξεδιπλώνετε τα ρούχα.

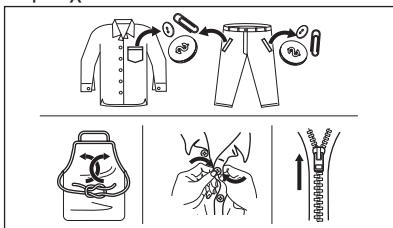

13.2 Επίμονοι λεκέδες

Για μερικούς λεκέδες δεν αρκεί το νερό και το απορρυπαντικό.

Συνιστούμε να κάνετε προεργασία αφαίρεσης αυτών των λεκέδων πριν τοποθετήσετε τα ρούχα στο πλυντήριο.

Διατίθενται ειδικά αφαιρετικά λεκέδων. Χρησιμοποιήστε το κατάλληλο αφαιρετικό για τον τύπο του λεκέ και του υφάσματος.

13.3 Τύπος και ποσότητα απορρυπαντικού

Η επιλογή του απορρυπαντικού και η χρήση των σωστών ποσοτήτων επηρεάζουν την απόδοση πλύσης αλλά και βοηθούν στην αποφυγή σπατάλης και στην προστασία του περιβάλλοντος:

- Χρησιμοποιείτε μόνο απορρυπαντικά και άλλα ενισχυτικά πλύσης κατάλληλα για χρήση σε πλυντήριο ρούχων. Κατ' αρχήν ακολουθήστε αυτούς τους γενικούς κανόνες:
 - απορρυπαντικά σε σκόνη για κάθε τύπο υφάσματος, εκτός από τα ευαίσθητα. Να προτιμάτε απορρυπαντικά σε σκόνη που περιέχουν λευκαντικό για τα λευκά και για την απολύμανση των ρούχων,
 - απορρυπαντικά σε υγρή μορφή, κατά προτίμηση για προγράμματα πλύσης σε χαμηλή θερμοκρασία (μέγ. θερμοκρασία 60 °C), για κάθε τύπο υφάσματος ή ειδικά μόνο για μάλλινα.
- Η επιλογή του απορρυπαντικού και η ποσότητά του εξαρτάται από: τον τύπο των υφασμάτων (ευαίσθητα, μάλλινα, βαμβακερά κ.λπ.), το χρώμα των ρούχων, το μέγεθος του φορτίου, τον βαθμό λερωμάτος, τη θερμοκρασία πλύσης και τη σκληρότητα του νερού που χρησιμοποιείται.
- Τηρείτε πάντα τις οδηγίες στη συσκευασία των απορρυπαντικών ή άλλων ενισχυτικών πλύσης χωρίς να υπερβαίνετε το μέγιστο υποδεικνυόμενο επίπεδο (**MAX**).
- Μην αναμειγνύετε διαφορετικούς τύπους απορρυπαντικών.
- Χρησιμοποιείτε μικρότερη ποσότητα απορρυπαντικού όταν:
 - τα ρούχα που θα πλένετε είναι λίγα,
 - τα ρούχα δεν είναι πολύ λερωμένα,

- δημιουργείται μεγάλη ποσότητα αφρού κατά την πλύση.
- Όταν χρησιμοποιείτε ταμπλέτες απορρυπαντικού, να τις τοποθετείτε πάντα μέσα στον κάδο και όχι στη θήκη απορρυπαντικού.

Η μη επαρκής ποσότητα απορρυπαντικού μπορεί να προκαλέσει:

- μη ικανοποιητικά αποτελέσματα πλύσης,
- γκριζάρισμα των ρούχων,
- λιπαρότητα στα ρούχα,
- μούχλα στη συσκευή.

Η υπερβολική ποσότητα απορρυπαντικού μπορεί να προκαλέσει:

- σαπουνόνερα,
- μειωμένη αποτελεσματικότητα πλύσης,
- ανεπαρκές ξέβγαλμα,
- μεγαλύτερη επίπτωση στο περιβάλλον.

13.4 Οικολογικές συμβουλές

Για να εξοικονομήσετε νερό, ενέργεια και για να συμβάλλετε στην προστασία του περιβάλλοντος, ακολουθήστε τις εξής συμβουλές:

- **Τα κανονικά λερωμένα ρούχα** μπορούν να πλυθούν **χωρίς πρόπλυση** ώστε να εξοικονομήσετε απορρυπαντικό, νερό και χρόνο (επίσης, έτσι προστατεύεται και το περιβάλλον!).
- Η φόρτωση της συσκευής στη **μέγιστη χωρητικότητα που υποδεικνύεται για το κάθε πρόγραμμα βοηθά στην μείωση κατανάλωσης ενέργειας και νερού.**

- Με κατάλληλη προεργασία, είναι δυνατή η αφαίρεση λεκέδων και ενόσ μέρους της βρωμιάς, ώστε να μπορούν να πλυθούν τα ρούχα στη συνέχεια σε χαμηλότερη θερμοκρασία.
- Προκειμένου να χρησιμοποιείτε τη σωστή ποσότητα απορρυπαντικού, ανατρέχετε στην ποσότητα που προτείνεται από τον κατασκευαστή του απορρυπαντικού και ελέγξτε τη σκληρότητα νερού του οικιακού σας συστήματος. Ανατρέξτε στην ενότητα «Σκληρότητα νερού».
- Ρυθμίστε τη **μέγιστη δυνατή ταχύτητα στυψίματος** για το επιλεγμένο πρόγραμμα πλύσης **πρωτού στεγνώσετε τα ρούχα σας σε στεγνωτήριο**. Αυτό θα εξοικονομήσει ενέργεια κατά το στεγνώμα!

13.5 Σκληρότητα νερού

Αν η σκληρότητα του νερού στην περιοχή σας είναι υψηλή ή μέτρια, συνιστάται να χρησιμοποιείτε αποσκληρυντικό νερού για πλυντήρια ρούχων. Σε περιοχές όπου η σκληρότητα του νερού είναι χαμηλή, δεν χρειάζεται να χρησιμοποιείτε αποσκληρυντικό.

Για πληροφορίες σχετικά με τη σκληρότητα του νερού στην περιοχή σας, επικοινωνήστε με την τοπική υπηρεσία ύδρευσης.

Χρησιμοποιείτε τη σωστή ποσότητα αποσκληρυντή νερού. Τηρείτε τις οδηγίες που υπάρχουν στη συσκευασία του προϊόντος.

14. ΦΡΟΝΤΙΔΑ ΚΑΙ ΚΑΘΑΡΙΣΜΑ



ΠΡΟΕΙΔΟΠΟΙΗΣΗ!

Ανατρέξτε στα κεφάλαια σχετικά με την Ασφάλεια.

14.1 Περιοδικό πρόγραμμα καθαρισμού

Το περιοδικό καθάρισμα βοηθά να παρατείνετε τη διάρκεια ζωής της συσκευής σας.

Μετά από κάθε κύκλο, αφήνετε την πόρτα και τη θήκη απορρυπαντικού ελαφρώς ανοικτά ώστε να κυκλοφορεί αέρας και να στεγνώνει την υγρασία στο εσωτερικό της συσκευής: αυτό αποτρέπει τον σχηματισμό μυκήτων και δυσάρεστων οσμών.

Αν η συσκευή δεν χρησιμοποιείται για μεγάλο χρονικό διάστημα: κλείστε τη βρύση του νερού και αποσυνδέστε τη συσκευή από την πρίζα.

Ενδεικτικό περιοδικό πρόγραμμα καθαρισμού:

Αφαίρεση Αλάτων	Δύο φορές τον χρόνο
Πλύση συντήρησης	Μία φορά τον μήνα
Καθαρισμός του λάστιχου της πόρτας	Κάθε δύο μήνες
Καθαρισμός του κάδου	Κάθε δύο μήνες
Καθαρισμός της θήκης απορρυπαντικού	Κάθε δύο μήνες
Καθαρισμός του φίλτρου της αντλίας αδειάσματος	Δύο φορές τον χρόνο
Καθαρισμός του σωλήνα παροχής και του φίλτρου της βαλβίδας	Δύο φορές τον χρόνο

Οι παρακάτω παράγραφοι εξηγούν πώς πρέπει να καθαρίζετε το κάθε εξάρτημα.

14.2 Αφαίρεση ξένων αντικειμένων

-  Βεβαιωθείτε ότι οι σπέςες είναι άδειες και ότι όλα τα λυτά αντικείμενα είναι δεμένα προτού εκτελέσετε τον κύκλο. Ανατρέξτε στο κεφάλαιο «Φορτίο ρούχων» στην ενότητα «Υποδείξεις και συμβουλές».

Αφαιρέστε τυχόν ξένα αντικείμενα (όπως μεταλλικά κλιπ, κουμπιά, νομίσματα, κ.λπ.) που μπορεί να βρείτε στο λάστιχο της πόρτας, στα φίλτρα και στον κάδο. Ανατρέξτε στις παραγράφους «Λάστιχο πόρτας με παγίδα διπλού χείλους», «Καθάρισμα του κάδου», «Καθάρισμα της αντλίας αδειάσματος» και «Καθάρισμα του σωλήνα παροχής και του φίλτρου της βαλβίδας». Αν χρειαστεί, επικοινωνήστε με το Εξουσιοδοτημένο Κέντρο Σέρβις.

14.3 Εξωτερικό καθαρίσμα

Καθαρίζετε τη συσκευή μόνο με ήπιο σαπουνί και χλιαρό νερό. Σκουπίζετε καλά όλες τις επιφάνειες. Μη χρησιμοποιείτε σφουγγαράκια ή υλικά που χαράσσουν.



ΠΡΟΣΟΧΗ!

Μη χρησιμοποιείτε οινόπνευμα, διαλυτικά ή χημικά προϊόντα.



ΠΡΟΣΟΧΗ!

Μην καθαρίζετε τις μεταλλικές επιφάνειες με απορρυπαντικό που έχει βάση τη χλωρίνη.

14.4 Αφαίρεση αλάτων



Αν η σκληρότητα του νερού στην περιοχή σας είναι υψηλή ή μέτρια, συνιστάται να χρησιμοποιείτε αποσκληρυντικό νερού για πλυντήρια ρούχων.

Ελέγχετε τακτικά τον κάδο για άλατα.

Τα συνηθισμένα απορρυπαντικά περιέχουν ήδη ουσίες αποσκληρυνσης του νερού, αλλά συνιστούμε κατά διαστήματα να εκτελείτε έναν κύκλο με άδειο κάδο και κάποιο αποσκληρυντικό νερού.



Τηρείτε πάντα τις οδηγίες που υπάρχουν στη συσκευασία του προϊόντος.

14.5 Πλύση συντήρησης

Η επαναλαμβανόμενη και παρατεταμένη χρήση προγραμμάτων χαμηλής θερμοκρασίας μπορεί να προκαλέσει επικαθίσεις απορρυπαντικού, υπολείμματα χνουδιών και ανάπτυξη βακτηρίων στο εσωτερικό του κάδου. Έτσι μπορεί να δημιουργηθούν δυσάρεστες οσμές και μύκητες. Για την εξάλειψη αυτών των επικαθίσεων και τον καθαρισμό του εσωτερικού τμήματος της συσκευής, εκτελείτε τακτικά μια πλύση συντήρησης (τουλάχιστον μία φορά τον μήνα).

- i** Ανατρέξτε στην παράγραφο «Καθάρισμα του κάδου».

14.6 Λάστιχο πόρτας με παγίδα διπλού χείλους

Αυτή η συσκευή είναι σχεδιασμένη με **αυτοκαθαριζόμενο σύστημα αποστράγγισης**, ώστε οι ελαφριές ίνες χνουδιού που πέφτουν από τα ρούχα να αποστραγγίζονται με το νερό. Ελέγχετε τακτικά το λάστιχο. Νομίσματα, κουμπιά και άλλα μικρά αντικείμενα μπορούν να ανακτηθούν στο τέλος του κύκλου.

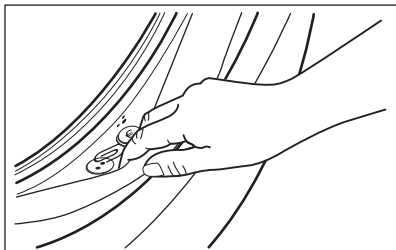

Καθαρίστε το όταν απαιτείται, χρησιμοποιώντας καθαριστική κρέμα με αμμωνία χωρίς να γρατζουνίσετε την επιφάνεια του λάστιχου.

- i** Τηρείτε πάντα τις οδηγίες που υπάρχουν στη συσκευασία του προϊόντος.

14.7 Καθάρισμα του κάδου

Ελέγχετε τακτικά τον κάδο για την αποφυγή ανεπιθύμητων επικαθίσεων.

Επικαθίσεις σκουριάς στον κάδο μπορεί να δημιουργηθούν από σκουριασμένα ξένα σώματα στην πλύση ή από το νερό της παροχής νερού που περιέχει σίδηρο

Καθαρίζετε τον κάδο με ειδικά προϊόντα για ανοξειδωτο ασάλι.

- i** Τηρείτε πάντα τις οδηγίες που υπάρχουν στη συσκευασία του προϊόντος. Μην καθαρίζετε τον κάδο με όξινα αποσκληρυντικά προϊόντα, αποξεστικά προϊόντα που περιέχουν χλώριο ή με συρμάτινα ή ασάλινα σφουγγαράκια.

Για ένα σχολαστικό καθάρισμα:

1. Βγάλτε όλα τα ρούχα από τον κάδο.
2. Εκτελέστε ένα πρόγραμμα Cottons στη μέγιστη θερμοκρασία.
3. Προσθέστε στον άδειο κάδο μια μικρή ποσότητα απορρυπαντικού σε σκόνη, για να ξεπλύνετε τυχόν υπολείμματα.

- i** Μερικές φορές, στο τέλος ενός κύκλου η οθόνη μπορεί να εμφανίσει το εικονίδιο : αυτή είναι μια σύσταση για να πραγματοποιήσετε «καθάρισμα του κάδου». Μόλις εκτελεστεί το καθάρισμα του κάδου, το εικονίδιο εξαφανίζεται.

14.8 Καθάρισμα της θήκης απορρυπαντικού

Για την αποφυγή πιθανών επικαθίσεων ξηρού απορρυπαντικού ή πηγμένου μαλακτικού ή/και τον σχηματισμό μούχλας στο συρτάρι της θήκης απορρυπαντικού, σε αραιά διαστήματα ακολουθείτε την παρακάτω διαδικασία καθαρισμού:

1. Ανοίξτε το συρτάρι. Πιέστε την αρπάγη προς τα κάτω όπως υποδεικνύεται στην εικόνα και τραβήξτε το προς τα έξω.

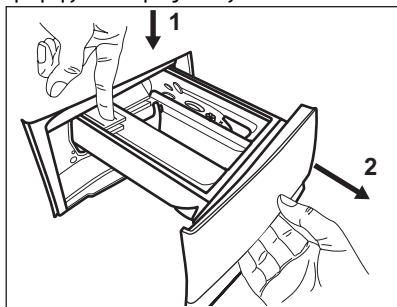

2. Αφαιρέστε το επάνω μέρος της θήκης προσθετικού πλύσης για ευκολότερο καθάρισμα και ξεπλύνετε το με τρεχούμενο χλιαρό νερό, για να απομακρύνετε τυχόν ίχνη συσσωρευμένου απορρυπαντικού. Αφού το καθαρίσετε, επανατοποθετήστε το επάνω μέρος

στη θέση του.

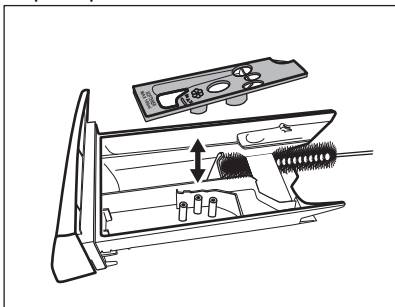

3. Φροντίστε να αφαιρέσετε κάθε υπόλειμμα απορρυπαντικού από το επάνω και κάτω μέρος της υποδοχής. Καθαρίστε την υποδοχή με μια μικρή βούρτσα.

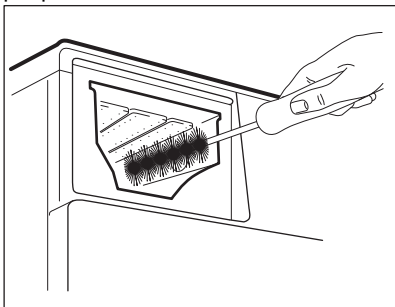

4. Εισαγάγετε το συρτάρι απορρυπαντικού στις ράγες οδηγούς και κλείστε το. Εκτελέστε το πρόγραμμα ξεβγάλματος χωρίς ρούχα μέσα στον κάδο.

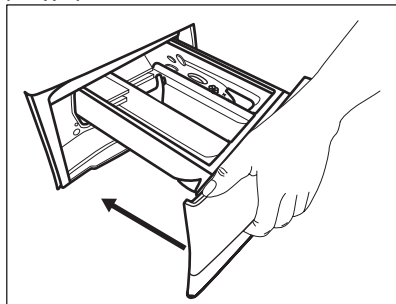

14.9 Καθαρισμός της αντλίας αδειάσματος

Ελέγχετε τακτικά το φίλτρο της αντλίας αδειάσματος και διασφαλίζετε ότι είναι καθαρό.

Καθαρίστε την αντλία αδειάσματος, εάν:

- Η συσκευή δεν αδειάζει το νερό.
- Ο κάδος δεν περιστρέφεται.
- Ακούγεται ένας ασυνήθιστος θόρυβος από τη συσκευή λόγω φραγής της αντλίας αδειάσματος.
- Στην οθόνη εμφανίζεται ο κωδικός συναγερμού **E20**



ΠΡΟΕΙΔΟΠΟΙΗΣΗ!

- Αποσυνδέστε το φις τροφοδοσίας από την πρίζα.
- Μην αφαιρείτε το φίλτρο ενώ η συσκευή βρίσκεται σε λειτουργία.
- Μην καθαρίζετε την αντλία εάν το νερό στο εσωτερικό της συσκευής είναι ζεστό. Περιμένετε μέχρι το νερό να κρυώσει.
- Επαναλάβετε το βήμα 3 αρκετές φορές κλείνοντας και ανοίγοντας την βαλβίδα μέχρι το νερό να σταματήσει να τρέχει.

Να έχετε πάντα πρόχειρο ένα πανί για να σκουπίσετε το νερό που τυχόν τρέξει κατά την αφαίρεση του φίλτρου.

Ακολουθήστε την παρακάτω διαδικασία για να καθαρίσετε την αντλία:

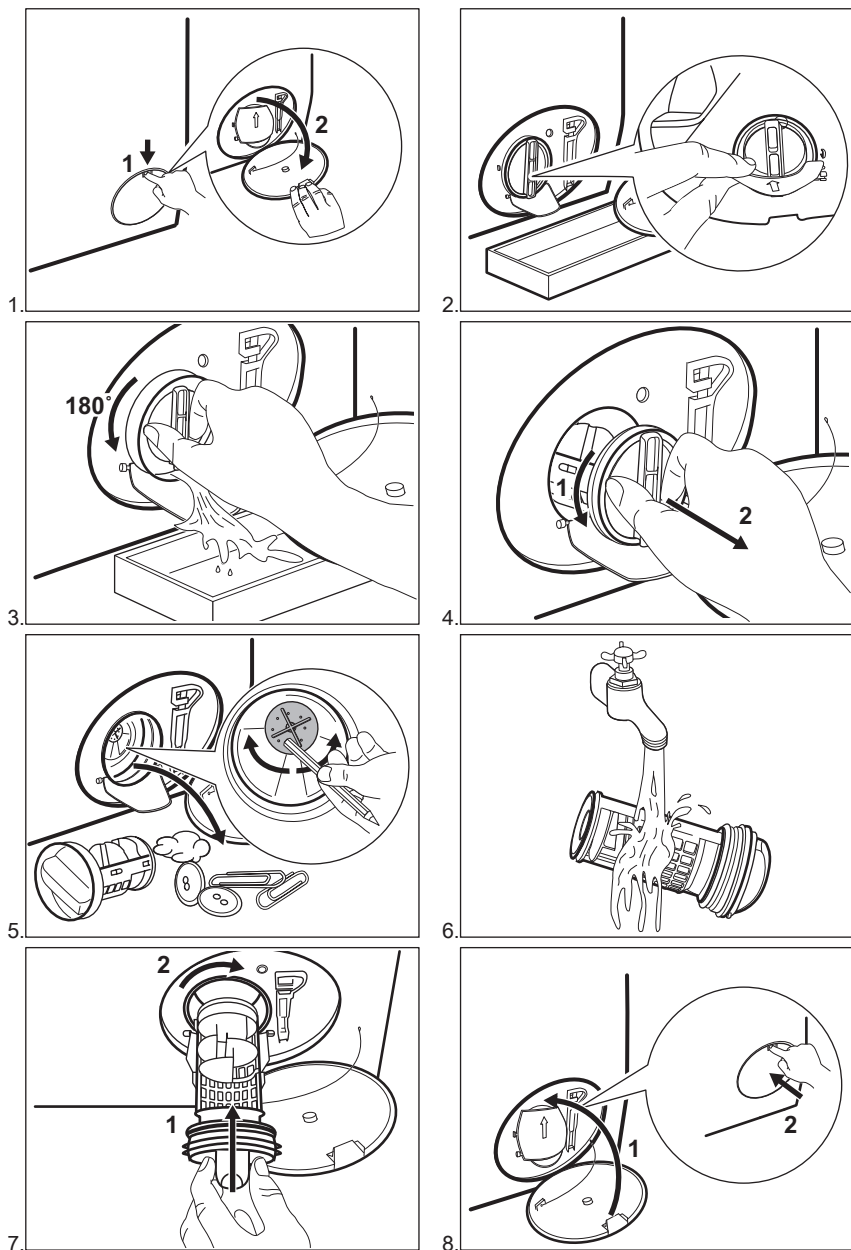

**ΠΡΟΕΙΔΟΠΟΙΗΣΗ!**

Βεβαιωθείτε ότι η φτερωτή της αντλίας μπορεί να περιστρέφεται. Εάν δεν περιστρέφεται, επικοινωνήστε με το Εξουσιοδοτημένο Κέντρο Σέρβις. Βεβαιωθείτε επίσης ότι έχετε σφίξει καλά το φίλτρο, για την αποτροπή διαρροών.

14.10 Καθάρισμα του σωλήνα παροχής και του φίλτρου της βαλβίδας

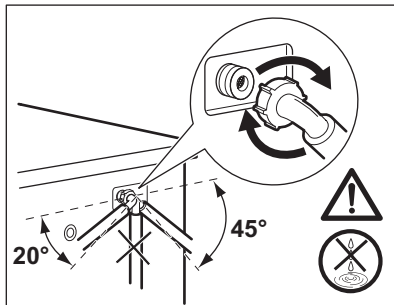
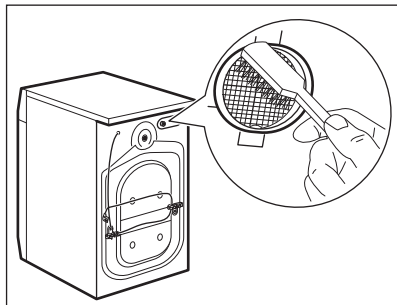
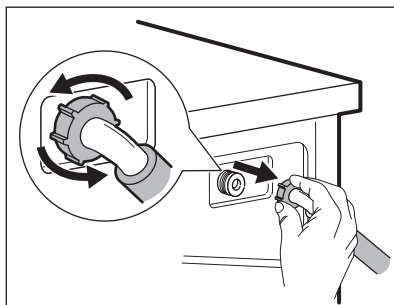
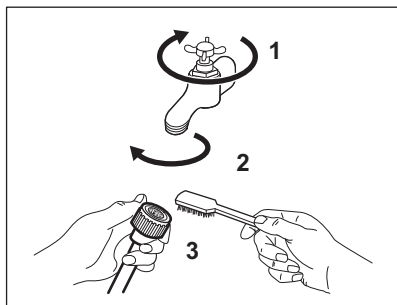

14.11 Διαδικασία αδειάσματος νερού έκτακτης ανάγκης

Εάν η συσκευή δεν μπορεί να αδειάσει το νερό, ακολουθήστε την ίδια διαδικασία η οποία περιγράφεται στην παράγραφο «Καθάρισμα της αντλίας αδειάσματος». Εάν απαιτείται, καθαρίστε την αντλία.

14.12 Προστασία από τον πάγο

Εάν η συσκευή είναι εγκατεστημένη σε χώρο όπου η θερμοκρασία μπορεί να φτάσει κοντά στους 0 °C ή πιο κάτω, αφαιρέστε το υπολειπόμενο νερό από τον σωλήνα παροχής και από την αντλία αδειάσματος.

1. Αποσυνδέστε το φις τροφοδοσίας από την πρίζα.
2. Κλείστε τη βρύση παροχής νερού.

3. Τοποθετήστε τα δύο άκρα του σωλήνα παροχής σε μια λεκάνη και αφήστε το νερό να τρέξει από το σωλήνα.
4. Αδειάστε την αντλία αδειάσματος. Ανατρέξτε στη διαδικασία αδειάσματος νερού έκτακτης ανάγκης.
5. Όταν η αντλία αδειάσματος είναι κενή, τοποθετήστε ξανά τον σωλήνα παροχής.

**ΠΡΟΕΙΔΟΠΟΙΗΣΗ!**

Βεβαιωθείτε ότι η θερμοκρασία είναι πάνω από 0 °C, πριν χρησιμοποιήσετε ξανά τη συσκευή. Ο κατασκευαστής δεν ευθύνεται για βλάβες που οφείλονται σε χαμηλές θερμοκρασίες.

15. ΑΝΤΙΜΕΤΩΠΙΣΗ ΠΡΟΒΛΗΜΑΤΩΝ



ΠΡΟΕΙΔΟΠΟΙΗΣΗ!
Ανατρέξτε στα κεφάλαια σχετικά με την Ασφάλεια.

15.1 Κωδικοί Βλάβης και Πιθανές βλάβες

Η συσκευή δεν ξεκινά ή σταματά κατά τη λειτουργία. Αρχικά προσπαθήστε να βρείτε τρόπο να αντιμετωπίσετε το πρόβλημα (ανατρέξτε στους πίνακες).



ΠΡΟΕΙΔΟΠΟΙΗΣΗ!
Πριν από την εκτέλεση οποιουδήποτε ελέγχου, απενεργοποιείτε τη συσκευή.

Με κάποια προβλήματα, η οθόνη εμφανίζει έναν κωδικό βλάβης

και το κουμπί Έναρξη/Παύση  μπορεί να αναβοσβήνει συνεχόμενα:

Πρόβλημα	Πιθανή αντιμετώπιση
E 10 Η συσκευή δεν γεμίζει με νερό όπως πρέπει.	<ul style="list-style-type: none"> Βεβαιωθείτε ότι η βρύση παροχής νερού είναι ανοιχτή. Βεβαιωθείτε ότι η πίεση της παροχής νερού δεν είναι πολύ χαμηλή. Για την πληροφορία αυτή, επικοινωνήστε με την τοπική υπηρεσία ύδρευσης. Βεβαιωθείτε ότι η βρύση παροχής νερού δεν είναι φραγμένη. Βεβαιωθείτε ότι ο σωλήνας παροχής δεν έχει συστραφεί, υποστεί ζημιά ή τσακίσει. Βεβαιωθείτε ότι η σύνδεση του σωλήνα παροχής νερού είναι σωστή. Βεβαιωθείτε ότι το φίλτρο του σωλήνα παροχής και το φίλτρο της βαλβίδας δεν είναι φραγμένα. Ανατρέξτε στο κεφάλαιο «Φροντίδα και καθάρισμα».
E 20 Η συσκευή δεν αδειάζει το νερό.	<ul style="list-style-type: none"> Βεβαιωθείτε ότι το σιφόνι του νεροχύτη δεν είναι φραγμένο. Βεβαιωθείτε ότι ο σωλήνας αδειάσματος δεν έχει συστραφεί ή τσακίσει. Βεβαιωθείτε ότι το φίλτρο αδειάσματος δεν είναι φραγμένο. Καθαρίστε το φίλτρο, εάν απαιτείται. Ανατρέξτε στο κεφάλαιο «Φροντίδα και καθάρισμα». Βεβαιωθείτε ότι η σύνδεση του σωλήνα αδειάσματος είναι σωστή. Επιλέξτε το πρόγραμμα αδειάσματος, αν είχατε επιλέξει πρόγραμμα χωρίς φάση αδειάσματος. Επιλέξτε το πρόγραμμα αδειάσματος, αν είχατε ρυθμίσει επιλογή που τελειώνει με νερό στον κάδο.
E 40 Η πόρτα της συσκευής είναι ανοιχτή ή δεν έχει κλείσει σωστά.	<ul style="list-style-type: none"> Βεβαιωθείτε ότι η πόρτα έχει κλείσει σωστά.

Ε91 Εσωτερικό σφάλμα. Δεν υπάρχει επικοινωνία μεταξύ των ηλεκτρονικών στοιχείων της συσκευής.	<ul style="list-style-type: none"> • Το πρόγραμμα δεν ολοκληρώθηκε κανονικά ή η συσκευή σταμάτησε πολύ νωρίς. Απενεργοποιήστε και ενεργοποιήστε τη συσκευή. • Εάν ο κωδικός βλάβης εμφανιστεί ξανά, επικοινωνήστε με το Εξουσιοδοτημένο Κέντρο Σέρβις.
Ε90 Η ηλεκτρική τροφοδοσία δεν είναι σταθερή.	<ul style="list-style-type: none"> • Περιμένετε μέχρι να σταθεροποιηθεί η ηλεκτρική τροφοδοσία.

Αν στην οθόνη εμφανίζονται άλλοι κωδικοί βλάβης, απενεργοποιήστε και ενεργοποιήστε τη συσκευή. Εάν το πρόβλημα παραμένει, επικοινωνήστε με το Εξουσιοδοτημένο Κέντρο Σέρβις.
 Σε περίπτωση διαφορετικού προβλήματος με το πλυντήριο ρούχων, ελέγξτε τον παρακάτω πίνακα για πιθανές λύσεις.

Πρόβλημα	Πιθανή αντιμετώπιση
Το πρόγραμμα δεν ξεκινά.	<ul style="list-style-type: none"> • Βεβαιωθείτε ότι το φιν τροφοδοσίας είναι συνδεδεμένο στην πρίζα. • Βεβαιωθείτε ότι η πόρτα της συσκευής είναι κλειστή. • Βεβαιωθείτε ότι δεν έχει καεί κάποια ασφάλεια στον πίνακα ασφαλειών. • Βεβαιωθείτε ότι έχετε αγγίξει το Έναρξη/Παύση . • Αν είναι επιλεγμένη η καθυστέρηση έναρξης, ακυρώστε τη ρύθμιση ή περιμένετε μέχρι το τέλος της αντίστροφης μέτρησης. • Απενεργοποιήστε τη λειτουργία Κλειδώματος Ασφαλείας για Παιδιά, εάν είναι ενεργοποιημένη. • Ελέγξτε τη θέση του διακόπτη στο επιλεγμένο πρόγραμμα.
Η συσκευή γεμίζει με νερό και κατόπιν αδειάζει αμέσως.	<ul style="list-style-type: none"> • Βεβαιωθείτε ότι ο σωλήνας αδειάσματος βρίσκεται στη σωστή θέση. Ο σωλήνας μπορεί να είναι πολύ χαμηλά. Ανατρέξτε στο κεφάλαιο «Οδηγίες εγκατάστασης».
Δεν λειτουργεί η φάση στुψίματος ή ο κύκλος πλυσίματος διαρκεί περισσότερο από ό,τι συνήθως.	<ul style="list-style-type: none"> • Επιλέξτε το πρόγραμμα στυψίματος. • Βεβαιωθείτε ότι το φίλτρο αδειάσματος δεν είναι φραγμένο. Καθαρίστε το φίλτρο, εάν απαιτείται. Ανατρέξτε στο κεφάλαιο «Φροντίδα και καθαρισμός». • Κατανείμετε με το χέρι τα ρούχα στον κάδο και ξεκινήστε πάλι τη φάση στυψίματος. Το πρόβλημα αυτό μπορεί να προκαλείται από προβλήματα ισορροπίας.
Υπάρχει διαρροή νερού στο πάτωμα.	<ul style="list-style-type: none"> • Βεβαιωθείτε ότι οι σύνδεσμοι των σωλήνων νερού είναι καλά σφιγμένοι και ότι δεν υπάρχουν διαρροές νερού. • Βεβαιωθείτε ότι ο σωλήνας παροχής νερού και ο σωλήνας αδειάσματος δεν έχουν υποστεί ζημιά. • Βεβαιωθείτε ότι χρησιμοποιείτε το σωστό απορρυπαντικό και τη σωστή ποσότητά του.

Πρόβλημα	Πιθανή αντιμετώπιση
Δεν μπορείτε να ανοίξετε την πόρτα της συσκευής.	<ul style="list-style-type: none"> • Βεβαιωθείτε ότι δεν έχει επιλεγεί ένα πρόγραμμα πλύσης που τελειώνει με παραμονή νερού στον κάδο. • Βεβαιωθείτε ότι το πρόγραμμα πλύσης έχει ολοκληρωθεί. • Επιλέξτε το πρόγραμμα αδειάσματος ή συψίματος, αν υπάρχει νερό στον κάδο. • Βεβαιωθείτε ότι η συσκευή τροφοδοτείται με ρεύμα. • Το πρόβλημα αυτό μπορεί να οφείλεται σε βλάβη της συσκευής. Επικοινωνήστε με το Εξουσιοδοτημένο Κέντρο Σέρβις.
Ακούγεται ένας ασυνήθιστος θόρυβος από τη συσκευή και η συσκευή δονείται.	<ul style="list-style-type: none"> • Βεβαιωθείτε ότι η συσκευή είναι οριζοντιωμένη σωστά. Ανατρέξτε στο κεφάλαιο «Οδηγίες εγκατάστασης». • Βεβαιωθείτε ότι έχετε αφαιρέσει τα υλικά συσκευασίας ή/και τους πείρους μεταφοράς. Ανατρέξτε στο κεφάλαιο «Οδηγίες εγκατάστασης». • Προσθέστε περισσότερα ρούχα στον κάδο. Το φορτίο μπορεί να είναι πολύ μικρό.
Η διάρκεια του προγράμματος αυξάνεται ή μειώνεται κατά την εκτέλεση του προγράμματος.	<ul style="list-style-type: none"> • Το σύστημα SensiCare System έχει τη δυνατότητα προσαρμογής της διάρκειας του προγράμματος ανάλογα με τον τύπο και το μέγεθος φορτίου των ρούχων. Ανατρέξτε στην παράγραφο «Ανίχνευση φορτίου SensiCare System» στο κεφάλαιο «Καθημερινή χρήση».
Τα αποτελέσματα της πλύσης δεν είναι ικανοποιητικά.	<ul style="list-style-type: none"> • Αυξήστε την ποσότητα απορρυπαντικού ή χρησιμοποιήστε κάποιο άλλο. • Χρησιμοποιήστε ειδικά προϊόντα για την αφαίρεση των επίμονων λεκέδων πριν από την πλύση των ρούχων. • Βεβαιωθείτε ότι έχετε επιλέξει τη σωστή θερμοκρασία. • Μειώστε τον όγκο του φορτίου.
Υπερβολικός αφρός στον κάδο κατά τη διάρκεια του κύκλου πλύσης.	<ul style="list-style-type: none"> • Μειώστε την ποσότητα του απορρυπαντικού.
Μετά από τον κύκλο πλύσης, υπάρχουν κάποια υπολείμματα απορρυπαντικού μέσα στο συρτάρι της θήκης.	<ul style="list-style-type: none"> • Βεβαιωθείτε ότι το περυσίγιο βρίσκεται στη σωστή θέση (ΠΑΝΩ για απορρυπαντικό σε σκόνη - ΚΑΤΩ για απορρυπαντικό σε υγρή μορφή). • Βεβαιωθείτε ότι έχετε χρησιμοποιήσει τη θήκη απορρυπαντικού σύμφωνα με τις ενδείξεις που δίνονται στο παρόν εγχειρίδιο χρήστη.

Μετά τον έλεγχο, ενεργοποιήστε τη συσκευή. Το πρόγραμμα συνεχίζει από το σημείο στο οποίο διακόπηκε.

Εάν το πρόβλημα εμφανιστεί ξανά, επικοινωνήστε με το Εξουσιοδοτημένο Κέντρο Σέρβις.

Τα απαραίτητα στοιχεία για το κέντρο σέρβις βρίσκονται στην πινακίδα τεχνικών χαρακτηριστικών.

16. ΤΙΜΕΣ ΚΑΤΑΝΑΛΩΣΗΣ

16.1 Εισαγωγή

- i** Ανατρέξτε στον διαδικτυακό σύνδεσμο **www.theenergylabel.eu** για λεπτομέρειες σχετικά με την Ετικέτα Κατανάλωσης Ενέργειας.
- i** Ο κωδικός QR στην ετικέτα κατανάλωσης ενέργειας που παρέχεται με τη συσκευή παρέχει έναν διαδικτυακό σύνδεσμο με πληροφορίες σχετικές με την απόδοση της συσκευής στη βάση δεδομένων EPREL της ΕΕ. Κρατήστε την ετικέτα κατανάλωσης ενέργειας μαζί με το εγχειρίδιο χρήστη και όλα τα άλλα έγγραφα που παρέχονται με τη συσκευή. Μπορείτε επίσης να βρείτε τις ίδιες πληροφορίες στο EPREL χρησιμοποιώντας τον σύνδεσμο **https://eprel.ec.europa.eu** και το όνομα μοντέλου και τον κωδικό προϊόντος που θα βρείτε στην πινακίδα τεχνικών χαρακτηριστικών της συσκευής. Ανατρέξτε στο κεφάλαιο «Περιγραφή προϊόντος» για τη θέση της πινακίδας τεχνικών χαρακτηριστικών.

16.2 Υπόμνημα

kg	Φορτίο ρούχων.	ώ:λλ	Διάρκεια προγράμματος.
kWh	Κατανάλωση ενέργειας.	°C	Θερμοκρασία των ρούχων.
Λίτρα	Κατανάλωση νερού.	rpm	Ταχύτητα στυψίματος.
%	Παραμένουσα υγρασία στο τέλος της φάσης στυψίματος. Όσο υψηλότερη είναι η ταχύτητα στυψίματος, τόσο υψηλότερος είναι ο θόρυβος και τόσο χαμηλότερη η παραμένουσα υγρασία.		

- i** Οι τιμές και η διάρκεια προγράμματος μπορεί να διαφέρουν ανάλογα με διαφορετικές συνθήκες (π.χ. θερμοκρασία δωματίου, θερμοκρασία νερού και πίεση, μέγεθος φορτίου και τύπος ρούχων, τάση ρεύματος) καθώς επίσης και αν αλλάξετε την προεπιλεγμένη ρύθμιση ενός προγράμματος.

16.3 Σύμφωνα με τον Κανονισμό με αριθμό 2019/2023 της Επιτροπής της ΕΕ

Εco 40-60 πρό-γραμμα	kg	kWh	Λίτρα	ώ:λλ	%	°C	rpm ¹⁾
Πλήρες φορτίο	9	0.960	60	3:40	52	37	1151
Μισό φορτίο	4,5	0.720	47	2:45	52	38	1151
Ένα τέταρτο φορτίου	2,5	0.350	40	2:45	55	28	1151

1) Μέγιστη ταχύτητα στουψίματος.

Κατανάλωση ισχύος σε διαφορετικές λειτουργίες

Απενεργοποιημένη (W)	Σε αναμονή (W)	Καθυστέρηση έναρξης (W)
0.30	0.30	4.00

Ο χρόνος έως τη μετάβαση στην κατάσταση Απενεργοποίησης/Αναμονής είναι 15 λεπτά κατά το μέγιστο.

16.4 Κοινά προγράμματα



Αυτές οι τιμές είναι μόνο ενδεικτικές.

Πρόγραμμα	kg	kWh	Λίτρα	ώ:λλ	%	°C	rpm ¹⁾
Cottons ²⁾ 90°C	9	2.75	85	4:00	53	85	1200
Cottons 60°C	9	1.65	85	3:30	53	55	1200
Cottons 20 ^{°3)} 20°C	9	0.35	80	3:00	53	20	1200
Synthetics 40°C	4	0.85	75	2:30	35	40	1200
Delicates ⁴⁾ 30°C	2	0.35	60	1:25	35	30	1200

Πρόγραμμα	kg	kWh	Λίτρα	ώ:λλ	%	°C	rpm ¹⁾
Wool 30°C	1,5	0.30	70	1:05	30	30	1200

- 1) Ένδειξη αναφοράς της ταχύτητας στυψίματος.
- 2) Κατάλληλο για πλύσιμο πολύ λερωμένων υφασμάτων.
- 3) Κατάλληλο για πλύσιμο ελαφρώς λερωμένων βαμβακερών.
- 4) Λειτουργεί επίσης ως σύντομος κύκλος πλύσης για λίγο λερωμένα ρούχα.

17. ΣΥΝΤΟΜΟΣ ΟΔΗΓΟΣ

17.1 Καθημερινή χρήση

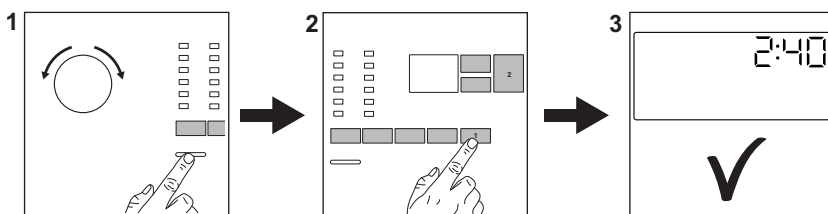

Συνδέστε το φιν τροφοδοσίας στην πρίζα.

Ανοίξτε τη βρύση παροχής νερού.

Φορτώστε τα ρούχα.

Τοποθετήστε το απορρυπαντικό και τα υπόλοιπα ενισχυτικά πλύσης στην κατάλληλη θήκη της θήκης απορρυπαντικού.

1. Πιέστε το κουμπί **Ενεργοποίηση/Απενεργοποίηση** για να ενεργοποιήσετε τη συσκευή. Στρέψτε τον διακόπτη επιλογής προγράμματος για να επιλέξετε το επιθυμητό πρόγραμμα.

2. Ορίστε τις επιθυμητές επιλογές (1) χρησιμοποιώντας τα αντίστοιχα κουμπιά αφής. Για να ξεκινήσει το πρόγραμμα, αγγίξτε το κουμπί **Έναρξη/Παύση** (2).

3. Η συσκευή τίθεται σε λειτουργία. Στο τέλος του προγράμματος, αφαιρέστε τα ρούχα.



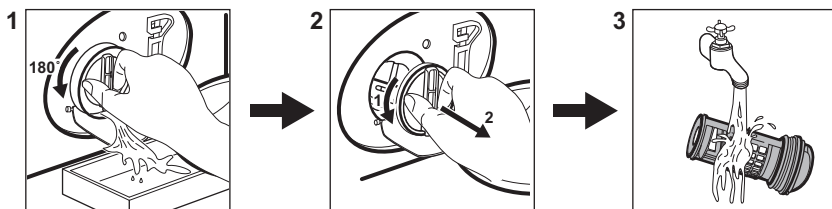

Πιέστε το κουμπί **Ενεργοποίηση/Απενεργοποίηση** για να απενεργοποιήσετε τη συσκευή.

17.2 Καθάρισμα του φίλτρου της αντλίας αδειάσματος



Καθαρίζετε το φίλτρο τακτικά και ειδικά αν εμφανιστεί στην οθόνη ο κωδικός βλάβης **E20**.

17.3 Προγράμματα

Προγράμματα	Φορτίο	Περιγραφή προϊόντος
Eco 40-60	9 kg	Λευκά και χρωματιστά βαμβακερά. Κανονικά λερωμένα ρούχα.
Cottons	9 kg	Λευκά βαμβακερά και χρωματιστά βαμβακερά.
Synthetics	4 kg	Συνθετικά υφάσματα ή ανάμικτα υφάσματα.
Delicates	2 kg	Ευαίσθητα υφάσματα, όπως ακρυλικά, βισκόζη, πολυεστέρας.
Rapid 14min	1,5 kg	Συνθετικά και ανάμικτα υφάσματα. Λίγο λερωμένα υφάσματα και ρούχα για φρεσκάρισμα.
Rinse	9 kg	Όλα τα υφάσματα, εκτός από μάλλινα και πολύ ευαίσθητα υφάσματα. Πρόγραμμα για ξέβγαλμα και στύψιμο.
Spin/Drain	9 kg	Όλα τα υφάσματα, εκτός από μάλλινα και πολύ ευαίσθητα υφάσματα. Πρόγραμμα για στύψιμο και άδειασμα του νερού.
 Anti-Allergy	9 kg	Λευκά βαμβακερά υφάσματα. Αυτό το πρόγραμμα συμβάλλει στην αφαίρεση μικροβίων και βακτηρίων.
Duvet	3 kg	Μονή συνθετική κουβέρτα, κάλυμμα κρεβατιού, πάπλωμα.
 Silk	3 kg	Ειδικό πρόγραμμα για μεταξωτά και ανάμικτα συνθετικά υφάσματα.
 Wool	1,5 kg	Μάλλινα που πλένονται στο πλυντήριο, μάλλινα που πλένονται στο χέρι και ευαίσθητα.
Sport	4 kg	Αθλητικά ρούχα.
 Outdoor	2,5 kg ¹⁾ 1 kg ²⁾	Μοντέρνα ρούχα υπαίθριων δραστηριοτήτων.
Denim	4 kg	Ρούχα από τζιν.

1) Πρόγραμμα πλύσης.

2) Πρόγραμμα πλύσης και φάση αδιαβροχοποίησης.

18. ΠΕΡΙΒΑΛΛΟΝΤΙΚΑ ΘΕΜΑΤΑ

Ανακυκλώστε τα υλικά που φέρουν το σύμβολο . Τοποθετήστε τα υλικά συσκευασίας σε κατάλληλα δοχεία για ανακύκλωση. Συμβάλετε στην προστασία του περιβάλλοντος και της ανθρώπινης υγείας ανακυκλώνοντας τις άχρηστες ηλεκτρικές και ηλεκτρονικές συσκευές.

Μην απορρίπτετε με τα οικιακά απορρίμματα συσκευές που φέρουν το σύμβολο . Επιστρέψτε το προϊόν στην τοπική σας μονάδα ανακύκλωσης ή επικοινωνήστε με τη δημοτική αρχή.

www.electrolux.com/shop



135998290-A-062021

