

EW6SM307S



---

EL Πλυντήριο ρούχων

---

Οδηγίες Χρήσης



## ΠΕΡΙΕΧΟΜΕΝΑ

1. ΠΛΗΡΟΦΟΡΙΕΣ ΑΣΦΑΛΕΙΑΣ.....	3
2. ΟΔΗΓΙΕΣ ΓΙΑ ΤΗΝ ΑΣΦΑΛΕΙΑ.....	5
3. ΠΕΡΙΓΡΑΦΗ ΠΡΟΪΟΝΤΟΣ.....	7
4. ΤΕΧΝΙΚΑ ΧΑΡΑΚΤΗΡΙΣΤΙΚΑ.....	8
5. ΕΓΚΑΤΑΣΤΑΣΗ.....	8
6. ΕΞΑΡΤΗΜΑΤΑ.....	12
7. ΠΙΝΑΚΑΣ ΧΕΙΡΙΣΤΗΡΙΩΝ.....	13
8. ΔΙΑΚΟΠΤΗΣ ΕΠΙΛΟΓΗΣ ΠΡΟΓΡΑΜΜΑΤΟΣ ΚΑΙ ΚΟΥΜΠΙΑ.....	15
9. ΠΡΟΓΡΑΜΜΑΤΑ.....	18
10. ΡΥΘΜΙΣΕΙΣ.....	24
11. ΠΡΙΝ ΑΠΟ ΤΗΝ ΠΡΩΤΗ ΧΡΗΣΗ.....	25
12. ΚΑΘΗΜΕΡΙΝΗ ΧΡΗΣΗ.....	25
13. ΥΠΟΔΕΙΞΕΙΣ ΚΑΙ ΣΥΜΒΟΥΛΕΣ.....	30
14. ΦΡΟΝΤΙΔΑ ΚΑΙ ΚΑΘΑΡΙΣΜΑ.....	32
15. ΑΝΤΙΜΕΤΩΠΙΣΗ ΠΡΟΒΛΗΜΑΤΩΝ.....	38
16. ΤΙΜΕΣ ΚΑΤΑΝΑΛΩΣΗΣ.....	41
17. ΣΥΝΤΟΜΟΣ ΟΔΗΓΟΣ.....	43
18. ΠΕΡΙΒΑΛΛΟΝΤΙΚΑ ΘΕΜΑΤΑ.....	45

## ΣΑΣ ΣΚΕΦΤΟΜΑΣΤΕ

Ευχαριστούμε που επιλέξατε μια συσκευή Electrolux. Επιλέξατε ένα προϊόν που χαρακτηρίζεται από επαγγελματική εμπειρία και καινοτομία δεκαετιών. Έξυπνο και κομψό, έχει σχεδιαστεί για εσάς. Έτσι, όποτε το χρησιμοποιείτε, μπορείτε να είστε ήσυχοι ότι θα επιτυγχάνετε σπουδαία αποτελέσματα κάθε φορά.

Καλωσορίσατε στην Electrolux.

**Επισκεφθείτε τον ιστότοπό μας για να:**



Βρείτε υποδείξεις χρήσης, φυλλάδια, συμβουλές για την επίλυση προβλημάτων, πληροφορίες σέρβις και επισκευής:

[www.electrolux.com/support](http://www.electrolux.com/support)



Καταχωρίστε το προϊόν σας, ώστε να έχετε καλύτερο σέρβις:

[www.registerelectrolux.com](http://www.registerelectrolux.com)



Αγοράστε αξεσουάρ, αναλώσιμα και γνήσια ανταλλακτικά για τη συσκευή σας:

[www.electrolux.com/shop](http://www.electrolux.com/shop)

## ΕΞΥΠΗΡΕΤΗΣΗ ΠΕΛΑΤΩΝ ΚΑΙ ΣΕΡΒΙΣ

Χρησιμοποιείτε πάντα μόνο γνήσια ανταλλακτικά.

Όταν επικοινωνείτε με το Εξουσιοδοτημένο Κέντρο Σέρβις, βεβαιωθείτε ότι έχετε διαθέσιμα τα ακόλουθα στοιχεία: Μοντέλο, PNC, Αριθμός σειράς.

Μπορείτε να βρείτε τις πληροφορίες στην πινακίδα τεχνικών χαρακτηριστικών.

Προειδοποίηση / Προσοχή - Πληροφορίες για την ασφάλεια

Γενικές πληροφορίες και συμβουλές

Πληροφορίες σχετικά με το περιβάλλον

Υπόκειται σε αλλαγές χωρίς προειδοποίηση.

## 1. ⚠ ΠΛΗΡΟΦΟΡΙΕΣ ΑΣΦΑΛΕΙΑΣ



Πριν ξεκινήσετε την εγκατάσταση και τη χρήση αυτής της συσκευής, διαβάστε προσεκτικά τις παρεχόμενες οδηγίες.

Ο κατασκευαστής δεν είναι υπεύθυνος για τυχόν τραυματισμούς ή ζημιές που είναι αποτέλεσμα λανθασμένης εγκατάστασης ή χρήσης. Να φυλάσσετε πάντα αυτές τις οδηγίες σε ένα ασφαλές μέρος με εύκολη πρόσβαση για μελλοντική αναφορά.

### 1.1 Ασφάλεια παιδιών και ευπαθών ατόμων

- Η συσκευή αυτή μπορεί να χρησιμοποιηθεί από παιδιά ηλικίας 8 ετών και άνω και από άτομα με μειωμένες σωματικές, αισθητηριακές ή πνευματικές δυνατότητες ή έλλειψη εμπειρίας και γνώσης, εάν επιβλέπονται ή έχουν λάβει οδηγίες σχετικά με τη χρήση της συσκευής με ασφαλή τρόπο και κατανοούν τους κινδύνους που ενέχονται.
- Παιδιά ηλικίας μεταξύ 3 και 8 ετών και άτομα με εκτενείς και περίπλοκες αναπηρίες πρέπει να παραμένουν μακριά από τη συσκευή, εκτός αν επιβλέπονται συνεχώς.
- Παιδιά ηλικίας μικρότερης των 3 ετών πρέπει να παραμένουν μακριά από τη συσκευή εκτός αν επιβλέπονται συνεχώς.
- Τα παιδιά πρέπει να εποπτεύονται ώστε να διασφαλίζεται ότι δεν παίζουν με τη συσκευή.
- Φυλάσσετε όλα τα υλικά συσκευασίας μακριά από τα παιδιά και απορρίψτε τα κατάλληλα.
- Φυλάσσετε τα απορρυπαντικά μακριά από παιδιά.
- Κρατάτε τα παιδιά και τα κατοικίδια ζώα μακριά από τη συσκευή όταν η πόρτα είναι ανοιχτή.
- Εάν η συσκευή διαθέτει διάταξη ασφαλείας για παιδιά, θα πρέπει να είναι ενεργοποιημένη.
- Τα παιδιά δεν πρέπει να εκτελούν τον καθαρισμό και τη συντήρηση που εκτελεί ο χρήστης στη συσκευή χωρίς επίβλεψη.

## 1.2 Γενικές πληροφορίες για την ασφάλεια

- Αυτή η συσκευή προορίζεται μόνο για το πλύσιμο ρούχων οικιακού τύπου και ρούχων που πλένονται στο πλυντήριο.
- Η συσκευή αυτή έχει σχεδιαστεί μόνο για οικιακή χρήση σε εσωτερικό περιβάλλον.
- Η συσκευή αυτή μπορεί να χρησιμοποιηθεί σε γραφεία, δωμάτια ξενοδοχείων, ξενώνες, αγροικίες και άλλα παρόμοια καταλύματα όπου τέτοια χρήση δεν υπερβαίνει τα επίπεδα της (μέσης) οικιακής χρήσης.
- Μην αλλάζετε τις προδιαγραφές αυτής της συσκευής.
- Το μέγιστο φορτίο συσκευής είναι 7 kg. Μην υπερβαίνετε το μέγιστο φορτίο κάθε προγράμματος (ανατρέξτε στο κεφάλαιο «Προγράμματα»).
- Η πίεση λειτουργίας νερού στο σημείο εισόδου νερού από τη σύνδεση εξόδου πρέπει να είναι μεταξύ 0,5 bar (0,05 MPa) και 10 bar (1,0 MPa).
- Το άνοιγμα αερισμού που βρίσκεται στη βάση της συσκευής δεν πρέπει να καλύπτεται από χαλί, μοκέτα ή οποιοδήποτε άλλο κάλυμμα δαπέδου.
- Η συσκευή πρέπει να συνδεθεί στην παροχή νερού, χρησιμοποιώντας τα καινούργια σετ σωλήνων ή άλλα καινούρια σετ σωλήνων που παρέχονται από το Εξουσιοδοτημένο Κέντρο Σέρβις.
- Δεν πρέπει να επαναχρησιμοποιείτε τα παλιά σετ σωλήνων.
- Εάν το καλώδιο τροφοδοσίας έχει υποστεί φθορές, θα πρέπει να αντικατασταθεί από τον κατασκευαστή, το Εξουσιοδοτημένο Κέντρο Σέρβις ή ένα κατάλληλα καταρτισμένο άτομο, ώστε να αποφευχθεί τυχόν κίνδυνος από το ηλεκτρικό ρεύμα.
- Πριν από την εκτέλεση εργασιών συντήρησης, απενεργοποιήστε τη συσκευή και αποσυνδέστε το φισ τροφοδοσίας από την πρίζα.
- Μη χρησιμοποιείτε ψεκασμό με νερό υψηλής πίεσης ή/και ατμό για τον καθαρισμό της συσκευής.

- Καθαρίστε τη συσκευή με υγρό πανί. Χρησιμοποιείτε μόνο ουδέτερα απορρυπαντικά. Μη χρησιμοποιείτε λειαντικά προϊόντα, σφουγγαράκια που χαράσσουν, διαλύτες ή μεταλλικά αντικείμενα.

## 2. ΟΔΗΓΙΕΣ ΓΙΑ ΤΗΝ ΑΣΦΑΛΕΙΑ

### 2.1 Εγκατάσταση



Η εγκατάσταση πρέπει να συμμορφώνεται με τους σχετικούς εθνικούς κανονισμούς.

- Αφαιρέστε όλα τα υλικά συσκευασίας και τους πείρους μεταφοράς συμπεριλαμβανομένων των ελαστικών δακτυλίων με τους πλαστικούς αποστάτες.
- Φυλάξτε τους πείρους μεταφοράς σε ασφαλές μέρος. Αν η συσκευή πρέπει να μετακινηθεί κάποια στιγμή στο μέλλον, πρέπει να επανατοποθετηθούν ώστε να ασφαλισουν τον κάδο και να αποφευχθεί εσωτερική ζημιά.
- Πάντα να προσέχετε όταν μετακινείτε τη συσκευή καθώς είναι βαριά. Να χρησιμοποιείτε πάντα γάντια ασφαλείας και κλειστά παπούτσια.
- Ακολουθείτε τις οδηγίες εγκατάστασης που παρέχονται με τη συσκευή.
- Εάν η συσκευή έχει υποστεί ζημιά, μην προβείτε σε εγκατάσταση ή χρήση της.
- Μην εγκαθιστάτε και μη χρησιμοποιείτε τη συσκευή σε χώρο όπου η θερμοκρασία μπορεί να είναι χαμηλότερη από 0°C ή σε χώρο που εκτίθεται στις καιρικές συνθήκες.
- Το δάπεδο επάνω στο οποίο εγκαθιστάτε τη συσκευή πρέπει να είναι επίπεδο, σταθερό, ανθεκτικό στη θερμότητα και καθαρό.
- Βεβαιωθείτε ότι υπάρχει κυκλοφορία αέρα μεταξύ της συσκευής και του δαπέδου.
- Μόλις η συσκευή τοποθετηθεί στη μόνιμη θέση της, ελέγξτε ότι είναι πλήρως οριζοντιωμένη με ένα αλφάδι. Εάν δεν είναι, ρυθμίστε κατάλληλα τα πόδια.
- Μην εγκαθιστάτε τη συσκευή ακριβώς πάνω από σιφόνι δαπέδου.

- Μην ψεκάζετε νερό στη συσκευή και μην την εκθέτετε σε υπερβολική υγρασία.
- Μην εγκαθιστάτε τη συσκευή σε χώρο όπου η πόρτα της δεν μπορεί να ανοίξει πλήρως.
- Μην τοποθετείτε κάποιο κλειστό δοχείο κάτω από τη συσκευή για τη συλλογή πιθανής διαρροής νερού. Επικοινωνήστε με το Εξουσιοδοτημένο Κέντρο Σέρβις για να επιβεβαιώσετε ποια εξαρτήματα επιτρέπεται να χρησιμοποιηθούν.

### 2.2 Ηλεκτρική σύνδεση



#### ΠΡΟΕΙΔΟΠΟΙΗΣΗ!

Κίνδυνος πυρκαγιάς και ηλεκτροπληξίας.

- ΠΡΟΕΙΔΟΠΟΙΗΣΗ: Αυτή η συσκευή έχει σχεδιαστεί για εγκατάσταση / σύνδεση σε σύνδεση γείωσης στο κτίριο.
- Χρησιμοποιείτε πάντα σωστά εγκατεστημένη πρίζα με προστασία κατά της ηλεκτροπληξίας.
- Βεβαιωθείτε ότι οι παράμετροι στην πινακίδα τεχνικών χαρακτηριστικών είναι συμβατές με τις ονομαστικές τιμές ηλεκτρικού ρεύματος της παροχής ρεύματος.
- Μη χρησιμοποιείτε πολύπριζα και μπαλαντέζες.
- Προσέχετε να μην προκληθεί ζημιά στο φως τροφοδοσίας και το καλώδιο τροφοδοσίας. Σε περίπτωση που πρέπει να αντικατασταθεί το καλώδιο τροφοδοσίας της συσκευής, η αντικατάσταση πρέπει να γίνει από το Εξουσιοδοτημένο Κέντρο Σέρβις μας.
- Συνδέστε το φως τροφοδοσίας στην πρίζα μόνον αφού έχει ολοκληρωθεί η εγκατάσταση. Μετά την εγκατάσταση, βεβαιωθείτε ότι είναι δυνατή η πρόσβαση στο φως τροφοδοσίας.

- Μην αγγίζετε το καλώδιο ρεύματος ή το φις τροφοδοσίας με βρεγμένα χέρια.
- Μην τραβάτε το καλώδιο τροφοδοσίας για να αποσυνδέσετε τη συσκευή. Τραβάτε πάντα το φις τροφοδοσίας.
- Ακολουθείτε τις οδηγίες ασφαλείας που παρέχονται στη συσκευασία του απορρυπαντικού.
- Μην τοποθετείτε εύφλεκτα προϊόντα ή στοιχεία που είναι βρεγμένα με εύφλεκτα προϊόντα μέσα, κοντά ή πάνω στη συσκευή.
- Μην πλένετε υφάσματα τα οποία είναι πολύ λερωμένα με λάδι, γράσο ή άλλες λιπαρές ουσίες. Μπορεί να προκληθεί ζημιά στα ελαστικά εξαρτήματα του πλυντηρίου ρούχων. Πριν τοποθετήσετε τέτοιου είδους υφάσματα στο πλυντήριο ρούχων, ξεπλύντε τα στο χέρι.

## 2.3 Σύνδεση νερού

- Το νερό παροχής δεν πρέπει να υπερβαίνει τους 25 °C.
- Μην προκαλείτε ζημιά στους σωλήνες νερού.
- Πριν από τη σύνδεση της συσκευής σε καινούριους σωλήνες, σε σωλήνες που δεν έχουν χρησιμοποιηθεί για πολύ καιρό, σε σωλήνες όπου έχουν πραγματοποιηθεί επισκευές ή έχουν εγκατασταθεί καινούριες συσκευές (μετρητές νερού κ.λπ.), αφήστε το νερό να τρέξει μέχρι να καθαρίσει.
- Βεβαιωθείτε ότι δεν υπάρχουν ορατές διαρροές νερού κατά τη διάρκεια και μετά την πρώτη χρήση της συσκευής.
- Μη χρησιμοποιείτε επέκταση σωλήνα, αν ο σωλήνας παροχής είναι πολύ κοντός. Επικοινωνήστε με το Εξουσιοδοτημένο Κέντρο Σέρβις για την αντικατάσταση του σωλήνα παροχής.
- Όταν αφαιρείτε τη συσκευή από τη συσκευασία, είναι πιθανό να δείτε νερό να τρέχει από τον σωλήνα αδειάσματος. Αυτό οφείλεται στους ελέγχους με νερό που πραγματοποιούνται στη συσκευή από το εργοστάσιο.
- Μπορείτε να επεκτείνετε τον εύκαμπτο σωλήνα αποστράγγισης σε μέγιστο μήκος 400 cm. Επικοινωνήστε με το Εξουσιοδοτημένο Κέντρο Σέρβις για τον άλλο σωλήνα αδειάσματος και την πρόεκταση.
- Μετά την εγκατάσταση, βεβαιωθείτε ότι είναι δυνατή η πρόσβαση στη βρύση.

## 2.4 Χρήση



### ΠΡΟΕΙΔΟΠΟΙΗΣΗ!

Κίνδυνος τραυματισμού, ηλεκτροπληξίας, πυρκαγιάς, εγκαυμάτων ή βλάβης της συσκευής.

## 2.5 Σέρβις

- Για την επισκευή της συσκευής, επικοινωνήστε με το Εξουσιοδοτημένο Κέντρο Σέρβις. Χρησιμοποιείτε μόνο γνήσια ανταλλακτικά.
- Έχετε υπόψη σας ότι αν εκτελεστεί επισκευή από εσάς ή από μη επαγγελματία τεχνικό μπορεί να υπάρξουν συνέπειες ως προς την ασφάλεια και ενδέχεται να ακυρωθεί η εγγύηση.
- Τα ακόλουθα ανταλλακτικά θα είναι διαθέσιμα για 10 έτη αφότου διακοπεί η κυκλοφορία του μοντέλου: κινητήρας και ψήκτρες κινητήρα, μετάδοση μεταξύ κινητήρα και κάδου, αντλίες, αμορτισέρ και ελατήρια, κάδος πλύσης, βάση κάδου και τα σχετικά ρουλεμάν, θερμοαντήρες και αντιστάσεις, συμπεριλαμβανομένων των αντλιών θερμότητας, σωληνώσεις και σχετικός εξοπλισμός συμπεριλαμβανομένων σωλήνων, βαλβίδες, φίλτρα και βαλβίδες διακοπής νερού, πλακέτες κυκλωμάτων, οθόνες ενδείξεων, διακόπτες πίεσης, θερμοστάτες και αισθητήρες, λογισμικό και υλικολογισμικό συμπεριλαμβανομένου λογισμικού επαναφοράς, πόρτα, μντεσές πόρτας και λάστιχα, άλλα λάστιχα, διάταξη ασφάλισης πόρτας,

πλαστικά περιφερειακά όπως θήκες απορρυπαντικού. Έχετε υπόψη σας ότι μερικά από αυτά τα ανταλλακτικά είναι διαθέσιμα μόνο σε επαγγελματίες τεχνικούς και ότι δεν είναι όλα τα ανταλλακτικά κατάλληλα για όλα τα μοντέλα.

## 2.6 Απόρριψη



### ΠΡΟΕΙΔΟΠΟΙΗΣΗ!

Κίνδυνος τραυματισμού ή ασφυξίας.

- Αποσυνδέστε τη συσκευή από την παροχή ρεύματος και νερού.
- Κόψτε το καλώδιο τροφοδοσίας κοντά στη συσκευή και απορρίψτε το.
- Αφαιρέστε το μάνταλο της πόρτας για να αποτραπεί ο εγκλεισμός παιδιών ή ζώων μέσα στον κάδο.
- Απορρίψτε τη συσκευή σύμφωνα με τις τοπικές διατάξεις για την απόρριψη αποβλήτων ηλεκτρικού και ηλεκτρονικού εξοπλισμού (ΑΗΗΕ).

## 3. ΠΕΡΙΓΡΑΦΗ ΠΡΟΪΟΝΤΟΣ

### 3.1 Επισκόπηση συσκευής

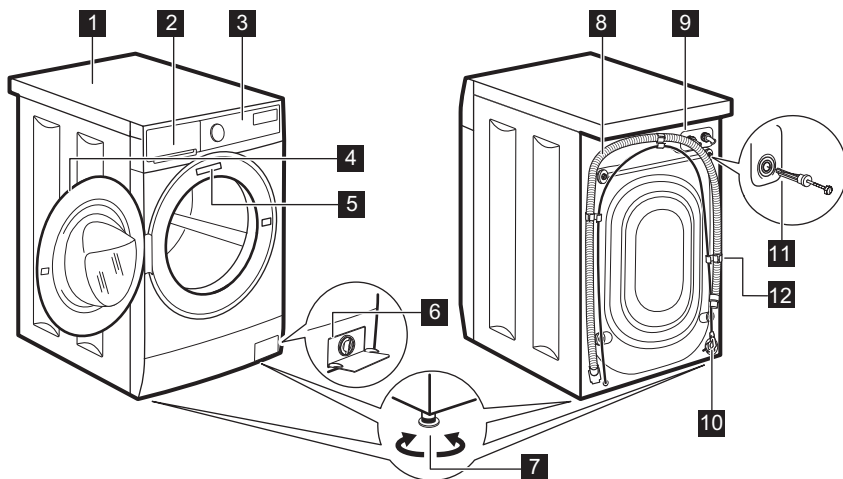

- 1** Καπάκι
- 2** Θήκη απορρυπαντικού
- 3** Πίνακας χειριστηρίων
- 4** Λαβή πόρτας
- 5** Πινακίδα τεχνικών χαρακτηριστικών
- 6** Φίλτρο αντλίας αδειάσματος
- 7** Πόδια για οριζόντιωση της συσκευής

- 8** Σωλήνας αδειάσματος
- 9** Σύνδεση του σωλήνα παροχής
- 10** Καλώδιο τροφοδοσίας
- 11** Πείροι μεταφοράς
- 12** Στήριγμα σωλήνα

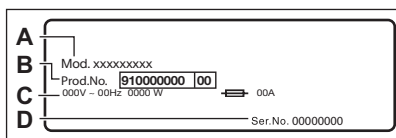

Η πινακίδα τεχνικών χαρακτηριστικών αναφέρει το όνομα μοντέλου (A), τον κωδικό προϊόντος (B), τις ονομαστικές τιμές ηλεκτρικού ρεύματος (C) και τον αριθμό σειράς (D).

## 4. ΤΕΧΝΙΚΑ ΧΑΡΑΚΤΗΡΙΣΤΙΚΑ

Διάσταση	Πλάτος/ Ύψος/ Συνολικό βάθος	59.5 cm / 84.3 cm / 48.2 cm
Ηλεκτρική σύνδεση	Τάση Συνολική ισχύς Ασφαλειοδιακόπτης Συχνότητα	230 V 2.100 W 10 A 50 Hz
Το προστατευτικό κάλυμμα εξασφαλίζει το επίπεδο προστασίας από την εισροή στερεών σωματιδίων και υγρασίας, με την εξαίρεση εξοπλισμού χαμηλής τάσης που δεν διαθέτει προστασία από την υγρασία		IPX4
Πίεση παροχής νερού	Ελάχιστο Μέγιστο	0,5 bar (0,05 MPa) 10 bar (1,0 MPa)
Παροχή νερού <sup>1)</sup>		Κρύο νερό
Μέγιστο Φορτίο	Βαμβακερά	7 kg
Ταχύτητα στυψίματος	Μέγιστη ταχύτητα στυψίματος	951 rpm

1) Συνδέστε τον σωλήνα παροχής νερού σε βρύση παροχής νερού με 3/4" σπείρωμα.

## 5. ΕΓΚΑΤΑΣΤΑΣΗ



### ΠΡΟΕΙΔΟΠΟΙΗΣΗ!

Ανατρέξτε στα κεφάλαια σχετικά με την Ασφάλεια.

### 5.1 Αφαίρεση από τη συσκευασία

1. Αφαιρέστε την εξωτερική μεμβράνη. Εάν απαιτείται, χρησιμοποιήστε κόφτη.

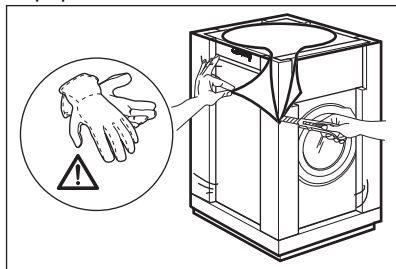

2. Αφαιρέστε το επάνω χαρτόνι και τα υλικά συσκευασίας από πολυστυρένιο.

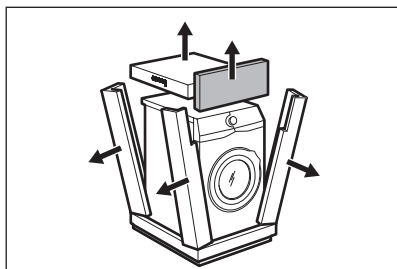

3. Ανοίξτε την πόρτα. Βγάλτε όλα τα αντικείμενα από τον κάδο.

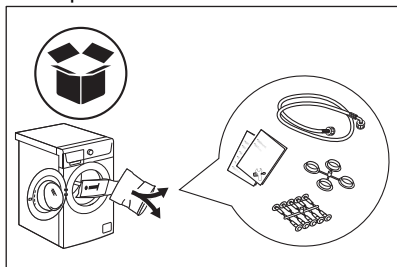

4. Τοποθετήστε το μπροστινό κομμάτι της συσκευασίας από πολυστυρένιο στο δάπεδο πίσω από τη συσκευή. Προσεκτικά γείρετε τη συσκευή να ακουμπήσει στην πίσω πλευρά της.

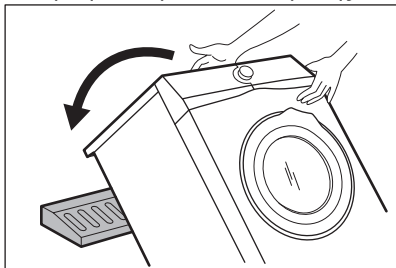

5. Αφαιρέστε το προστατευτικό πολυστυρένιο από τον πάτο.

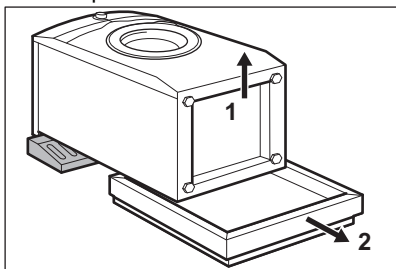

6. Σηκώστε πάλι τη συσκευή σε όρθια θέση. Αφαιρέστε το καλώδιο ρεύματος και τον σωλήνα αδειάσματος από το άγκιστρο του σωλήνα.

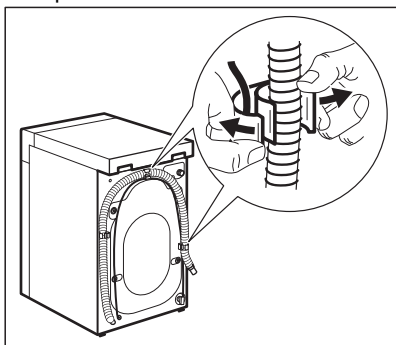

### ΠΡΕΙΔΟΠΟΙΗΣΗ!

Είναι πιθανό να δείτε νερό να τρέχει από τον σωλήνα αδειάσματος. Αυτό οφείλεται στην δοκιμή του πλυντηρίου ρούχων η οποία έγινε στο εργοστάσιο.

7. Αφαιρέστε τις τέσσερις βίδες μεταφοράς και τραβήξτε για να βγάλετε τους πλαστικούς αποστάτες.

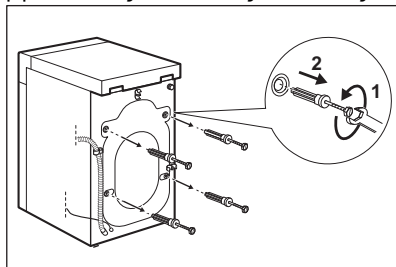

8. Τοποθετήστε στις οπές τα πλαστικά καπάκια τα οποία θα βρείτε μέσα στη σακούλα με το εγχειρίδιο χρήσης.

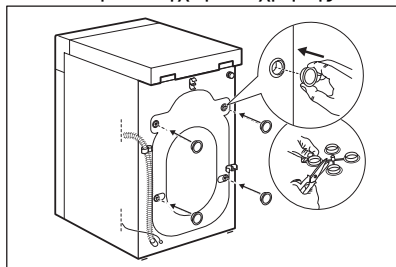

Σας συνιστούμε να φυλάξετε τα υλικά συσκευασίας και τους πείρους μεταφοράς, σε περίπτωση που χρειαστεί να μετακινήσετε τη συσκευή.

## 5.2 Τοποθέτηση και οριζοντίωση

Προσαρμόστε σωστά τη συσκευή για την αποτροπή δονήσεων, θορύβου και μετακίνησης της συσκευής όταν αυτή λειτουργεί.

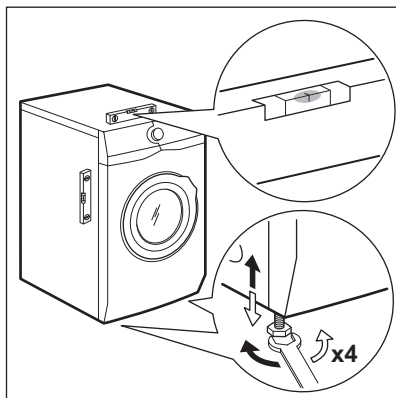

1. Τοποθετήστε τη συσκευή σε επίπεδο σκληρό δάπεδο. Η συσκευή πρέπει να είναι οριζοντιωμένη και σταθερή. Βεβαιωθείτε ότι η συσκευή δεν ακουμπά στον τοίχο και δεν έρχεται σε επαφή με άλλες συσκευές και ότι υπάρχει κυκλοφορία αέρα κάτω από τη συσκευή.
2. Χαλαρώστε ή σφίξτε τα πόδια για να ρυθμίσετε την οριζόντια θέση. Όλα τα πόδια πρέπει να ακουμπούν καλά στο δάπεδο.



#### ΠΡΟΕΙΔΟΠΟΙΗΣΗ!

Μην τοποθετείτε χαρτόνι, ξύλο ή άλλα υλικά κάτω από τη συσκευή για να την οριζοντιώσετε.

### 5.3 Σωλήνας παροχής



#### ΠΡΟΕΙΔΟΠΟΙΗΣΗ!

Βεβαιωθείτε ότι δεν υπάρχει ζημιά στους σωλήνες και ότι δεν υπάρχουν διαρροές από τους συνδέσμους. Μη χρησιμοποιείτε επέκταση σωλήνα, αν ο σωλήνας παροχής είναι πολύ κοντός. Επικοινωνήστε με το κέντρο σέρβις για την αντικατάσταση του σωλήνα παροχής.

1. Συνδέστε τον σωλήνα παροχής νερού στο πίσω μέρος της συσκευής.

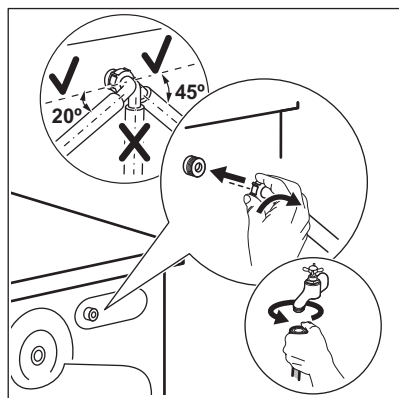

2. Τοποθετήστε τον προς τα αριστερά ή προς τα δεξιά, ανάλογα με τη θέση της βρύσης. Βεβαιωθείτε ότι ο σωλήνας παροχής δεν είναι σε κατακόρυφη θέση.
3. Εάν είναι απαραίτητο, χαλαρώστε το παξιμάδι δακτυλίου για να τοποθετήσετε τον σωλήνα στη σωστή θέση.
4. Συνδέστε τον σωλήνα παροχής νερού σε βρύση κρύου νερού με σπείρωμα 3/4".

### 5.4 Άδειασμα του νερού

Ο σωλήνας αποστράγγισης θα πρέπει να παραμένει σε ύψος όχι μικρότερο από 600 mm και όχι μεγαλύτερο από 1.000 mm.

- i** Μπορείτε να επιμηκύνετε τον σωλήνα αποστράγγισης έως 4.000 mm κατά μέγιστο. Επικοινωνήστε με το εξουσιοδοτημένο κέντρο σέρβις για να προμηθευτείτε άλλον σωλήνα αποστράγγισης και την επέκτασή του.

Μπορείτε να συνδέσετε τον σωλήνα αδειάσματος με διάφορους τρόπους:

1. Κάντε ένα σχήμα U με τον σωλήνα αδειάσματος και τοποθετήστε τον γύρω από τον πλαστικό οδηγό σωλήνα.

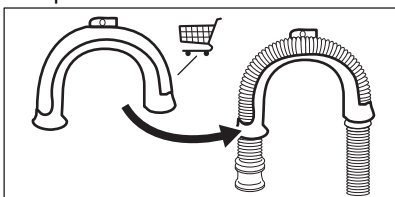

2. Στο άκρο του νιπτήρα - Στερεώστε τον οδηγό στη βρύση παροχής νερού ή στον τοίχο.

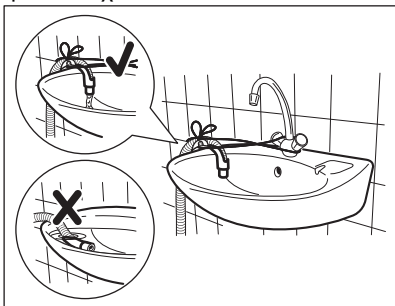

- i** Βεβαιωθείτε ότι ο πλαστικός οδηγός δεν μετακινείται κατά το άδειασμα του νερού και ότι το άκρο του σωλήνα αποστράγγισης δεν είναι βυθισμένο στο νερό. Μπορεί να υπάρξει επιστροφή βρώμικου νερού στη συσκευή.
3. Εάν το άκρο του σωλήνα αδειάσματος μοιάζει με αυτό (δείτε την εικόνα), μπορείτε να τον σπρώξετε απευθείας στον

κατακόρυφο σωλήνα.

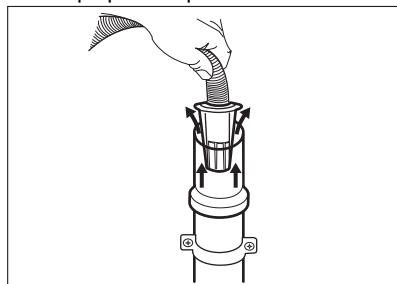

4. Σε έναν κατακόρυφο σωλήνα με οπή εξερισμού - Τοποθετήστε τον σωλήνα αδειάσματος απευθείας σε έναν αγωγό αποχέτευσης. Δείτε την εικόνα.

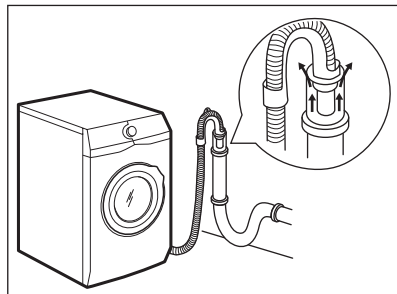

- i** Το άκρο του σωλήνα αδειάσματος πρέπει πάντοτε να αερίζεται, δηλ. η εσωτερική διάμετρος του αγωγού αποχέτευσης (ελάχ. 38 mm - ελάχ. 1,5") θα πρέπει να είναι μεγαλύτερη από την εξωτερική διάμετρο του σωλήνα αδειάσματος.

5. Χωρίς τον πλαστικό οδηγό σωλήνα, σε σιφόνι νεροχύτη- Τοποθετήστε τον σωλήνα αδειάσματος στο σιφόνι και σφίξτε τον με σφιγκτήρα. Δείτε την εικόνα.

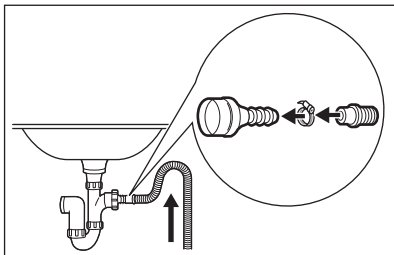

Βεβαιωθείτε ότι ο σωλήνας αποστράγγισης σχηματίζει καμπύλη, για την αποτροπή της εισόδου σωματιδίων από τον νιπτήρα στη συσκευή.

6. Τοποθετήστε τον σωλήνα απευθείας σε εντοιχισμένο αγωγό αποχέτευσης και στερεώστε τον με σφιγκτήρα.

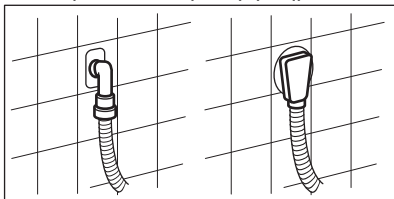

## 5.5 Ηλεκτρική σύνδεση

Στο τέλος της εγκατάστασης μπορείτε να συνδέσετε το φις τροφοδοσίας στην πρίζα.

Η πινακίδα τεχνικών χαρακτηριστικών και το κεφάλαιο «Τεχνικά Χαρακτηριστικά»

υποδεικνύουν τις ονομαστικές τιμές ηλεκτρικού ρεύματος. Βεβαιωθείτε ότι οι παράμετροι στην πινακίδα τεχνικών χαρακτηριστικών είναι συμβατές με την παροχή ρεύματος.

Ελέγξτε εάν η ηλεκτρολογική εγκατάσταση στο σπίτι σας μπορεί να αντέξει το μέγιστο απαιτούμενο φορτίο, λαμβάνοντας υπόψη και την ταυτόχρονη χρήση άλλων συσκευών.

**Συνδέστε τη συσκευή σε πρίζα με γείωση.**

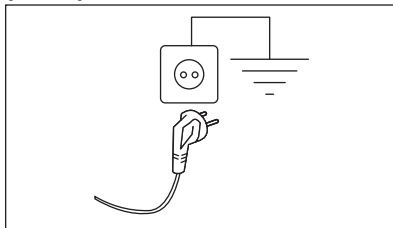

Μετά την εγκατάσταση της συσκευής πρέπει να υπάρχει εύκολη πρόσβαση στο καλώδιο τροφοδοσίας.

Για ηλεκτρολογικές εργασίες που απαιτούνται για την εγκατάσταση αυτής της συσκευής, επικοινωνήστε με το Εξουσιοδοτημένο Κέντρο Σέρβις.

Ο κατασκευαστής δεν αναλαμβάνει καμία ευθύνη για βλάβες ή τραυματισμούς που οφείλονται σε παράβλεψη των προαναφερθέντων κανονισμών ασφαλείας.

## 6. ΕΞΑΡΤΗΜΑΤΑ

### 6.1 Διαθέσιμο στα [www.electrolux.com/shop](http://www.electrolux.com/shop) ή από εξουσιοδοτημένο αντιπρόσωπο

Διαβάστε προσεκτικά τις οδηγίες που συνοδεύουν το εξάρτημα.

-  Μόνο κατάλληλα εξαρτήματα εγκεκριμένα από την ELECTROLUX διασφαλίζουν τα πρότυπα ασφαλείας της συσκευής. Σε περίπτωση που χρησιμοποιηθούν μη εγκεκριμένα εξαρτήματα, τυχόν αξιώσεις δεν θα είναι έγκυρες.

### 6.2 Σειτ πλακών πρόσδεσης

Εάν εγκαταστήσετε τη συσκευή σε βάση που δεν είναι ένα αξεσουάρ που παρέχεται από την ELECTROLUX, ασφαλίστε την στις πλάκες πρόσδεσης.

Διαβάστε προσεκτικά τις οδηγίες που συνοδεύουν το εξάρτημα.

## 7. ΠΙΝΑΚΑΣ ΧΕΙΡΙΣΤΗΡΙΩΝ

### 7.1 Ειδικά Προγράμματα

Το νέο σας πλυντήριο ρούχων πληροί όλες τις σύγχρονες προδιαγραφές για αποτελεσματικό πλύσιμο με χαμηλή κατανάλωση σε νερό, ενέργεια και απορρυπαντικό, καθώς φροντίζει και τα ρούχα.

- Χάρη στην **Απαλό Plusεπιλογή**, το μαλακτικό απλώνεται ομοιόμορφα στα ρούχα και εισχωρεί βαθιά στις ίνες των υφασμάτων εξασφαλίζοντας τέλεια απαλότητα.
- Ο ατμός επιτυγχάνει το φρεσκάρισμα των ρούχων με έναν γρήγορο και εύκολο τρόπο. Τα απαλά

προγράμματα ατμού απομακρύνουν τις οσμές και μειώνουν το τσαλάκωμα. Το σιδέρωμα θα είναι πιο εύκολο!

- Το σύστημα **SensiCare System** ανιχνεύει το μέγεθος του φορτίου, ορίζοντας τη διάρκεια του προγράμματος μέσα σε 30 δευτερόλεπτα. Το πρόγραμμα πλύσης προσαρμόζεται στο φορτίο των ρούχων και τον τύπο των υφασμάτων χωρίς κατανάλωση περισσότερου χρόνου, ενέργειας και νερού από όσο χρειάζεται. Διαβάστε την παράγραφο «Ανίχνευση φορτίου SensiCare» για περισσότερες λεπτομέρειες.

### 7.2 Περιγραφή πίνακα χειριστηρίων

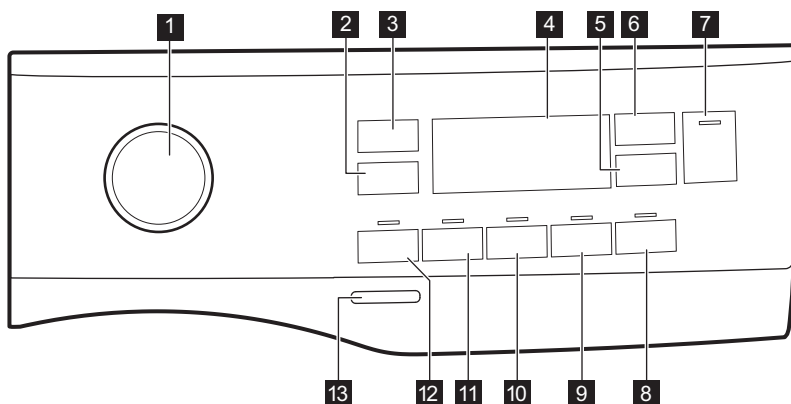

- |  |   |
|--|---|
| <b>1</b> Διακόπτης επιλογής προγράμματος                     | <b>7</b> Κουμπί αφής Έναρξη/Παύση ▶       |
| <b>2</b> Κουμπί αφής επιλογών μείωσης ταχύτητας στυψίματος ⏱ | <b>8</b> Κουμπί αφής Εύκολο σιδέρωμα ≡    |
| <b>3</b> Κουμπί αφής Θερμοκρασία 🌡                           | <b>9</b> Κουμπί αφής Απαλό Plus ⚙+        |
| <b>4</b> Οθόνη   | <b>10</b> Κουμπί αφής Επιπλέον ξέβγαλμα 🚰 |
| <b>5</b> Κουμπί αφής Χρονοκαθυστερήση έναρξης ⌚              | <b>11</b> Κουμπί αφής Λεκές 🧼             |
| <b>6</b> Κουμπί αφής Λειτουργία διαχείρισης χρόνου ⏰         | <b>12</b> Κουμπί αφής Πρόπλυση ⏴          |
|  | <b>13</b> Κουμπί On/Off ⏻                 |

## 7.3 Οθόνη

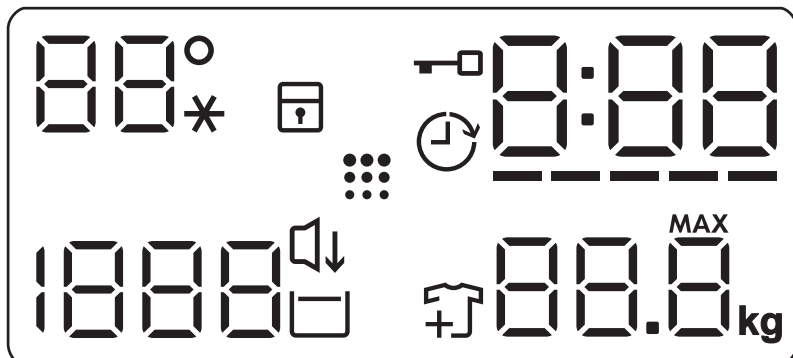

88° --*	Η περιοχή Θερμοκρασία: Ένδειξη θερμοκρασίας Ένδειξη κρύου νερού
	Ένδειξη κλειδώματος ασφαλείας για παιδιά.
	Ένδειξη καθυστέρησης έναρξης.
	Ένδειξη κλειδώματος πόρτας.
000	Η ψηφιακή ένδειξη μπορεί να εμφανίζει τα εξής: <ul style="list-style-type: none"> <li>• Διάρκεια προγράμματος (π.χ. 2:40).</li> <li>• Χρόνος καθυστέρησης (π.χ. 2h).</li> <li>• Τέλος κύκλου (000).</li> <li>• Κωδικός προειδοποίησης (π.χ. E20).</li> <li>• Ένδειξη συνολικών ωρών λειτουργίας της συσκευής. Ανατρέξτε στην ενότητα «Υπολογιστής ωρών λειτουργίας» στην παράγραφο «Ρυθμίσεις» για περισσότερες λεπτομέρειες.</li> </ul>
-----	Ένδειξη επιπέδου μπαρών λειτουργίας Διαχείρισης Χρόνου.
88.8 <sub>kg</sub>	Ένδειξη μέγιστου βάρους φορτίου ρούχων. <b>MAX</b> Αναβοσβήνει όταν το φορτίο ρούχων υπερβεί το μέγιστο δηλωμένο φορτίο του επιλεγμένου προγράμματος.
	Ένδειξη προσθήκης ρούχων. Ανάβει στην αρχή της φάσης Πλύσης, ενώ ο χρήστης μπορεί ακόμα να σταματήσει τη συσκευή και να προσθέσει περισσότερα ρούχα.
	Ένδειξη Καθαρισμός κάδου.
	Ένδειξη Νυχτερινός κύκλος.
	Ένδειξη ξεβγάλματος χωρίς άδειασμα νερού.

1888

---

Η περιοχή στυψίματος:  
Ένδειξη ταχύτητας στυψίματος  
Ένδειξη Χωρίς στύψιμο. Η φάση στυψίματος είναι απενεργοποιημένη.

## 8. ΔΙΑΚΟΠΤΗΣ ΕΠΙΛΟΓΗΣ ΠΡΟΓΡΑΜΜΑΤΟΣ ΚΑΙ ΚΟΥΜΠΙΑ

### 8.1 Εισαγωγή

- i** Αυτές οι επιλογές/λειτουργίες δεν είναι διαθέσιμες σε όλα τα προγράμματα πλύσης. Ελέγξτε τη συμβατότητα μεταξύ επιλογών/λειτουργιών και προγραμμάτων πλύσης στο κεφάλαιο "Πίνακας προγραμμάτων". Μια επιλογή/λειτουργία μπορεί να αποκλείσει κάποια άλλη και σε αυτή την περίπτωση η συσκευή δεν σας επιτρέπει να ορίσετε μη συμβατές επιλογές/λειτουργίες.

### 8.2 On/Off

Πατήστε αυτό το κουμπί για μερικά δευτερόλεπτα για ενεργοποίηση ή απενεργοποίηση της συσκευής. Ακούγονται δύο διαφορετικοί ήχοι κατά την ενεργοποίηση ή απενεργοποίηση της συσκευής.

Καθώς η λειτουργία Αναμονής απενεργοποιεί τη συσκευή αυτόματα μετά από αρκετά λεπτά για να μειωθεί η κατανάλωση ενέργειας, ίσως χρειαστεί να ενεργοποιήσετε τη συσκευή ξανά.

Για περισσότερες λεπτομέρειες, ανατρέξτε στην παράγραφο «Αναμονή» του κεφαλαίου «Καθημερινή χρήση».

### 8.3 Θερμοκρασία

Όταν επιλέγετε ένα πρόγραμμα πλύσης, η συσκευή προτείνει αυτόματα μια προεπιλεγμένη θερμοκρασία.

Αγγίξτε αυτό το κουμπί επανειλημμένα μέχρι η επιθυμητή τιμή θερμοκρασίας να εμφανιστεί στην οθόνη.

Όταν στην οθόνη εμφανίζονται οι ενδείξεις --\*, η συσκευή δεν θερμαίνει το νερό.

### 8.4 Στύψιμο

Όταν επιλέγετε το πρόγραμμα, η συσκευή επιλέγει αυτόματα την προκαθορισμένη ταχύτητα στυψίματος.

Αγγίξτε αυτό το κουμπί επανειλημμένα για:

- **Αλλαγή της ταχύτητας στυψίματος.** Η οθόνη εμφανίζει μόνο τις ταχύτερες στυψίματος που είναι διαθέσιμες για το εκάστοτε επιλεγμένο πρόγραμμα.
- Ρυθμίστε την επιλογή **Χωρίς στύψιμο**

---

Ρυθμίστε αυτήν την επιλογή για να απενεργοποιήσετε όλες τις φάσεις στυψίματος. Η συσκευή εκτελεί μόνο τη φάση αδειάσματος νερού του επιλεγμένου προγράμματος πλύσης. Ορίστε αυτή την επιλογή για πολύ ευαίσθητα υφάσματα. Η φάση ξεβγαλμάτων χρησιμοποιεί περισσότερο νερό για ορισμένα προγράμματα πλύσης.

- Ενεργοποιήστε την επιλογή **Ξέβγαλμα χωρίς αδειασμα νερού**



Το τελικό στύψιμο δεν εκτελείται. Το νερό από το τελευταίο ξέβγαλμα παραμένει στον κάδο ώστε να μην τσαλακωθούν τα υφάσματα. Το πρόγραμμα πλύσης ολοκληρώνεται με παραμονή του νερού στον κάδο.

Στην οθόνη εμφανίζεται η ένδειξη . Η πόρτα παραμένει κλειδωμένη και ο κάδος περιστρέφεται τακτικά για να μειωθεί το τσαλάκωμα. Πρέπει να αδειάσετε το νερό για να ξεκλειδώσει η πόρτα.

Αν αγγίξετε το κουμπί Έναρξη/Παύση , η συσκευή εκτελεί τη φάση στυψίματος και αδειάζει το νερό.

 Η συσκευή αδειάζει το νερό αυτόματα μετά από περίπου 18 ώρες.

- Ενεργοποιήστε την επιλογή

#### **Νυχτερινός κύκλος**

Οι ενδιάμεσες και τελικές φάσεις στυψίματος καταστέλλονται και το πρόγραμμα ολοκληρώνεται με νερό στον κάδο. Αυτό συμβάλλει στη μείωση του τσαλακώματος.

Στην οθόνη εμφανίζεται η ένδειξη . Η πόρτα παραμένει κλειδωμένη. Ο κάδος περιστρέφεται τακτικά για να μειωθεί το τσαλακώμα των ρούχων. Πρέπει να αδειάσετε το νερό για να ξεκλειδώσει η πόρτα.

Επειδή το πρόγραμμα είναι πολύ αθόρυβο, είναι ιδανικό για χρήση κατά τις νυχτερινές ώρες όταν διατίθεται φθηνότερο τιμολόγιο ρεύματος. Σε μερικά προγράμματα, τα ξεβγάλματα πραγματοποιούνται με περισσότερο νερό.

Εάν αγγίξετε το κουμπί Έναρξη/Παύση , η συσκευή εκτελεί μόνο τη φάση αδειάσματος νερού.

 Η συσκευή αδειάζει το νερό αυτόματα μετά από περίπου 18 ώρες.

### **8.5 Πρόπλυση**

Με αυτή την επιλογή μπορείτε να προσθέσετε μια φάση πρόπλυσης σε ένα πρόγραμμα πλύσης.

Η αντίστοιχη ένδειξη πάνω από το κουμπί αφής ανάβει.

Η επιλογή αυτή χρησιμοποιείται για να προσθέσετε μια φάση πρόπλυσης στους 30 °C πριν από τη φάση πλύσης.

Αυτή η επιλογή συνιστάται για πολύ λερωμένα ρούχα, ειδικά εάν περιέχουν άμμο, σκόνη, λάσπη και άλλα στερεά σωματίδια.

 Η επιλογή μπορεί να παρατείνει τη διάρκεια του προγράμματος.

### **8.6 Λεκές**

Αγγίξτε αυτό το κουμπί για να προσθέσετε φάση αφαίρεσης λεκέδων σε ένα πρόγραμμα.

Η αντίστοιχη ένδειξη πάνω από το κουμπί αφής ανάβει.

Χρησιμοποιήστε αυτή την επιλογή για ρούχα με λεκέδες που αφαιρούνται δύσκολα.

Όταν ορίζετε αυτή την επιλογή, τοποθετείτε το προϊόν αφαίρεσης λεκέδων στη θήκη .

 Αυτή η επιλογή παρατείνει τη διάρκεια του προγράμματος. Η επιλογή αυτή δεν είναι διαθέσιμη σε θερμοκρασίες κάτω των 40 °C.

### **8.7 Μόνιμο Επιπλέον ξεβγάλμα**



Η επιλογή αυτή προσθέτει μερικά ξεβγάλματα ανάλογα με το επιλεγμένο πρόγραμμα πλύσης.

Χρησιμοποιήστε αυτή την επιλογή για άτομα με αλλεργίες στα υπολείμματα απορρυπαντικών και με ευαίσθητη επιδερμίδα.

 Αυτή η επιλογή παρατείνει τη διάρκεια του προγράμματος.

Η αντίστοιχη ένδειξη πάνω από το κουμπί αφής ανάβει και παραμένει μόνιμα αναμμένη κατά τους επόμενους κύκλους μέχρι να απενεργοποιηθεί αυτή η επιλογή.

### **8.8 Μόνιμο Απαλό Plus**

Ορίστε αυτή την επιλογή για να βελτιστοποιηθεί η διανομή του μαλακτικού και να βελτιωθεί η απαλότητα των υφασμάτων.

Συνιστάται όταν χρησιμοποιείτε μαλακτικό.

 Αυτή η επιλογή παρατείνει τη διάρκεια του προγράμματος.

Η αντίστοιχη ένδειξη πάνω από το κουμπί αφής ανάβει και παραμένει

μόνιμα αναμμένη κατά τους επόμενους κύκλους μέχρι να απενεργοποιηθεί αυτή η επιλογή.

## 8.9 Εύκολο σιδέρωμα

Η συσκευή πλένει και στύβει προσεκτικά τα ρούχα για να αποτραπεί το τσαλάκωμα.



Η συσκευή μειώνει την ταχύτητα στυψίματος, χρησιμοποιεί περισσότερο νερό και προσαρμόζει τη διάρκεια του προγράμματος στον τύπο των ρούχων.

Ανάβει η αντίστοιχη ένδειξη.

## 8.10 Χρονοκαθυστέρηση έναρξης

Με αυτή την επιλογή μπορείτε να καθυστερήσετε την έναρξη ενός προγράμματος σε μια ώρα που σας εξυπηρετεί περισσότερο.

Πιέστε το κουμπί επανειλημμένα για να ρυθμίσετε την απαιτούμενη καθυστέρηση. Ο χρόνος αυξάνεται σε βήματα της 1 ώρας έως τις 20 ώρες.

Στην οθόνη εμφανίζεται η ένδειξη  και ο επιλεγμένος χρόνος καθυστέρησης. Αφού αγγίξετε το κουμπί Έναρξη/Παύση , η συσκευή ξεκινά την αντίστροφη μέτρηση και η πόρτα κλειδώνει.

## 8.11 Λειτουργία διαχείρισης χρόνου

Με αυτή την επιλογή μπορείτε να μειώσετε τη διάρκεια του προγράμματος ανάλογα με το μέγεθος του φορτίου και τον βαθμό λερώματος.

Όταν επιλέγετε ένα πρόγραμμα πλύσης, στην οθόνη εμφανίζεται η προεπιλεγμένη διάρκεια και οι παύλες -----.

----- κατάλληλο για πλήρες φορτίο κανονικά λερωμένων ρούχων.

---- ένας σύντομος κύκλος για πλήρες φορτίο ελαφρώς λερωμένων ρούχων.

-- πολύ σύντομος κύκλος για μικρότερο φορτίο ελαφρώς λερωμένων ρούχων (συνιστάται μισό φορτίο κατά το μέγιστο).

- ο συντομότερος κύκλος για φρεσκάρισμα μικρής ποσότητας ρούχων.

Το Λειτουργία διαχείρισης χρόνου είναι διαθέσιμο μόνο με τα προγράμματα στον πίνακα.

ένδειξη	Cottons	Synthetics
----- 1)	■	■
----	■	■
---	■	■
--	■	■
-	■	■

1) Προεπιλεγμένη διάρκεια για όλα τα προγράμματα.

 Σε κάποιες συσκευές η διάρκεια του προγράμματος μειώνεται χωρίς να εμφανίζονται παύλες.



## 8.12 Έναρξη/Παύση





Πιέστε το κουμπί Έναρξη/Παύση  για να ξεκινήσετε, να παύσετε ή να διακόψετε ένα πρόγραμμα που εκτελείται.

## 9. ΠΡΟΓΡΑΜΜΑΤΑ















### 9.1 Πίνακας προγραμμάτων

Πρόγραμμα Προεπιλεγμένη θερμοκρασία Εύρος θερμοκρασίας	Ταχύτητα στύψιματος αναφοράς Εύρος ταχύτητας στύψιματος [rpm ]	Μέγιστο φορτίο	Περιγραφή προγράμματος (Τύπος φορτίου και βαθμός λερώματος)
Eco 40-60 40 °C 1)	1000 rpm (1000-400)	7 kg	<b>Λευκά βαμβακερά και ανθεκτικά χρωματιστά βαμβακερά.</b> Κανονικά λερωμένα ρούχα. Η κατανάλωση ενέργειας μειώνεται και η διάρκεια του προγράμματος πλήσης παρατείνεται, διασφαλίζοντας καλά αποτελέσματα πλύσης.
Cottons 40°C 90°C - Κρύο	1000 rpm (1000-400)	7 kg	<b>Λευκά βαμβακερά και χρωματιστά βαμβακερά.</b> Κανονικά και πολύ λερωμένα.
Synthetics 40°C 60°C - Κρύο	1000 rpm (1000 - 400)	3 kg	<b>Συνθετικά υφάσματα ή ανάμεικτα υφάσματα.</b> Κανονικά λερωμένα ρούχα.
Delicates 30°C 40°C - Κρύο	1000 rpm (1000-400)	1,5 kg	<b>Ευαίσθητα υφάσματα, όπως ακρυλικά, βισκόζη και ανάμικτα υφάσματα που απαιτούν απαλότερη πλύση.</b> Κανονικά και λίγο λερωμένα ρούχα.
Rapid 14min 30°C	800 rpm (800- 400)	1,5 kg	<b>Συνθετικά και ανάμεικτα υφάσματα.</b> Λίγο λερωμένα ρούχα και ρούχα για φρεσκάρισμα.
Rinse	1000 rpm (1000-400)	7 kg	<b>Όλα τα υφάσματα, εκτός από μάλλινα και πολύ ευαίσθητα υφάσματα.</b> Πρόγραμμα για ξέβγαλμα και στύψιμο των ρούχων. Η προεπιλεγμένη ταχύτητα στύψιματος είναι αυτή που χρησιμοποιείται στα προγράμματα βαμβακερών. Μειώστε την ταχύτητα στύψιματος σύμφωνα με τον τύπο των ρούχων. Αν χρειάζεται, ρυθμίστε την επιλογή Επιπλέον ξέβγαλμα για πρόσθετα ξεβγάλματα. Με χαμηλή ταχύτητα στύψιματος, η συσκευή εκτελεί ξεβγάλματα για ευαίσθητα υφάσματα και ένα σύντομο στύψιμο.
Drain/Spin	1000 rpm (1000-400)	7 kg	<b>Όλα τα υφάσματα, εκτός από μάλλινα και ευαίσθητα υφάσματα.</b> Για στύψιμο των ρούχων και για άδειασμα του νερού του κάδου.





Πρόγραμμα Προεπιλεγμένη θερμοκρασία Εύρος θερμοκρασίας	Ταχύτητα στυψίματος αναφοράς Εύρος ταχύτητας στυψίματος [rpm ]	Μέγιστο φορτίο	Περιγραφή προγράμματος (Τύπος φορτίου και βαθμός Λερώματος)
Anti-Allergy  60°C	1000 rpm (1000 - 400)	7 kg	<b>Λευκά βαμβακερά υφάσματα.</b> Αυτό το πρόγραμμα αφαιρεί τους μικροοργανισμούς χάρη στη φάση πλύσης με τη θερμοκρασία να διατηρείται πάνω από τους 60 °C για μερικά λεπτά. Αυτό βοηθάει στην απομάκρυνση μικροβίων, βακτηρίων, μικροοργανισμών και σωματιδίων. Η προσθήκη υδρατμών μαζί με μια φάση επιπλέον ξεβγάλματος διασφαλίζει τη σωστή αφαίρεση των υπολειμμάτων απορρυπαντικού και γύρης/αλλεργιογόνων στοιχείων, κάνοντάς το κατάλληλο για ευαίσθητες και απαλές επιδερμίδες.
Baby Clothes 40°C 40°C - Κρύο	1000 rpm (1000 - 400)	1,5 kg	Κύκλος για ευαίσθητα κατάλληλος για μωρουδιακά ρούχα. Το υψηλό επίπεδο νερού και η απαλή κίνηση στη φάση πλύσης προστατεύει τα χρώματα και τις ίνες.
Silk  30°C	800 rpm (800 - 400)	0,5 kg	Ειδικό πρόγραμμα για <b>μεταξωτά και ανάμεικτα συνθετικά υφάσματα.</b>
Wool  40°C 40°C - Κρύο	1000 rpm (1000-400)	1,5 kg	<b>Μάλλινα που πλένονται στο πλυντήριο, μάλλινα που πλένονται στο χέρι και άλλα υφάσματα</b> με το σύμβολο «πλύσιμο στο χέρι» <sup>2)</sup> .
Sport 30°C 40°C - Κρύο	1000 rpm (1000 - 400)	3 kg	<b>Ανάμεικτα υφάσματα αθλητικών ρούχων.</b> Λίγο λερωμένα υφάσματα ή υφάσματα για φρεσκάρισμα.

Πρόγραμμα Προεπιλεγμένη θερμοκρασία Εύρος θερμοκρασίας	Ταχύτητα στυψίματος αναφοράς Εύρος ταχύτητας στυψίματος [rpm ]	Μέγιστο φορτίο	Περιγραφή προγράμματος (Τύπος φορτίου και βαθμός λερώματος)
Outdoor  30°C 40°C - Κρύο	1000 rpm (1000-400)	2 kg <sup>3)</sup> 1 kg <sup>4)</sup>	 Μη χρησιμοποιείτε μαλακτικό και βεβαιωθείτε ότι δεν υπάρχουν υπολείμματα μαλακτικού στη θήκη απορρυπαντικού. <p><b>Συνθετικά αθλητικά υφάσματα.</b> Αυτό το πρόγραμμα είναι σχεδιασμένο για απαλή πλύση μοντέρνων αθλητικών ρούχων για εξωτερικές δραστηριότητες και είναι επίσης κατάλληλο για αθλητικά ρούχα γυμναστικής, ποδηλασίας ή τζόκινγκ και παρόμοιων υφασμάτων. Το συνιστώμενο φορτίο ρούχων είναι 2 kg.</p> <p><b>Αδιάβροχα υφάσματα, αδιάβροχα υφάσματα που αναπνέουν και υφάσματα που απωθούν το νερό.</b> Αυτό το πρόγραμμα μπορεί επίσης να χρησιμοποιηθεί ως κύκλος επαναφοράς της αδιαβροχοποίησης, ειδικά προσαρμοσμένο για τη φροντίδα ρούχων με υδροφοβική επίστρωση. Για να εκτελεστεί ο κύκλος επαναφοράς αδιαβροχοποίησης, ακολουθήστε την παρακάτω διαδικασία:</p> <ul style="list-style-type: none"> <li>• Ρίξτε το απορρυπαντικό στη θήκη .</li> <li>• Ρίξτε ένα ειδικό προϊόν επαναφοράς για αδιάβροχα υφάσματα στη θήκη μαλακτικού στο συρτάρι .</li> <li>• Μειώστε τον όγκο του φορτίου στο 1 kg.</li> </ul> <p> Για να βελτιώσετε περισσότερο τη δράση του προϊόντος επαναφοράς για αδιάβροχα υφάσματα, στεγνώστε τα ρούχα σε στεγνωτήριο ρυθμίζοντας το πρόγραμμα στεγνώματος Outdoor (εφόσον υπάρχει και αν αναγράφεται στην ετικέτα φροντίδας των ρούχων ότι επιτρέπεται το στέγνωμά τους σε στεγνωτήριο).</p>



Το πρόγραμμα	Στύψιμο 				Πρόπλυση 	Λεκές 	Επιπλέον ξέβγαλμα 	Απαλό Plus 	Εύκολο σιδέρωμα 	Χρονοκαθυστέρηση έναρξης 	Λειτουργία διαχείρισης χρόνου 
Synthetics	■	■	■	■	■	■	■	■	■	■	■
Delicates	■	■	■	■			■	■		■	
Rapid 14min	■	■	■								■
Rinse	■	■	■				■				■
Drain/Spin	■	■									■
Anti-Allergy 	■	■	■		■	■	■	■			■
Baby Clothes	■	■	■	■	■		■	■			■
Silk 	■	■									■
Wool 	■	■	■								■
Sport	■	■	■		■		■				■
Outdoor 	■	■	■				■				■
Denim	■	■	■	■		■	■	■	■		■

## Κατάλληλα απορρυπαντικά για προγράμματα πλύσης

Πρόγραμμα	Απορρυπαντικό σε σκόνη γενικής χρήσης <sup>1)</sup>	Υγρό απορρυπαντικό γενικής χρήσης	Υγρό για χρωματιστά	Ευαίσθητα μάλλινα	Ειδικό
Eco 40-60	▲	▲	▲	--	--
Cottons	▲	▲	▲	--	--
Synthetics	▲	▲	▲	--	--
Delicates	--	--	--	▲	▲
Rapid 14min	--	▲	▲	--	--
Anti-Allergy 	▲	▲	--	--	▲
Baby Clothes	--	▲	▲	--	▲
Silk 	--	--	--	▲	▲
Wool  	--	--	--	▲	▲
Sport	--	▲	▲	--	▲
Outdoor 	--	--	--	▲	▲
Denim	--	--	▲	▲	▲

<sup>1)</sup> Σε θερμοκρασία υψηλότερη από 60 °C συνιστάται η χρήση απορρυπαντικού σε σκόνη.

▲ = Συνιστώμενα

-- = Μη συνιστώμενα

## 9.2 Woolmark Wool Care - Μπλε





Ο κύκλος πλυσίματος για μάλλινα αυτής της συσκευής έχει εγκριθεί από την The Woolmark Company για το πλύσιμο μάλλινων ρούχων με σήμανση «πλύσιμο στο χέρι», υπό την προϋπόθεση ότι τα προϊόντα πλένονται σύμφωνα με τις οδηγίες στην ετικέτα ρούχου, καθώς και τις οδηγίες που παρέχονται από τον κατασκευαστή του παρόντος πλυντηρίου ρούχων. M1460 Το σύμβολο Woolmark είναι σήμα πιστοποίησης σε πολλές χώρες.

## 10. ΡΥΘΜΙΣΕΙΣ

### 10.1 Ηχητικά σήματα

Αυτή η συσκευή διαθέτει διαφορετικά ηχητικά σήματα τα οποία ενεργοποιούνται όταν:

- Ενεργοποιείτε τη συσκευή (ειδικός σύντομος ήχος).
- Απενεργοποιείτε τη συσκευή (ειδικός σύντομος ήχος).
- Αγγίζετε τα κουμπιά (ήχος κλικ).
- Ορίζετε μια μη έγκυρη επιλογή (3 σύντομοι ήχοι).
- Το πρόγραμμα ολοκληρώθηκε (σειρά ήχων για περίπου 1 λεπτό).
- Η συσκευή παρουσιάζει κάποια δυσλειτουργία (σειρά σύντομων ήχων για περίπου 5 λεπτά).



Για **απενεργοποίηση/ενεργοποίηση** των ηχητικών σημάτων που έχουν ρυθμιστεί σε ένα πρόγραμμα, αγγίξτε ταυτόχρονα τα κουμπιά  και  για περίπου 2 δευτερόλεπτα. Η οθόνη εμφανίζει On/Off



Αν απενεργοποιήσετε τα ηχητικά σήματα, αυτά θα συνεχίσουν να λειτουργούν όταν η συσκευή παρουσιάζει κάποια δυσλειτουργία.

### 10.2 Κλείδωμα Ασφαλείας για Παιδιά

Με αυτή την επιλογή μπορείτε να αποτρέψετε τα παιδιά να παίζουν με το χειριστήριο.



- Για να **ενεργοποιήσετε/απενεργοποιήσετε** αυτή την επιλογή, κρατήστε πατημένο το κουμπί  μέχρι η ένδειξη  να **ανάψει/σβήσει** στην οθόνη.

Η συσκευή διατηρεί αυτή την επιλογή μέχρι να την απενεργοποιήσετε.

Η λειτουργία Κλειδώματος Ασφαλείας για Παιδιά μπορεί να μην είναι διαθέσιμη για μερικά δευτερόλεπτα από την ενεργοποίηση της συσκευής.

### 10.3 Μετρήτης ωρών λειτουργίας

Μπορείτε να δείτε τον συνολικό χρόνο λειτουργίας της συσκευής σε ώρες, ξεκινώντας από την πρώτη ενεργοποίηση. Αυτή η τιμή θα μετρήσει τον χρόνο λειτουργίας των κύκλων (δεν περιλαμβάνει παύσεις, χρονοκαθυστέρηση έναρξης). Για να δείτε αυτή την τιμή, ακολουθήστε την παρακάτω διαδικασία:

1. Ενεργοποιήστε τη συσκευή πιέζοντας το κουμπί On/Off.
2. Στρέψτε τον διακόπτη επιλογής προγράμματος στο πρόγραμμα Eco 40-60 (1η θέση δεξιόστροφα).
3. Πιέστε παρατεταμένα τα κουμπιά  και  για μερικά δευτερόλεπτα (εντός 10 δευτερολέπτων μετά την ενεργοποίηση. Μετά από αυτά τα 10 δευτερόλεπτα, ο συνδυασμός πλήκτρων ενεργοποιεί και απενεργοποιεί τα ηχητικά σήματα).
4. Μετά από 3 δευτερόλεπτα, στην οθόνη εμφανίζονται οι συνολικές ώρες λειτουργίας της συσκευής: π.χ. 1276 ώρες, στην οθόνη εμφανίζεται το κείμενο Hr για 2 δευτερόλεπτα, 12 (χιλιάδες και εκατοντάδες) για 2 δευτερόλεπτα και 76 (δεκάδες και μονάδες).





Εάν η διαδικασία δεν λειτουργεί (λόγω λήξης χρόνου, λανθασμένης θέσης διακόπτη προγράμματος ή λανθασμένου συνδυασμού πλήκτρων), απενεργοποιήστε τη συσκευή και επαναλάβετε την ακολουθία από την αρχή.

### 10.4 Επαναφ. στις εργ. Ρυθμ.

Αυτή η λειτουργία επιτρέπει την επαναφορά των εργοστασιακών προεπιλογών. Για να **ενεργοποιήσετε** αυτή την επιλογή, ακολουθήστε τα παρακάτω βήματα:

1. Ενεργοποιήστε τη συσκευή πιέζοντας το κουμπί On/Off.

2. Στρέψτε τον διακόπτη επιλογής προγράμματος στο πρόγραμμα Synthetics (3η θέση δεξιόστροφα).
3. Πιέστε παρατεταμένα τα κουμπιά  και  για μερικά δευτερόλεπτα (εντός 10 δευτερολέπτων μετά την ενεργοποίηση. Μετά από αυτά τα 10 δευτερόλεπτα, ο συνδυασμός πλήκτρων ενεργοποιεί και απενεργοποιεί τα ηχητικά σήματα).
4. Η οθόνη εμφανίζει την ένδειξη - - - για περίπου 5 δευτερόλεπτα.



Εάν η διαδικασία δεν λειτουργεί (λόγω λήξης χρόνου, λανθασμένης θέσης διακόπτη προγράμματος ή λανθασμένου συνδυασμού πλήκτρων), απενεργοποιήστε τη συσκευή και επαναλάβετε την ακολουθία από την αρχή.

## 11. ΠΡΙΝ ΑΠΟ ΤΗΝ ΠΡΩΤΗ ΧΡΗΣΗ

1. Βεβαιωθείτε ότι η ηλεκτρική τροφοδοσία είναι διαθέσιμη και η βρύση παροχής νερού είναι ανοιχτή.
2. Ρίξτε 2 λίτρα νερού στη θήκη απορρυπαντικού με τη σήμανση 2. Έτσι ενεργοποιείται το σύστημα αδειάσματος.
3. Ρίξτε μια μικρή ποσότητα απορρυπαντικού στη θήκη με τη σήμανση 2.

4. Ρυθμίστε και ξεκινήστε ένα πρόγραμμα για βαμβακερά στη μέγιστη θερμοκρασία, χωρίς να τοποθετήσετε ρούχα στον κάδο. Έτσι θα αφαιρεθούν τυχόν ρύποι από τον κάδο.

## 12. ΚΑΘΗΜΕΡΙΝΗ ΧΡΗΣΗ



### ΠΡΟΕΙΔΟΠΟΙΗΣΗ!

Ανατρέξτε στα κεφάλαια σχετικά με την Ασφάλεια.

### 12.1 Ενεργοποίηση της συσκευής

1. Συνδέστε το φιν τροφοδοσίας στην πρίζα.
2. Ανοίξτε τη βρύση παροχής νερού.
3. Πιέστε το κουμπί On/Off  για μερικά δευτερόλεπτα για να ενεργοποιήσετε τη συσκευή.

Ακούγεται ένας σύντομος ήχος.

### 12.2 Φόρτωση των ρούχων

1. Ανοίξτε την πόρτα της συσκευής.
2. Αδειάστε τις τσέπες και ξεδιπλώστε τα ρούχα πριν τα τοποθετήσετε στη συσκευή.
3. Τοποθετήστε τα ρούχα στον κάδο, ένα κάθε φορά.

Μην τοποθετείτε πάρα πολλά ρούχα στον κάδο.

4. Κλείστε την πόρτα καλά.

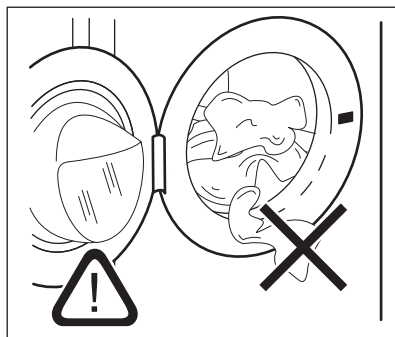

### ΠΡΟΣΟΧΗ!

Βεβαιωθείτε ότι δεν έχουν πιαστεί ρούχα ανάμεσα στο λάστιχο και την πόρτα για την αποφυγή διαρροής νερού και ζημιάς στα ρούχα.

- i** Το πλύσιμο πολύ λαδωμένων, λιπαρών λεκέδων μπορεί να προκαλέσει ζημιά στα ελαστικά μέρη του πλυντηρίου ρούχων.

### 12.3 Χρήση απορρυπαντικού και προσθετικών πλύσης

1. Προσθέστε τη σωστή ποσότητα απορρυπαντικού και μαλακτικού.
2. Τοποθετήστε το απορρυπαντικό και το μαλακτικό στις θήκες.
3. Κλείστε προσεκτικά το συρτάρι απορρυπαντικού

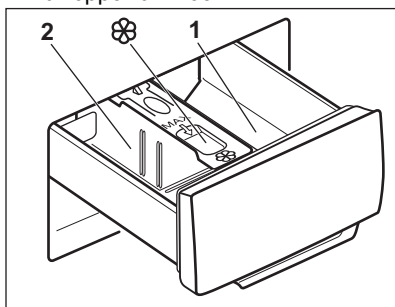

#### ΠΡΟΣΟΧΗ!

Χρησιμοποιείτε μόνο απορρυπαντικά κατάλληλα για πλυντήρια ρούχων.



Τηρείτε πάντα τις οδηγίες στη συσκευασία των απορρυπαντικών.

**1** Θήκη απορρυπαντικού για τη φάση πρόπλυσης ή πρόγραμμα μουλιάσματος (αν διατίθεται). Προσθέστε το απορρυπαντικό πρόπλυσης και μουλιάσματος πριν από την έναρξη του προγράμματος.

**2** Θήκη απορρυπαντικού για τη φάση πλύσης. Εάν χρησιμοποιείτε απορρυπαντικό σε υγρή μορφή, τοποθετήστε το ακριβώς πριν από την έναρξη του προγράμματος.



Θήκη για υγρά προσθετικά πλύσης (μαλακτικό, προϊόντα κολλαρίσματος). Τοποθετήστε το προϊόν στη θήκη πριν από την έναρξη του προγράμματος.

Μετά από ένα κύκλο πλύσης, εάν είναι απαραίτητο, αφαιρέστε τυχόν υπολείμματα απορρυπαντικού από τη θήκη απορρυπαντικού.

### 12.4 Αλλαγή θέσης του διαχωριστικού απορρυπαντικού

1. Τραβήξτε προς τα έξω τη θήκη απορρυπαντικού. Η θέση **A** του διαχωριστικού απορρυπαντικού είναι για **απορρυπαντικό σε σκόνη** (εργοστασιακή ρύθμιση).

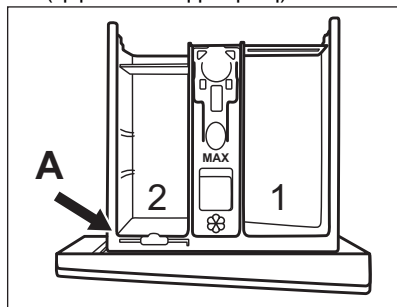

2. Για να χρησιμοποιήσετε και υγρό απορρυπαντικό/προσθετικό πλύσης ή λευκαντικό: Αφαιρέστε το διαχωριστικό απορρυπαντικού από τη θέση **A** και τοποθετήστε το στη θέση **B**.

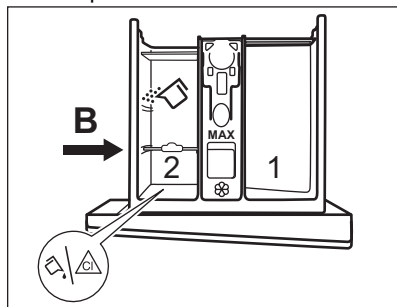

Η θέση **B** του διαχωριστικού απορρυπαντικού είναι για απορρυπαντικό σε σκόνη στον πίσω θάλαμο και για υγρό απορρυπαντικό/

προσθετικό πλύσης ή λευκαντικό στον μπροστινό θάλαμο.

### 3. Για να χρησιμοποιήσετε μόνο υγρό απορρυπαντικό:

Τοποθετήστε το διαχωριστικό απορρυπαντικού στη θέση C.

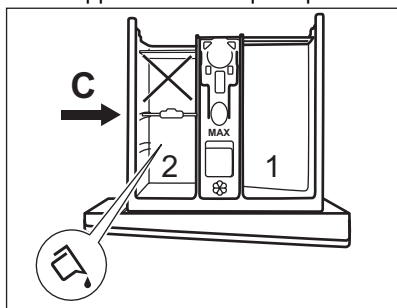

- Μη χρησιμοποιείτε απορρυπαντικά με ζελατινώδη ή παχύρρευστη υφή.
- Μην υπερβαίνετε τη μέγιστη δόση υγρού απορρυπαντικού.
- Μην επιλέγετε τη φάση πρόπλυσης.
- Μην επιλέγετε τη λειτουργία καθυστέρησης έναρξης.

### 4. Προσθέστε τη σωστή ποσότητα απορρυπαντικού και μαλακτικού και κλείστε προσεκτικά τη θήκη απορρυπαντικού.

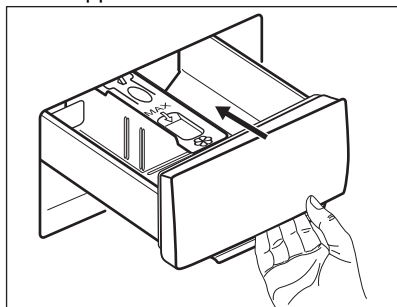

Βεβαιωθείτε ότι το διαχωριστικό απορρυπαντικού έχει τοποθετηθεί σωστά και ότι δεν δημιουργεί εμπόδιο κατά το κλείσιμο της θήκης.

## 12.5 Ρύθμιση ενός προγράμματος

1. Στρέψτε τον διακόπτη επιλογής προγράμματος για να επιλέξετε το επιθυμητό πρόγραμμα πλύσης.

Η ένδειξη του κουμπιού Έναρξη/Παύση

▶▶ αναβοσβήνει.



2. Για να αλλάξετε τη θερμοκρασία ή/και την ταχύτητα στύψιματος, αγγίξτε τα σχετικά κουμπιά.
3. Εάν θέλετε, ορίστε μία ή περισσότερες επιλογές αγγίζοντας τα σχετικά κουμπιά. Οι σχετικές ενδείξεις ανάβουν στην οθόνη και οι δεδομένες πληροφορίες αλλάζουν ανάλογα.



Αν μια επιλογή **δεν είναι δυνατή**, ακούγεται ένα ηχητικό σήμα και η οθόνη εμφανίζει την ένδειξη -- --.

## 12.6 Έναρξη προγράμματος

Αγγίξτε το κουμπί Έναρξη/Παύση ▶▶ για να ξεκινήσει το πρόγραμμα. Δεν είναι δυνατή η εκκίνηση του προγράμματος όταν η ένδειξη του κουμπιού είναι σβηστή και δεν αναβοσβήνει (π.χ. ο διακόπτης επιλογής προγράμματος βρίσκεται σε λάθος θέση).



Η σχετική ένδειξη σταματάει να αναβοσβήνει και παραμένει αναμμένη. Το πρόγραμμα ξεκινά και η πόρτα κλειδώνει. Στην οθόνη εμφανίζεται η ένδειξη  και το σύμβολο  εμφανίζεται για να επιδείξει ότι εξακολουθεί να είναι δυνατή η διακοπή του κύκλου και η προσθήκη ρούχων.



Η αντλία αδειάσματος μπορεί να λειτουργεί για λίγο πριν από την πλήρωση της συσκευής με νερό.

## 12.7 Έναρξη προγράμματος με καθυστέρηση έναρξης

1. Αγγίξτε το κουμπί

Χρονοκαθυστέρηση έναρξης  επανειλημμένα μέχρι να εμφανιστεί στην οθόνη ο επιθυμητός χρόνος καθυστέρησης. Στην οθόνη εμφανίζεται η ένδειξη .





2. Αγγίξτε το κουμπί Έναρξη/Παύση

▶▶. Η πόρτα της συσκευής κλειδώνει και ξεκινά η αντίστροφη μέτρηση της καθυστέρησης έναρξης. Στην οθόνη εμφανίζεται η ένδειξη .

Το πρόγραμμα ξεκινά να εκτελείται αυτόματα μόλις ολοκληρωθεί η αντίστροφη μέτρηση.



## Ακύρωση της καθυστέρησης έναρξης αφού έχει ξεκινήσει η αντίστροφη μέτρηση

Για να ακυρώσετε την χρονοκαθυστέρηση έναρξης:

1. Αγγίξτε το κουμπί Έναρξη/Παύση  για να θέσετε τη συσκευή σε παύση. Η σχετική ένδειξη αναβοσβήνει.
2. Αγγίξτε το κουμπί Χρονοκαθυστέρησης έναρξης  επανειλημμένα μέχρι να εμφανιστεί στην οθόνη η ένδειξη  και να σβήσει η ένδειξη .
3. Αγγίξτε ξανά το κουμπί Έναρξη/Παύση  για να ξεκινήσει άμεσα το πρόγραμμα.

## Αλλαγή της καθυστέρησης έναρξης αφού έχει ξεκινήσει η αντίστροφη μέτρηση

Για να αλλάξετε την καθυστέρηση έναρξης:

1. Αγγίξτε το κουμπί Έναρξη/Παύση  για να θέσετε τη συσκευή σε παύση. Η σχετική ένδειξη αναβοσβήνει.
2. Αγγίξτε το κουμπί Χρονοκαθυστέρησης έναρξης  επανειλημμένα μέχρι να εμφανιστεί στην οθόνη ο επιθυμητός χρόνος καθυστέρησης.
3. Αγγίξτε ξανά το κουμπί Έναρξη/Παύση  για να ξεκινήσει η νέα αντίστροφη μέτρηση.

## 12.8 Ανίχνευση φορτίου SensiCare System



Η διάρκεια του προγράμματος που εμφανίζεται στην οθόνη αναφέρεται σε ένα **μεσαίο/μεγάλο μέγεθος φορτίου**.

Αφού αγγίξετε το κουμπί Έναρξη/Παύση , η ένδειξη του μέγιστου δηλωμένου

φορτίου σβήνει και το SensiCare System αρχίζει την ανίχνευση του φορτίου ρούχων:

1. Η συσκευή ανιχνεύει το φορτίο μέσα στα πρώτα 30 δευτερόλεπτα. Στα προγράμματα που είναι διαθέσιμη η λειτουργία Λειτουργία διαχείρισης χρόνου, κατά τη διάρκεια αυτής της φάσης, οι λειτουργίες διαχείρισης χρόνου μπάρες της λειτουργίας  που βρίσκονται κάτω από τα ψηφία του χρόνου αναπαράγουν μια απλή κινούμενη ένδειξη. Ο κάδος περιστρέφεται για λίγο.
2. Η διάρκεια του προγράμματος μπορεί να προσαρμοστεί ανάλογα και μπορεί να αυξηθεί ή να μειωθεί. Αφού περάσουν ακόμα 30 δευτερόλεπτα, ξεκινάει η παροχή νερού.

Στο τέλος της ανίχνευσης φορτίου, **σε περίπτωση υπερφορτωμένου κάδου**, η ένδειξη **MAX** αναβοσβήνει στην οθόνη:

Σε αυτή την περίπτωση, για 30 δευτερόλεπτα, είναι δυνατή η παύση της συσκευής και η αφαίρεση των παραπάνω ρούχων.

Αφού αφαιρέσετε τα παραπάνω ρούχα, αγγίξτε το κουμπί Έναρξη/Παύση  για να ξεκινήσει το πρόγραμμα ξανά. Η φάση SensiCare μπορεί να επαναληφθεί έως και τρεις φορές (βλ. σημείο 1).

**Σημαντικό!** Εάν η ποσότητα των ρούχων δεν μειωθεί, το πρόγραμμα πλύσης ξεκινά, παρά την υπερφόρτωση. Σε αυτή την περίπτωση, δεν είναι δυνατό να διασφαλιστούν τα καλύτερα αποτελέσματα πλύσης.



Περίπου 20 λεπτά μετά την έναρξη του προγράμματος, η διάρκειά του μπορεί να προσαρμοστεί ξανά, ανάλογα με τον βαθμό απορρόφησης νερού των υφασμάτων.

**i** Η ανίχνευση SensiCare διεξάγεται μόνο με τα πλήρη προγράμματα πλύσης και αν η διάρκεια προγράμματος δεν έχει μειωθεί με το κουμπί λειτουργία διαχείρισης χρόνου.

**i** Το SensiCare System δεν είναι διαθέσιμο με όλα τα προγράμματα, όπως :Wool, Rinse, και προγράμματα με σύντομους κύκλους.

## 12.9 Διακοπή ενός προγράμματος και αλλαγή των επιλογών

Όταν το πρόγραμμα εκτελείται, μπορείτε να αλλάξετε **μόνο ορισμένες** επιλογές:

1. Αγγίξτε το κουμπί Έναρξη/Παύση .

Η σχετική ένδειξη αναβοσβήνει.

2. Αλλάξτε τις επιλογές. Οι πληροφορίες που παρέχονται στην οθόνη αλλάζουν ανάλογα.

3. Αγγίξτε πάλι το κουμπί Έναρξη/Παύση .

Το πρόγραμμα πλύσης συνεχίζει.

## 12.10 Ακύρωση ενός προγράμματος που εκτελείται

1. Πιέστε το κουμπί On/Off για να ακυρώσετε το πρόγραμμα και να απενεργοποιήσετε τη συσκευή.
2. Πιέστε ξανά το κουμπί On/Off για να ενεργοποιήσετε τη συσκευή.

**i** Εάν το SensiCare System έχει ολοκληρωθεί και η πλήρωση νερού έχει ήδη ξεκινήσει, το νέο πρόγραμμα ξεκινά **χωρίς επανάληψη του SensiCare System**. Το νερό και το απορρυπαντικό δεν αδειάζουν προκειμένου να αποφευχθεί η σπατάλη. Στην οθόνη εμφανίζεται η μέγιστη διάρκεια του προγράμματος, η οποία ενημερώνεται περίπου 20 λεπτά μετά από την έναρξη του νέου προγράμματος.

Υπάρχει επίσης ένα εναλλακτικός τρόπος ακύρωσης:



1. Στρέψτε τον διακόπτη επιλογής στη θέση «Επαναφορά» • .
2. Περιμένετε για 1 δευτερόλεπτο. Στην οθόνη εμφανίζεται η ένδειξη  . Τώρα μπορείτε να επιλέξετε ένα νέο πρόγραμμα πλύσης.

## 12.11 Άνοιγμα της πόρτας - Προσθήκη ρούχων

Αν το εικονίδιο  είναι αναμμένο, μπορείτε πάντα να ανοίξετε την πόρτα.

**i** Εάν η θερμοκρασία και η στάθμη του νερού στον κάδο είναι πολύ υψηλές ή/και ο κάδος ακόμα περιστρέφεται, δεν είναι δυνατόν να ανοίξετε την πόρτα.

Όσο βρίσκεται σε εξέλιξη ένα πρόγραμμα ή η καθυστέρηση έναρξης, η πόρτα της συσκευής είναι κλειδωμένη. Στην οθόνη εμφανίζεται η ένδειξη .

1. Αγγίξτε το κουμπί Έναρξη/Παύση . Η ένδειξη  αρχίζει να αναβοσβήνει.
2. Περιμένετε μέχρι η ένδειξη κλειδώματος πόρτας  να σταματήσει να αναβοσβήνει και να σβήσει. Ανοίξτε την πόρτα της συσκευής. Εάν είναι απαραίτητο, προσθέστε ή αφαιρέστε ρούχα. Κλείστε την πόρτα και αγγίξτε το

κουμπί Έναρξη/Παύση . Η καθυστέρηση έναρξης ή το πρόγραμμα συνεχίζει να λειτουργεί.

## 12.12 Τέλος του προγράμματος

Όταν ολοκληρωθεί το πρόγραμμα, η συσκευή σταματά αυτόματα. Τα ηχητικά σήματα τίθενται σε λειτουργία (εάν είναι ενεργοποιημένα). Στην οθόνη εμφανίζεται η ένδειξη .



Η ένδειξη του κουμπιού Έναρξη/Παύση  σβήνει.

Η πόρτα ξεκλειδώνει και η ένδειξη  σβήνει.

1. Αφαιρέστε τα ρούχα από τη συσκευή.
2. Βεβαιωθείτε ότι ο κάδος είναι άδειος.
3. Αφήστε την πόρτα και τη θήκη απορρυπαντικού ελαφρώς ανοιχτά για την αποτροπή σχηματισμού μυκήτων και δυσάρεστων οσμών.

## 12.13 Αποστράγγιση νερού μετά το τέλος του κύκλου

Εάν έχετε επιλέξει ένα πρόγραμμα ή μια επιλογή που δεν αδειάζει το νερό του τελευταίου ξεβγάλματος, το πρόγραμμα ολοκληρώνεται, αλλά:

- Η περιοχή χρόνου εμφανίζει την ένδειξη  και η οθόνη εμφανίζει την ένδειξη κλειδώματος πόρτας .
  - Ο κάδος εξακολουθεί να περιστρέφεται σε τακτά χρονικά διαστήματα για την αποτροπή του τσαλακώματος των ρούχων.
  - Η πόρτα παραμένει κλειδωμένη.
  - Πρέπει να αδειάσετε το νερό για να ανοίξει η πόρτα:
1. Εάν είναι απαραίτητο, αγγίξτε το κουμπί Στύψιμο για να μειώσετε την ταχύτητα στύψιματος που προτείνεται από τη συσκευή.
  2. Πιέστε το κουμπί Έναρξη/Παύση:

- Εάν έχετε ρυθμίσει Ξέβγαλμα χωρίς άδειασμα νερού,  η συσκευή αδειάζει το νερό και στύβει.

- Εάν έχετε ορίσει

Αθόρυβη  λειτουργία η συσκευή μόνο αδειάζει το νερό

Η ένδειξη επιλογής Ξέβγαλμα χωρίς άδειασμα νερού  και

Η αθόρυβη λειτουργία  εξαφανίζεται.

3. Μόλις ολοκληρωθεί το πρόγραμμα και η ένδειξη κλειδωμένης πόρτας  σβήσει, μπορείτε να ανοίξετε την πόρτα.
4. Πιέστε το κουμπί On/Off για μερικά δευτερόλεπτα για να απενεργοποιήσετε τη συσκευή.

## 12.14 Λειτουργία Αναμονής

Η λειτουργία Αναμονής απενεργοποιεί αυτόματα τη συσκευή για να μειώσει την κατανάλωση ενέργειας όταν:

- Η συσκευή δεν χρησιμοποιείται για 5 λεπτά χωρίς να εκτελείται κάποιο πρόγραμμα.
- 5 λεπτά μετά το τέλος του προγράμματος πλύσης. Η οθόνη εμφανίζει το τέλος του τελευταίου προγράμματος. Στρέψτε τον διακόπτη επιλογής προγράμματος για να επιλέξετε ένα νέο κύκλο.

Αν ο διακόπτης περιστραφεί στη θέση «Επαναφορά» , η συσκευή απενεργοποιείται αυτόματα σε 30 δευτερόλεπτα.



Αν έχετε επιλέξει ένα πρόγραμμα ή μια λειτουργία που ολοκληρώνεται με παραμονή νερού στον κάδο, η λειτουργία Αναμονής **δεν απενεργοποιεί** τη συσκευή ώστε να σας υπενθυμίσει να αδειάσετε τον κάδο.

## 13. ΥΠΟΔΕΙΞΕΙΣ ΚΑΙ ΣΥΜΒΟΥΛΕΣ



### ΠΡΟΕΙΔΟΠΟΙΗΣΗ!

Ανατρέξτε στα κεφάλαια σχετικά με την Ασφάλεια.

### 13.1 Φορτίο ρούχων

- Χωρίστε τα ρούχα σε: λευκά, χρωματιστά, συνθετικά, ευαίσθητα και μάλλινα.

- Τηρείτε τις οδηγίες πλύσης στις ετικέτες των ρούχων.
- Μην πλένετε λευκά και χρωματιστά ρούχα μαζί.
- Ορισμένα χρωματιστά ρούχα μπορεί να ξεθωριάσουν κατά την πρώτη πλύση. Σας συνιστούμε να τα πλένετε χωριστά τις πρώτες φορές.
- Πλένετε τα ρούχα με πολλές στρώσεις, τα μάλλινα και τα ρούχα με στάμπες από την ανάποδη.
- Πλύνετε και κάνετε προεργασία αφαίρεσης των δύσκολων λεκέδων με κατάλληλο απορρυπαντικό προτού τοποθετήσετε στον κάδο.
- Απαιτείται ιδιαίτερη προσοχή με τις κουρτίνες. Αφαιρέστε τα άγκιστρα και τοποθετήστε τις κουρτίνες μέσα σε ένα δίχτυ πλυσίματος ή μαξιλαροθήκη.
- Μην πλένετε ρούχα χωρίς στρίφωμα ή ρούχα με σκισίματα. Για μικρά ή/και ευαίσθητα υφάσματα, χρησιμοποιείτε δίχτυ πλυσίματος (π.χ. σουτιέν με μπανέλες, ζώνες, καλσόν, κορδόνια, κορδέλες, κ.λπ.).

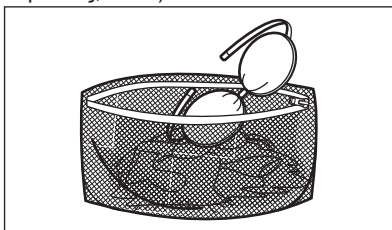

- Όταν το φορτίο είναι πολύ μικρό, μπορεί να προκληθούν προβλήματα ισορροπίας κατά τη φάση στυψίματος, με αποτέλεσμα τον υπερβολικό κραδασμό. Σε περίπτωση που συμβεί αυτό:
  - διακόψτε το πρόγραμμα και ανοίξτε την πόρτα (ανατρέξτε στο κεφάλαιο «Καθημερινή Χρήση»),
  - κατανείμετε ξανά τα ρούχα στον κάδο με το χέρι έτσι ώστε να γίνει ομοιόμορφη κατανομή τους στον κάδο,
  - πιέστε το κουμπί Έναρξη/Παύση. Η φάση στυψίματος συνεχίζει.
- Κουμπώστε μαξιλαροθήκες, κλείστε φερμουάρ, άγκιστρα και σουστές. Δένετε τις ζώνες, τα κορδόνια, τα κορδόνια παπουτσιών και τα άλλα λυτά αντικείμενα.
- Αδειάζετε τις τσέπες και ξεδιπλώνετε τα ρούχα.

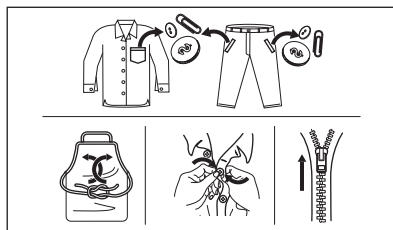

### 13.2 Επίμονοι λεκέδες

Σε ορισμένους λεκέδες, το νερό και το απορρυπαντικό δεν αρκούν.

Συνιστούμε να κάνετε προεργασία αφαίρεσης αυτών των λεκέδων πριν τοποθετήσετε τα ρούχα στο πλυντήριο.

Υπάρχουν διαθέσιμα ειδικά προϊόντα αφαίρεσης λεκέδων. Χρησιμοποιήστε το προϊόν αφαίρεσης λεκέδων που είναι κατάλληλο για το είδος του λεκέ και του υφάσματος.

### 13.3 Τύπος και ποσότητα απορρυπαντικού

Η επιλογή του απορρυπαντικού και η χρήση των σωστών ποσοτήτων επηρεάζουν την απόδοση πλύσης αλλά και βοηθούν στην αποφυγή σπατάλης και στην προστασία του περιβάλλοντος:

- Χρησιμοποιείτε μόνο απορρυπαντικά και άλλα ενισχυτικά πλύσης κατάλληλα για χρήση σε πλυντήριο ρούχων. Κατ' αρχήν ακολουθήστε αυτούς τους γενικούς κανόνες:
  - απορρυπαντικά σε σκόνη για κάθε τύπο υφάσματος, εκτός από τα ευαίσθητα. Να προτιμάτε απορρυπαντικά σε σκόνη που περιέχουν λευκαντικό για τα λευκά και για την απολύμανση των ρούχων,
  - απορρυπαντικά σε υγρή μορφή, κατά προτίμηση για προγράμματα πλύσης σε χαμηλή θερμοκρασία (μέγ. θερμοκρασία 60 °C), για κάθε τύπο υφάσματος ή ειδικά μόνο για μάλλινα.
- Η επιλογή του απορρυπαντικού και η ποσότητά του εξαρτάται από: τον τύπο των υφασμάτων (ευαίσθητα, μάλλινα, βαμβακερά κ.λπ.), το χρώμα των ρούχων, το μέγεθος του φορτίου, τον βαθμό λερώματος, τη

θερμοκρασία πλύσης και τη σκληρότητα του νερού που χρησιμοποιείται.

- Τηρείτε πάντα τις οδηγίες στη συσκευασία των απορρυπαντικών ή άλλων ενισχυτικών πλύσης χωρίς να υπερβαίνετε το μέγιστο

υποδεικνυόμενο επίπεδο (**MAX**).

- Μην αναμειγνύετε διαφορετικούς τύπους απορρυπαντικών.
- Χρησιμοποιείτε μικρότερη ποσότητα απορρυπαντικού όταν:
  - τα ρούχα που θα πλύνετε είναι λίγα,
  - τα ρούχα δεν είναι πολύ λερωμένα,
  - δημιουργείται μεγάλη ποσότητα αφρού κατά την πλύση.
- Όταν χρησιμοποιείτε ταμπλέτες απορρυπαντικού, να τις τοποθετείτε πάντα μέσα στον κάδο και όχι στη θήκη απορρυπαντικού.

**Η μη επαρκής ποσότητα απορρυπαντικού μπορεί να προκαλέσει:**

- μη ικανοποιητικά αποτελέσματα πλύσης,
- γκριζάρισμα των ρούχων,
- λιπαρότητα στα ρούχα,
- μούχλα στη συσκευή.

**Η υπερβολική ποσότητα απορρυπαντικού μπορεί να προκαλέσει:**

- σαπουνόνερα,
- μειωμένη αποτελεσματικότητα πλύσης,
- ανεπαρκές ξέβγαλμα,
- μεγαλύτερη επίπτωση στο περιβάλλον.

### 13.4 Οικολογικές συμβουλές

Για να εξοικονομήσετε νερό, ενέργεια και για να συμβάλλετε στην προστασία του περιβάλλοντος, ακολουθήστε τις εξής συμβουλές:

- Η φόρτωση της συσκευής στη **μέγιστη χωρητικότητα που υποδεικνύεται για το κάθε πρόγραμμα βοηθά στην μείωση κατανάλωσης ενέργειας και νερού.**
- Με κατάλληλη προεργασία, είναι δυνατή η αφαίρεση λεκέδων και ενός μέρους της βρωμιάς, ώστε να μπορούν να πλυθούν τα ρούχα στη συνέχεια σε χαμηλότερη θερμοκρασία.
- Προκειμένου να χρησιμοποιείτε τη σωστή ποσότητα απορρυπαντικού, ανατρέχετε στην ποσότητα που προτείνεται από τον κατασκευαστή του απορρυπαντικού και ελέγξετε τη σκληρότητα νερού του οικιακού σας συστήματος. Ανατρέξτε στην ενότητα «Σκληρότητα νερού».
- Ρυθμίστε τη **μέγιστη δυνατή ταχύτητα στυψίματος** για το επιλεγμένο πρόγραμμα πλύσης **πρωτού στεγνώσετε τα ρούχα σας σε στεγνωτήριο**. Αυτό θα εξοικονομήσει ενέργεια κατά το στεγνώμα!

### 13.5 Σκληρότητα νερού

Αν η σκληρότητα του νερού στην περιοχή σας είναι υψηλή ή μέτρια, συνιστάται να χρησιμοποιείτε αποσκληρυντικό νερού για πλυντήρια ρούχων. Σε περιοχές όπου η σκληρότητα του νερού είναι χαμηλή, δεν χρειάζεται να χρησιμοποιείτε αποσκληρυντικό.

Για πληροφορίες σχετικά με τη σκληρότητα του νερού στην περιοχή σας, επικοινωνήστε με την τοπική υπηρεσία ύδρευσης.

Χρησιμοποιείτε τη σωστή ποσότητα αποσκληρυντή νερού. Τηρείτε τις οδηγίες που υπάρχουν στη συσκευασία του προϊόντος.

## 14. ΦΡΟΝΤΙΔΑ ΚΑΙ ΚΑΘΑΡΙΣΜΑ



**ΠΡΟΕΙΔΟΠΟΙΗΣΗ!**  
Ανατρέξτε στα κεφάλαια σχετικά με την Ασφάλεια.

### 14.1 Περιοδικό πρόγραμμα καθαρισμού

**Το περιοδικό καθάρισμα βοηθά να παρατείνετε τη διάρκεια ζωής της συσκευής σας.**

Μετά από κάθε κύκλο, αφήνετε την πόρτα και τη θήκη απορρυπαντικού ελαφρώς ανοικτά ώστε να κυκλοφορεί αέρας και να στεγνώνει την υγρασία στο εσωτερικό της συσκευής: αυτό αποτρέπει τον σχηματισμό μυκήτων και δυσάρεστων οσμών.

Αν η συσκευή δεν χρησιμοποιείται για μεγάλο χρονικό διάστημα: κλείστε τη βρύση του νερού και αποσυνδέστε τη συσκευή από την πρίζα.

### Ενδεικτικό περιοδικό πρόγραμμα καθαρισμού:

Αφαίρεση Αλάτων	Δύο φορές τον χρόνο
Πλύση συντήρησης	Μία φορά τον μήνα
Καθαρισμός του λάστιχου της πόρτας	Κάθε δύο μήνες
Καθαρισμός του κάδου	Κάθε δύο μήνες
Καθαρισμός της θήκης απορρυπαντικού	Κάθε δύο μήνες
Καθαρισμός του σωλήνα παροχής και του φίλτρου της βαλβίδας	Δύο φορές τον χρόνο

Οι παρακάτω παράγραφοι εξηγούν πώς πρέπει να καθαρίζετε το κάθε εξάρτημα.

### 14.2 Αφαίρεση ξένων αντικειμένων

-  Βεβαιωθείτε ότι οι τσέπες είναι άδειες και ότι όλα τα λυτά αντικείμενα είναι δεμένα προτού εκτελέσετε τον κύκλο. Ανατρέξτε στο κεφάλαιο «Φορτίο ρούχων» στην ενότητα «Υποδείξεις και συμβουλές».

### 14.3 Εξωτερικό καθάρισμα

Καθαρίζετε τη συσκευή μόνο με ήπιο σαπούνι και χλιαρό νερό. Σκουπίζετε καλά όλες τις επιφάνειες. Μην

χρησιμοποιείτε σφουγγαράκια ή υλικά που χαράσσουν.



#### ΠΡΟΣΟΧΗ!

Μην χρησιμοποιείτε οινόπνευμα, διαλυτικά ή χημικά προϊόντα.



#### ΠΡΟΣΟΧΗ!

Μην καθαρίζετε τις μεταλλικές επιφάνειες με απορρυπαντικό που έχει βάση τη χλωρίνη.

### 14.4 Αφαίρεση αλάτων



Εάν η σκληρότητα του νερού στην περιοχή σας είναι υψηλή ή μέτρια, προτείνουμε να χρησιμοποιήσετε ένα προϊόν αφαίρεσης αλάτων για πλυντήρια.

Ελέγχετε τακτικά τον κάδο για άλατα.

Τα συνηθισμένα απορρυπαντικά περιέχουν ήδη ουσίες αποσκληρυνσης του νερού, αλλά συνιστούμε κατά διαστήματα να εκτελείτε έναν κύκλο με άδειο κάδο και κάποιο προϊόν αφαίρεσης αλάτων.



Τηρείτε πάντα τις οδηγίες που υπάρχουν στη συσκευασία του προϊόντος.

### 14.5 Πλύση συντήρησης

Η επαναλαμβανόμενη και παρατεταμένη χρήση προγραμμάτων χαμηλής θερμοκρασίας μπορεί να προκαλέσει επικαθίσεις απορρυπαντικού, υπολείμματα χνουδιών και ανάπτυξη βακτηρίων στο εσωτερικό του κάδου. Έτσι μπορεί να δημιουργηθούν δυσάρεστες οσμές και μύκητες. Για την εξάλειψη αυτών των επικαθίσεων και τον καθαρισμό του εσωτερικού τμήματος της συσκευής, εκτελείτε τακτικά μια πλύση συντήρησης (τουλάχιστον μία φορά τον μήνα).



Ανατρέξτε στην παράγραφο «Καθάρισμα του κάδου».

## 14.6 Λάστιχο πόρτας με παγίδα διπλού χείλους

Αυτή η συσκευή είναι σχεδιασμένη με **αυτοκαθαριζόμενο σύστημα αποστράγγισης**, ώστε οι ελαφριές ίνες χνουδιού που πέφτουν από τα ρούχα να αποστραγγίζονται με το νερό. Ελέγχετε τακτικά το λάστιχο. Νομίσματα, κουμπιά και άλλα μικρά αντικείμενα μπορούν να ανακτηθούν στο τέλος του κύκλου.

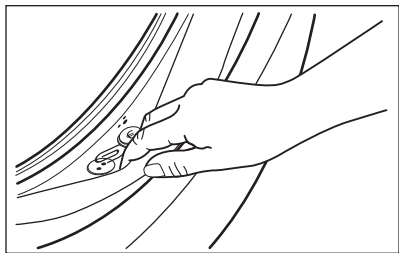

Καθαρίστε το όταν απαιτείται, χρησιμοποιώντας καθαριστική κρέμα με αμμωνία χωρίς να γρατζουνίσετε την επιφάνεια του λάστιχου.

- i** Τηρείτε πάντα τις οδηγίες που υπάρχουν στη συσκευασία του προϊόντος.

## 14.7 Καθάρισμα του κάδου

Ελέγχετε τακτικά τον κάδο για την αποφυγή ανεπιθύμητων επικαθίσεων.

Επικαθίσεις σκουριάς στον κάδο μπορεί να δημιουργηθούν από σκουριασμένα ξένα σώματα στην πλύση ή από το νερό της παροχής νερού που περιέχει σίδηρο

Καθαρίζετε τον κάδο με ειδικά προϊόντα για ανοξειδωτο ασάλι.

- i** Τηρείτε πάντα τις οδηγίες που υπάρχουν στη συσκευασία του προϊόντος. Μην καθαρίζετε τον κάδο με όξινα αποσκληρυντικά προϊόντα, αποξεστικά προϊόντα που περιέχουν χλώριο ή με συρμάτινα ή ασάλινα σφουγγαράκια.

Για ένα σχολαστικό καθαρίσμα:

1. Βγάλτε όλα τα ρούχα από τον κάδο.

2. Εκτελέστε ένα πρόγραμμα Cottons στη μέγιστη θερμοκρασία.
3. Προσθέστε στον άδειο κάδο μια μικρή ποσότητα απορρυπαντικού σε σκόνη, για να ξεπλύνετε τυχόν υπολείμματα.

- i** Μερικές φορές, στο τέλος ενός κύκλου η οθόνη μπορεί να εμφανίσει το εικονίδιο : αυτή είναι μια σύσταση για να πραγματοποιήσετε «καθαρισμό του κάδου». Μόλις εκτελεστεί το καθαρίσμα του κάδου, το εικονίδιο εξαφανίζεται.

## 14.8 Καθαρισμός της θήκης απορρυπαντικού

Για την αποφυγή πιθανών επικαθίσεων ξηρού απορρυπαντικού ή πηγμένου μαλακτικού ή/και τον σχηματισμό μούχλας στο συρτάρι της θήκης απορρυπαντικού, σε αραιά διαστήματα ακολουθείτε την παρακάτω διαδικασία καθαρισμού:

1. Ανοίξτε το συρτάρι. Πιέστε τη λαβή προς τα κάτω όπως υποδεικνύεται στην εικόνα και τραβήξτε το προς τα έξω.

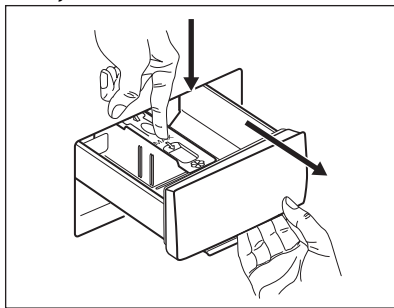

2. Αφαιρέστε το επάνω μέρος της θήκης προσθετικού πλύσης για ευκολότερο καθαρίσμα και ξεπλύνετέ το με τρεχούμενο χλιαρό νερό, για να απομακρύνετε τυχόν ίχνη συσσωρευμένου απορρυπαντικού. Αφού το καθαρίσετε, επανατοποθετήστε το επάνω μέρος στη θέση του.

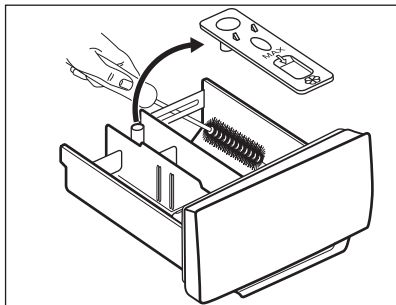

3. Φροντίστε να αφαιρέσετε κάθε υπόλειμμα απορρυπαντικού από το επάνω και κάτω μέρος της υποδοχής. Χρησιμοποιήστε μια μικρή βούρτσα για να καθαρίσετε την υποδοχή.

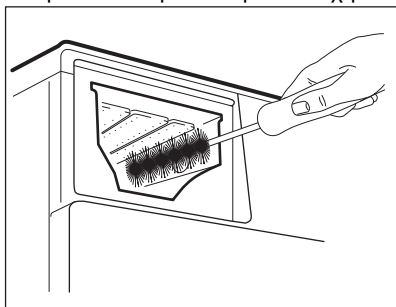

4. Εισαγάγετε το συρτάρι απορρυπαντικού στις ράγες οδηγούς και κλείστε το. Εκτελέστε το πρόγραμμα ξεβγάλματος χωρίς ρούχα μέσα στον κάδο.

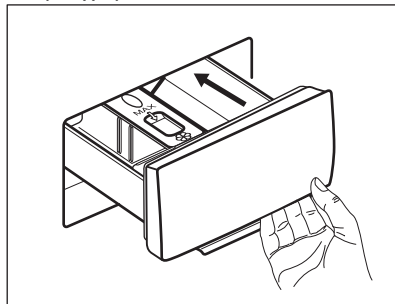

## 14.9 Καθαρισμός της αντλίας αδειάσματος

Ελέγχετε τακτικά το φίλτρο της αντλίας αδειάσματος και βεβαιωθείτε ότι είναι καθαρό.

Καθαρίστε την αντλία αδειάσματος, εάν:

- Η συσκευή δεν αδειάζει το νερό.
- Ο κάδος δεν περιστρέφεται.
- Ακούγεται ένας ασυνήθιστος θόρυβος από τη συσκευή λόγω φραγής της αντλίας αδειάσματος.
- Στην οθόνη εμφανίζεται ο κωδικός συναγερμού **E20**



### ΠΡΟΕΙΔΟΠΟΙΗΣΗ!

- Αποσυνδέστε το φις τροφοδοσίας από την πρίζα.
- Μην αφαιρείτε το φίλτρο ενώ η συσκευή βρίσκεται σε λειτουργία.
- Μην καθαρίζετε την αντλία εάν το νερό στο εσωτερικό της συσκευής είναι ζεστό. Περιμένετε μέχρι το νερό να κρυώσει.
- Επαναλάβετε το βήμα 3 αρκετές φορές κλείνοντας και ανοίγοντας την βαλβίδα μέχρι το νερό να σταματήσει να τρέχει.

Να έχετε πάντα πρόχειρο ένα πανί για να σκουπίσετε το νερό που τυχόν τρέξει κατά την αφαίρεση του φίλτρου.

Ακολουθήστε την παρακάτω διαδικασία για να καθαρίσετε την αντλία:

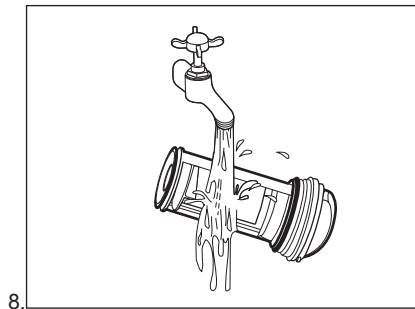
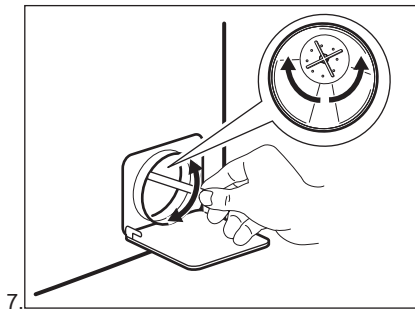
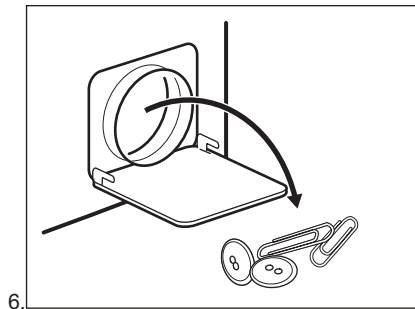
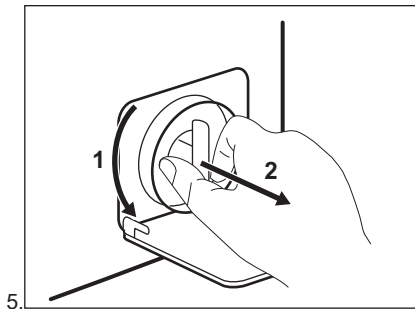
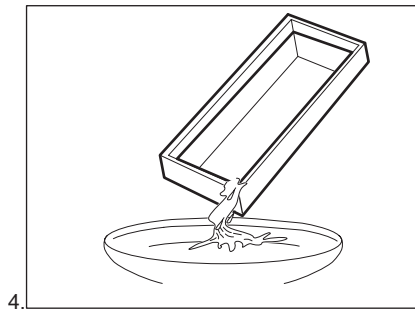
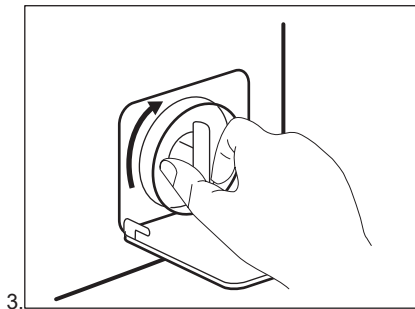
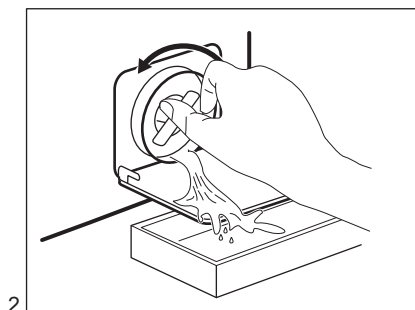
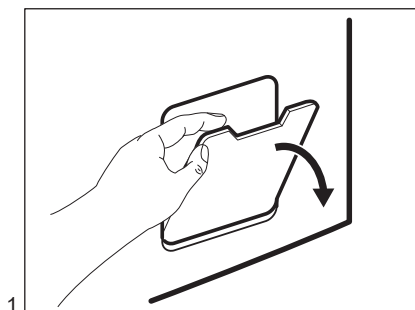

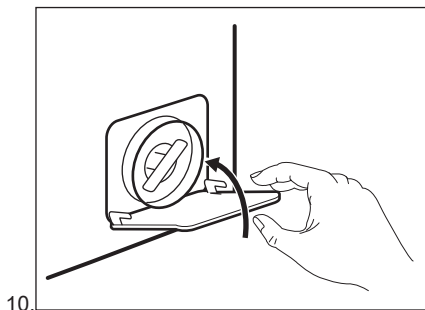
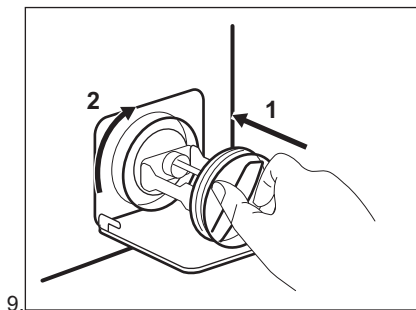
**ΠΡΟΕΙΔΟΠΟΙΗΣΗ!**

Βεβαιωθείτε ότι η φτερωτή της αντλίας μπορεί να περιστρέφεται. Εάν δεν περιστρέφεται, επικοινωνήστε με το Εξουσιοδοτημένο Κέντρο Σέρβις. Βεβαιωθείτε επίσης ότι έχετε σφίξει καλά το φίλτρο για την αποτροπή διαρροών.

Όταν αδειάζετε το νερό με τη διαδικασία αδειάσματος νερού έκτακτης ανάγκης, πρέπει να ενεργοποιήσετε το σύστημα αδειάσματος ξανά:

1. Τοποθετήστε 2 λίτρα νερό στη θήκη κύριας πλύσης της θήκης απορρυπαντικού.
2. Ξεκινήστε το πρόγραμμα για να αδειάσετε το νερό.

### 14.10 Καθάρισμα του σωλήνα παροχής και του φίλτρου της βαλβίδας

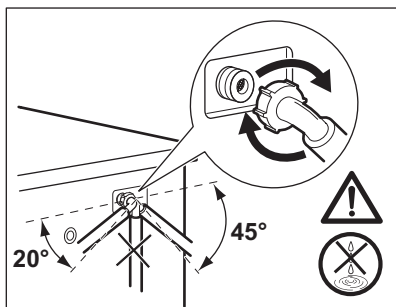
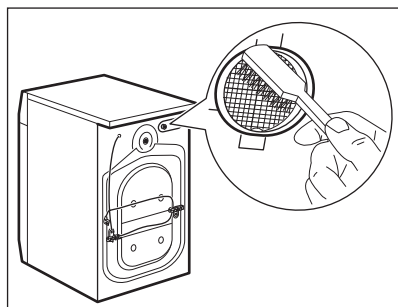
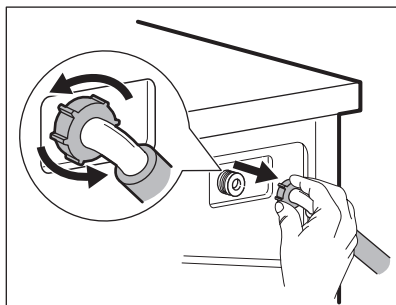
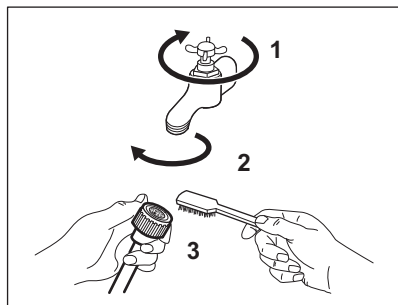

### 14.11 Διαδικασία αδειάσματος νερού έκτακτης ανάγκης

Εάν η συσκευή δεν μπορεί να αδειάσει το νερό, ακολουθήστε την ίδια διαδικασία η οποία περιγράφεται στην παράγραφο «Καθάρισμα της αντλίας αδειάσματος». Εάν απαιτείται, καθαρίστε την αντλία.

Όταν αδειάζετε το νερό με τη διαδικασία αδειάσματος νερού έκτακτης ανάγκης, πρέπει να ενεργοποιήσετε το σύστημα αδειάσματος ξανά:

1. Τοποθετήστε 2 λίτρα νερό στη θήκη κύριας πλύσης της θήκης απορρυπαντικού.
2. Ξεκινήστε το πρόγραμμα για να αδειάσετε το νερό.

### 14.12 Προστασία από τον πάγο

Εάν η συσκευή είναι εγκατεστημένη σε χώρο όπου η θερμοκρασία μπορεί να φτάσει κοντά στους 0 °C ή πιο κάτω, αφαιρέστε το υπολειπόμενο νερό από τον σωλήνα παροχής και από την αντλία αδειάσματος.

1. Αποσυνδέστε το φινιρικό τροφοδοσίας από την πρίζα.
2. Κλείστε τη βρύση παροχής νερού.
3. Τοποθετήστε τα δύο άκρα του σωλήνα παροχής σε μια λεκάνη και αφήστε το νερό να τρέξει από το σωλήνα.
4. Αδειάστε την αντλία αδειάσματος. Ανατρέξτε στη διαδικασία αδειάσματος νερού έκτακτης ανάγκης.
5. Όταν η αντλία αδειάσματος είναι κενή, τοποθετήστε ξανά τον σωλήνα παροχής.



#### ΠΡΟΕΙΔΟΠΟΙΗΣΗ!

Βεβαιωθείτε ότι η θερμοκρασία είναι πάνω από 0 °C, πριν χρησιμοποιήσετε ξανά τη συσκευή. Ο κατασκευαστής δεν ευθύνεται για βλάβες που οφείλονται σε χαμηλές θερμοκρασίες.

## 15. ΑΝΤΙΜΕΤΩΠΙΣΗ ΠΡΟΒΛΗΜΑΤΩΝ



#### ΠΡΟΕΙΔΟΠΟΙΗΣΗ!

Ανατρέξτε στα κεφάλαια σχετικά με την Ασφάλεια.

### 15.1 Κωδικό Βλάβης και Πιθανές βλάβες

Η συσκευή δεν ξεκινά ή σταματά κατά τη λειτουργία. Αρχικά προσπαθήστε να βρείτε τρόπο να αντιμετωπίσετε το πρόβλημα (ανατρέξτε στους πίνακες).



#### ΠΡΟΕΙΔΟΠΟΙΗΣΗ!

Πριν από την εκτέλεση οποιουδήποτε ελέγχου, απενεργοποιείτε τη συσκευή.

**Με κάποια προβλήματα, η οθόνη εμφανίζει έναν κωδικό βλάβης**

**και το κουμπί Έναρξη/Παύση  μπορεί να αναβοσβήνει συνεχόμενα:**

Πρόβλημα

Πιθανή αντιμετώπιση

<p><b>Ε 10</b>          Η συσκευή δεν γεμίζει με νερό όπως πρέπει.</p>	<ul style="list-style-type: none"> <li>• Βεβαιωθείτε ότι η βρύση παροχής νερού είναι ανοιχτή.</li> <li>• Βεβαιωθείτε ότι η πίεση της παροχής νερού δεν είναι πολύ χαμηλή. Για την πληροφορία αυτή, επικοινωνήστε με την τοπική υπηρεσία ύδρευσης.</li> <li>• Βεβαιωθείτε ότι η βρύση παροχής νερού δεν είναι φραγμένη.</li> <li>• Βεβαιωθείτε ότι ο σωλήνας παροχής δεν έχει συστραφεί, υποστεί ζημιά ή τσακίσει.</li> <li>• Βεβαιωθείτε ότι η σύνδεση του σωλήνα παροχής νερού είναι σωστή.</li> <li>• Βεβαιωθείτε ότι το φίλτρο του σωλήνα παροχής και το φίλτρο της βαλβίδας δεν είναι φραγμένα. Ανατρέξτε στο κεφάλαιο «Φροντίδα και καθάρισμα».</li> </ul>
<p><b>Ε 20</b>          Η συσκευή δεν αδειάζει το νερό.</p>	<ul style="list-style-type: none"> <li>• Βεβαιωθείτε ότι το σιφόνι του νεροχύτη δεν είναι φραγμένο.</li> <li>• Βεβαιωθείτε ότι ο σωλήνας αδειάσματος δεν έχει συστραφεί ή τσακίσει.</li> <li>• Βεβαιωθείτε ότι το φίλτρο αδειάσματος δεν είναι φραγμένο. Καθαρίστε το φίλτρο, εάν απαιτείται. Ανατρέξτε στο κεφάλαιο «Φροντίδα και καθάρισμα».</li> <li>• Βεβαιωθείτε ότι η σύνδεση του σωλήνα αδειάσματος είναι σωστή.</li> <li>• Επιλέξτε το πρόγραμμα αδειάσματος, αν είχατε επιλέξει πρόγραμμα χωρίς φάση αδειάσματος.</li> <li>• Επιλέξτε το πρόγραμμα αδειάσματος, αν είχατε ρυθμίσει επιλογή που τελειώνει με νερό στον κάδο.</li> </ul>
<p><b>Ε 40</b>          Η πόρτα της συσκευής είναι ανοιχτή ή δεν έχει κλείσει σωστά.</p>	<ul style="list-style-type: none"> <li>• Βεβαιωθείτε ότι η πόρτα έχει κλείσει σωστά.</li> </ul>
<p><b>Ε 9 1</b>          Εσωτερικό σφάλμα. Δεν υπάρχει επικοινωνία μεταξύ των ηλεκτρονικών στοιχείων της συσκευής.</p>	<ul style="list-style-type: none"> <li>• Το πρόγραμμα δεν ολοκληρώθηκε κανονικά ή η συσκευή σταμάτησε πολύ νωρίς. Απενεργοποιήστε και ενεργοποιήστε τη συσκευή.</li> <li>• Εάν ο κωδικός βλάβης εμφανιστεί ξανά, επικοινωνήστε με το Εξουσιοδοτημένο Κέντρο Σέρβις.</li> </ul>
<p><b>Ε 90</b>          Η ηλεκτρική τροφοδοσία δεν είναι σταθερή.</p>	<ul style="list-style-type: none"> <li>• Περιμένετε μέχρι να σταθεροποιηθεί η ηλεκτρική τροφοδοσία.</li> </ul>

Αν στην οθόνη εμφανίζονται άλλοι κωδικοί βλάβης, απενεργοποιήστε και ενεργοποιήστε τη συσκευή. Εάν το πρόβλημα παραμένει, επικοινωνήστε με το Εξουσιοδοτημένο Κέντρο Σέρβις.  
 Σε περίπτωση διαφορετικού προβλήματος με το πλυντήριο ρούχων, ελέγξτε τον παρακάτω πίνακα για πιθανές λύσεις.

Πρόβλημα	Πιθανή αντιμετώπιση
Το πρόγραμμα δεν ξεκινά.	<ul style="list-style-type: none"> <li>Βεβαιωθείτε ότι το φως τροφοδοσίας είναι συνδεδεμένο στην πρίζα.</li> <li>Βεβαιωθείτε ότι η πόρτα της συσκευής είναι κλειστή.</li> <li>Βεβαιωθείτε ότι δεν έχει καεί κάποια ασφάλεια στον πίνακα ασφαλειών.</li> <li>Βεβαιωθείτε ότι έχετε αγγίξει το Έναρξη/Παύση .</li> <li>Αν είναι επιλεγμένη η καθυστέρηση έναρξης, ακυρώστε τη ρύθμιση ή περιμένετε μέχρι το τέλος της αντίστροφης μέτρησης.</li> <li>Απενεργοποιήστε τη λειτουργία Κλειδώματος Ασφαλείας για Παιδιά, εάν είναι ενεργοποιημένη.</li> <li>Ελέγξτε τη θέση του διακόπτη στο επιλεγμένο πρόγραμμα.</li> </ul>
Η συσκευή γεμίζει με νερό και κατόπιν αδειάζει αμέσως.	<ul style="list-style-type: none"> <li>Βεβαιωθείτε ότι ο σωλήνας αδειάσματος βρίσκεται στη σωστή θέση. Ο σωλήνας μπορεί να είναι πολύ χαμηλά. Ανατρέξτε στο κεφάλαιο «Οδηγίες εγκατάστασης».</li> </ul>
Δεν λειτουργεί η φάση στुψίματος ή ο κύκλος πλυσίματος διαρκεί περισσότερο από ό,τι συνήθως.	<ul style="list-style-type: none"> <li>Επιλέξτε το πρόγραμμα στυψίματος.</li> <li>Βεβαιωθείτε ότι το φίλτρο αδειάσματος δεν είναι φραγμένο. Καθαρίστε το φίλτρο, εάν απαιτείται. Ανατρέξτε στο κεφάλαιο «Φροντίδα και καθαρίσμα».</li> <li>Κατανείμετε με το χέρι τα ρούχα στον κάδο και ξεκινήστε πάλι τη φάση στυψίματος. Το πρόβλημα αυτό μπορεί να προκαλείται από προβλήματα ισορροπίας.</li> </ul>
Υπάρχει διαρροή νερού στο πάτωμα.	<ul style="list-style-type: none"> <li>Βεβαιωθείτε ότι οι σύνδεσμοι των σωλήνων νερού είναι καλά σφιγμένοι και ότι δεν υπάρχουν διαρροές νερού.</li> <li>Βεβαιωθείτε ότι ο σωλήνας παροχής νερού και ο σωλήνας αδειάσματος δεν έχουν υποστεί ζημιά.</li> <li>Βεβαιωθείτε ότι χρησιμοποιείτε το σωστό απορρυπαντικό και τη σωστή ποσότητά του.</li> </ul>
Δεν μπορείτε να ανοίξετε την πόρτα της συσκευής.	<ul style="list-style-type: none"> <li>Βεβαιωθείτε ότι δεν έχει επιλεγεί ένα πρόγραμμα πλύσης που τελειώνει με παραμονή νερού στον κάδο.</li> <li>Βεβαιωθείτε ότι το πρόγραμμα πλύσης έχει ολοκληρωθεί.</li> <li>Επιλέξτε το πρόγραμμα αδειάσματος ή στυψίματος, αν υπάρχει νερό στον κάδο.</li> <li>Βεβαιωθείτε ότι η συσκευή τροφοδοτείται με ρεύμα.</li> <li>Το πρόβλημα αυτό μπορεί να οφείλεται σε βλάβη της συσκευής. Επικοινωνήστε με το Εξουσιοδοτημένο Κέντρο Σέρβις.</li> </ul>
Ακούγεται ένας ασυνήθιστος θόρυβος από τη συσκευή και η συσκευή δονείται.	<ul style="list-style-type: none"> <li>Βεβαιωθείτε ότι η συσκευή είναι οριζοντιωμένη σωστά. Ανατρέξτε στο κεφάλαιο «Οδηγίες εγκατάστασης».</li> <li>Βεβαιωθείτε ότι έχετε αφαιρέσει τα υλικά συσκευασίας ή/και τους πείρους μεταφοράς. Ανατρέξτε στο κεφάλαιο «Οδηγίες εγκατάστασης».</li> <li>Προσθέστε περισσότερα ρούχα στον κάδο. Το φορτίο μπορεί να είναι πολύ μικρό.</li> </ul>

Πρόβλημα	Πιθανή αντιμετώπιση
Η διάρκεια του προγράμματος αυξάνεται ή μειώνεται κατά την εκτέλεση του προγράμματος.	<ul style="list-style-type: none"> <li>• Το σύστημα SensiCare System έχει τη δυνατότητα προσαρμογής της διάρκειας του προγράμματος ανάλογα με τον τύπο και το μέγεθος φορτίου των ρούχων. Ανατρέξτε στην παράγραφο «Ανίχνευση φορτίου SensiCare System» στο κεφάλαιο «Καθημερινή χρήση».</li> </ul>
Τα αποτελέσματα της πλύσης δεν είναι ικανοποιητικά.	<ul style="list-style-type: none"> <li>• Αυξήστε την ποσότητα απορρυπαντικού ή χρησιμοποιήστε κάποιο άλλο.</li> <li>• Χρησιμοποιήστε ειδικά προϊόντα για την αφαίρεση των επίμονων λεκέδων πριν από την πλύση των ρούχων.</li> <li>• Βεβαιωθείτε ότι έχετε επιλέξει τη σωστή θερμοκρασία.</li> <li>• Μειώστε τον όγκο του φορτίου.</li> </ul>
Υπερβολικός αφρός στον κάδο κατά τη διάρκεια του κύκλου πλύσης.	<ul style="list-style-type: none"> <li>• Μειώστε την ποσότητα του απορρυπαντικού.</li> </ul>

Μετά τον έλεγχο, ενεργοποιήστε τη συσκευή. Το πρόγραμμα συνεχίζει από το σημείο στο οποίο διακόπηκε.

Εάν το πρόβλημα εμφανιστεί ξανά, επικοινωνήστε με το Εξουσιοδοτημένο Κέντρο Σέρβις.

Τα απαραίτητα στοιχεία για το κέντρο σέρβις βρίσκονται στην πινακίδα τεχνικών χαρακτηριστικών.

## 16. ΤΙΜΕΣ ΚΑΤΑΝΑΛΩΣΗΣ

### 16.1 Εισαγωγή

 Ανατρέξτε στον διαδικτυακό σύνδεσμο [www.theenergylabel.eu](http://www.theenergylabel.eu) για λεπτομέρειες σχετικά με την Ετικέτα Κατανάλωσης Ενέργειας.

 Ο κωδικός QR στην ετικέτα κατανάλωσης ενέργειας που παρέχεται με τη συσκευή παρέχει έναν διαδικτυακό σύνδεσμο με πληροφορίες σχετικές με την απόδοση της συσκευής στη βάση δεδομένων EPREL της ΕΕ. Κρατήστε την ετικέτα κατανάλωσης ενέργειας μαζί με το εγχειρίδιο χρήστη και όλα τα άλλα έγγραφα που παρέχονται με τη συσκευή. Μπορείτε επίσης να βρείτε τις ίδιες πληροφορίες στο EPREL, χρησιμοποιώντας τον σύνδεσμο <https://eprel.ec.europa.eu> και το όνομα μοντέλου και τον κωδικό προϊόντος που θα βρείτε στην πινακίδα τεχνικών χαρακτηριστικών της συσκευής. Ανατρέξτε στο κεφάλαιο «Περιγραφή προϊόντος» για τη θέση της πινακίδας τεχνικών χαρακτηριστικών.

### 16.2 Λεζάντα

<b>kg</b>	Φορτίο ρούχων.	<b>ωω:λλ</b>	Διάρκεια προγράμματος.
<b>kWh</b>	Κατανάλωση ενέργειας.	<b>°C</b>	Θερμοκρασία των ρούχων.

<b>Λίτρα</b>	Κατανάλωση νερού.	<b>rpm</b>	Ταχύτητα στυψίματος.
%	Παραμένουσα υγρασία στο τέλος της φάσης στυψίματος. Όσο υψηλότερη είναι η ταχύτητα στυψίματος, τόσο υψηλότερος είναι ο θόρυβος και τόσο χαμηλότερη η παραμένουσα υγρασία.		



Οι τιμές και η διάρκεια προγράμματος μπορεί να διαφέρουν ανάλογα με διαφορετικές συνθήκες (π.χ. θερμοκρασία δωματίου, θερμοκρασία νερού και πίεση, μέγεθος φορτίου και τύπος ρούχων, τάση ρεύματος) καθώς επίσης και αν αλλάξετε την προεπιλεγμένη ρύθμιση ενός προγράμματος.

### 16.3 Σύμφωνα με τον Κανονισμό με αριθμό 2019/2023 της Επιτροπής της ΕΕ

Εco 40-60 πρόγραμμα	kg	kWh	Λίτρα	ωω:λλ	%	°C	rpm <sup>1)</sup>
Πλήρες φορτίο	7	0.875	58.0	03:25	60.00	46.0	951
Μισό φορτίο	3,5	0.355	40.0	02:40	60.00	28.0	951
Ένα τέταρτο φορτίου	2	0.165	31.0	02:25	62.00	23.0	951

1) Μέγιστη ταχύτητα στυψίματος.

#### Κατανάλωση ισχύος σε διαφορετικές λειτουργίες

Απενεργοποιημένη (W)	Σε αναμονή (W)	Καθυστέρηση έναρξης (W)
0.50	0.50	4.00
Ο χρόνος έως τη μετάβαση στην κατάσταση Απενεργοποίησης/Αναμονής είναι 15 λεπτά κατά το μέγιστο.		

### 16.4 Κοινά προγράμματα



Αυτές οι τιμές είναι μόνο ενδεικτικές.

Πρόγραμμα	kg	kWh	Λίτρα	ωω:λλ	%	°C	rpm <sup>1)</sup>
Cottons <sup>2)</sup> 90°C	7	2.100	80.0	04:10	60.00	85.0	1000
Cottons 60°C	7	1.200	80.0	04:00	60.00	55.0	1000

Πρόγραμμα	kg	kWh	Λίτρα	ωα:λλ	%	°C	rpm <sup>1)</sup>
Cottons 20 <sup>3)</sup> 20°C	7	0.300	80.0	02:45	60.00	20.0	1000
Synthetics 40°C	3	0.650	65.0	02:15	37.00	40.0	1000
Delicates <sup>4)</sup> 30°C	1,5	0.400	50.0	01:10	37.00	30.0	1000
Wool 30°C	1,5	0.250	50.0	01:10	32.00	30.0	1000

1) Ένδειξη αναφοράς της ταχύτητας στυψίματος.

2) Κατάλληλο για πλύσιμο πολύ λερωμένων υφασμάτων.

3) Κατάλληλο για πλύσιμο ελαφρώς λερωμένων βαμβακερών, συνθετικών και ανάμικτων υφασμάτων.

4) Λειτουργεί επίσης ως σύντομος κύκλος πλύσης για λίγο λερωμένα ρούχα.

## 17. ΣΥΝΤΟΜΟΣ ΟΔΗΓΟΣ

### 17.1 Καθημερινή χρήση

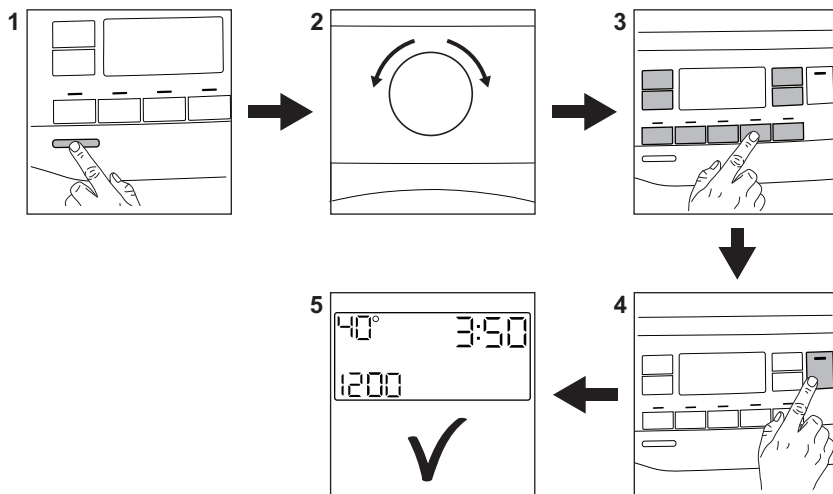

Συνδέστε το φιν τροφοδοσίας στην πρίζα.

Ανοίξτε τη βρύση παροχής νερού.

Φορτώστε τα ρούχα.

Τοποθετήστε το απορρυπαντικό και τα υπόλοιπα ενισχυτικά πλύσης στην κατάλληλη θήκη της θήκης απορρυπαντικού.

1. Πιέστε το κουμπί **On/Off** για να ενεργοποιήσετε τη συσκευή.
2. Στρέψτε τον διακόπτη επιλογής προγράμματος για να επιλέξετε το επιθυμητό πρόγραμμα.
3. Ορίστε τις επιθυμητές επιλογές αγγίζοντας τα αντίστοιχα κουμπιά αφής.

4. Για να ξεκινήσει το πρόγραμμα, αγγίξτε το κουμπί **Έναρξη/Παύση** .
5. Η συσκευή τίθεται σε λειτουργία. Στο τέλος του προγράμματος, αφαιρέστε τα ρούχα.

Πιέστε το κουμπί **On/Off** για να απενεργοποιήσετε τη συσκευή.

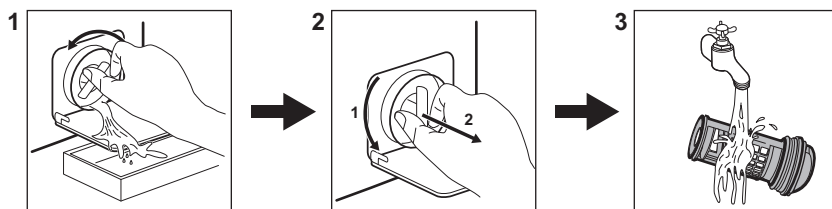

## 17.2 Καθάρισμα του φίλτρου της αντλίας αδειάσματος



Καθαρίζετε το φίλτρο τακτικά και ειδικά αν εμφανιστεί στην οθόνη ο κωδικός βλάβης **E20**.

## 17.3 Προγράμματα

Προγράμματα	Φόρτωση	Περιγραφή προϊόντος
<b>Eco 40-60</b>	7 kg	Λευκά και χρωματιστά βαμβακερά. Κανονικά λερωμένα ρούχα.
<b>Cottons</b>	7 kg	Λευκά βαμβακερά και χρωματιστά βαμβακερά.
<b>Synthetics</b>	3 kg	Συνθετικά υφάσματα ή ανάμικτα υφάσματα.
<b>Delicates</b>	1,5 kg	Ευαίσθητα υφάσματα, όπως ακρυλικά, βισκόζη, πολυεστέρας.
<b>Rapid 14min</b>	1,5 kg	Συνθετικά και ανάμικτα υφάσματα. Λίγο λερωμένα υφάσματα και ρούχα για φρεσκάρισμα.
<b>Rinse</b>	7 kg	Όλα τα υφάσματα, εκτός από μάλλινα και πολύ ευαίσθητα υφάσματα. Πρόγραμμα για ξέβγαλμα και στύψιμο.
<b>Drain/Spin</b>	7 kg	Όλα τα υφάσματα, εκτός από μάλλινα και πολύ ευαίσθητα υφάσματα. Πρόγραμμα για στύψιμο και άδειασμα του νερού.
 <b>Anti-Allergy</b>	7 kg	Λευκά βαμβακερά υφάσματα. Αυτό το πρόγραμμα συμβάλλει στην αφαίρεση μικροβίων και βακτηρίων.

Προγράμματα	Φόρτωση	Περιγραφή προϊόντος
<b>Baby Clothes</b>	1,5 kg	Κύκλος για ευαίσθητα κατάλληλος για μωρουδιακά ρούχα.
 <b>Silk</b>	0,5 kg	Ειδικό πρόγραμμα για μεταξωτά και ανάμικτα συνθετικά υφάσματα.
 <b>Wool</b>	1,5 kg	Μάλλινα που πλένονται στο πλυντήριο, μάλλινα που πλένονται στο χέρι και ευαίσθητα.
<b>Sport</b>	3 kg	Αθλητικά ρούχα.
 <b>Outdoor</b>	2 kg <sup>1)</sup> 1 kg <sup>2)</sup>	Μοντέρνα ρούχα υπαίθριων δραστηριοτήτων.
<b>Denim</b>	2 kg	Ρούχα από τζιν.

1) Πρόγραμμα πλύσης.

2) Πρόγραμμα πλύσης και φάση αδιαβροχοποίησης.

## 18. ΠΕΡΙΒΑΛΛΟΝΤΙΚΑ ΘΕΜΑΤΑ

Ανακυκλώστε τα υλικά που φέρουν το σύμβολο . Τοποθετήστε τα υλικά συσκευασίας σε κατάλληλα δοχεία για ανακύκλωση. Συμβάλετε στην προστασία του περιβάλλοντος και της ανθρώπινης υγείας ανακυκλώνοντας τις άχρηστες ηλεκτρικές και ηλεκτρονικές συσκευές.

Μην απορρίπτετε με τα οικιακά απορρίμματα συσκευές που φέρουν το σύμβολο . Επιστρέψτε το προϊόν στην τοπική σας μονάδα ανακύκλωσης ή επικοινωνήστε με τη δημοτική αρχή.





[www.electrolux.com/shop](http://www.electrolux.com/shop)



155286720-A-142024

