



**KOAAS3XH**  
**LOA9S3XZ**

**EL** Οδηγίες Χρήσης | **Φούρνος ατμού**

**3**

**RO** Manual de utilizare | **Cuptor cu abur**

**31**



# ΕΓΚΑΤΑΣΤΑΣΗ / INSTALAREA



# Καλωσορίσατε στην Electrolux! Ευχαριστούμε που επιλέξατε τη συσκευή μας.



Βρείτε υποδείξεις χρήσης, φυλλάδια, συμβουλές για την επίλυση προβλημάτων, πληροφορίες σέρβις και επισκευής:  
[www.electrolux.com/support](http://www.electrolux.com/support)

Υπόκειται σε αλλαγές χωρίς προειδοποίηση.

## ΠΕΡΙΕΧΟΜΕΝΑ

1. ΠΛΗΡΟΦΟΡΙΕΣ ΓΙΑ ΤΗΝ ΑΣΦΑΛΕΙΑ.....	3
2. ΟΔΗΓΙΕΣ ΓΙΑ ΤΗΝ ΑΣΦΑΛΕΙΑ.....	5
3. ΠΕΡΙΓΡΑΦΗ ΠΡΟΪΟΝΤΟΣ.....	8
4. ΠΙΝΑΚΑΣ ΕΛΕΓΧΟΥ.....	9
5. ΠΡΙΝ ΑΠΟ ΤΗΝ ΠΡΩΤΗ ΧΡΗΣΗ.....	9
6. ΚΑΘΗΜΕΡΙΝΗ ΧΡΗΣΗ.....	11
7. ΠΡΟΣΘΕΤΕΣ ΛΕΙΤΟΥΡΓΙΕΣ.....	16
8. ΛΕΙΤΟΥΡΓΙΕΣ ΡΟΛΟΓΙΟΥ.....	16
9. ΧΡΗΣΗ ΤΩΝ ΑΞΕΣΟΥΑΡ.....	17
10. ΥΠΟΔΕΙΞΕΙΣ ΚΑΙ ΣΥΜΒΟΥΛΕΣ.....	19
11. ΦΡΟΝΤΙΔΑ ΚΑΙ ΚΑΘΑΡΙΣΜΑ.....	22
12. ΑΝΤΙΜΕΤΩΠΙΣΗ ΠΡΟΒΛΗΜΑΤΩΝ.....	26
13. ΕΝΕΡΓΕΙΑΚΗ ΑΠΟΔΟΣΗ.....	28
14. ΠΕΡΙΒΑΛΛΟΝΤΙΚΑ ΘΕΜΑΤΑ.....	30

## 1. ⚠ ΠΛΗΡΟΦΟΡΙΕΣ ΓΙΑ ΤΗΝ ΑΣΦΑΛΕΙΑ

Πριν από την εγκατάσταση και τη χρήση της συσκευής, διαβάστε προσεκτικά τις παρεχόμενες οδηγίες. Ο κατασκευαστής δεν είναι υπεύθυνος για τυχόν τραυματισμούς ή ζημιές που είναι αποτέλεσμα λανθασμένης εγκατάστασης ή χρήσης. Να φυλάσσετε πάντα αυτές τις οδηγίες σε ένα ασφαλές μέρος με εύκολη πρόσβαση για μελλοντική αναφορά.

### 1.1 Ασφάλεια παιδιών και ευπαθών ατόμων

- Η συσκευή αυτή μπορεί να χρησιμοποιηθεί από παιδιά ηλικίας 8 ετών και άνω και από άτομα με μειωμένες σωματικές, αισθητηριακές ή πνευματικές δυνατότητες ή έλλειψη εμπειρίας και γνώσης, εάν επιβλέπονται ή έχουν λάβει οδηγίες σχετικά με τη χρήση της συσκευής με ασφαλή τρόπο και κατανοούν τους κινδύνους που ενέχονται. Παιδιά ηλικίας μικρότερης των 8 ετών και άτομα με εκτενείς και

περίπλοκες αναπηρίες πρέπει να παραμένουν μακριά από τη συσκευή, εκτός εάν επιβλέπονται συνεχώς.

- Τα παιδιά πρέπει να εποπτεύονται ώστε να διασφαλίζεται ότι δεν παίζουν με τη συσκευή και τις κινητές συσκευές με την εφαρμογή.
- Φυλάσσετε όλα τα υλικά συσκευασίας μακριά από τα παιδιά και απορρίψτε τα κατάλληλα.
- ΠΡΟΕΙΔΟΠΟΙΗΣΗ: Η συσκευή και τα προσβάσιμα μέρη της θερμαίνονται κατά τη χρήση. Κρατάτε τα παιδιά και τα κατοικίδια ζώα μακριά από τη συσκευή όταν την χρησιμοποιείτε και όταν ψύχεται.
- Εάν η συσκευή διαθέτει διάταξη ασφαλείας για παιδιά, θα πρέπει να είναι ενεργοποιημένη.
- Τα παιδιά δεν πρέπει να εκτελούν τον καθαρισμό και τη συντήρηση που εκτελεί ο χρήστης στη συσκευή χωρίς επίβλεψη.

## **1.2 Γενικές πληροφορίες για την ασφάλεια**

- Αυτή η συσκευή προορίζεται μόνο για μαγειρική χρήση.
- Η συσκευή αυτή έχει σχεδιαστεί μόνο για οικιακή χρήση σε εσωτερικό περιβάλλον.
- Η συσκευή αυτή μπορεί να χρησιμοποιηθεί σε γραφεία, δωμάτια ξενοδοχείων, ξενώνες, αγροικίες και άλλα παρόμοια καταλύματα όπου τέτοια χρήση δεν υπερβαίνει τα επίπεδα της (μέσης) οικιακής χρήσης.
- Η εγκατάσταση αυτής της συσκευής και η αντικατάσταση του καλωδίου πρέπει να εκτελείται μόνο από κατάλληλα καταρτισμένο άτομο.
- Μην χρησιμοποιείτε τη συσκευή πριν την εγκαταστήσετε στην ενσωματωμένη δομή.
- Πριν από οποιαδήποτε εργασία συντήρησης, αποσυνδέετε τη συσκευή από την πρίζα.
- Εάν το καλώδιο τροφοδοσίας έχει υποστεί φθορές, θα πρέπει να αντικατασταθεί από τον κατασκευαστή, το Εξουσιοδοτημένο Κέντρο Σέρβις ή ένα κατάλληλα

καταρτισμένο άτομο, ώστε να αποφευχθεί τυχόν κίνδυνος από το ηλεκτρικό ρεύμα.

- ΠΡΟΕΙΔΟΠΟΙΗΣΗ: Βεβαιωθείτε ότι η συσκευή είναι απενεργοποιημένη προτού αντικαταστήσετε τον λαμπτήρα για την αποφυγή πιθανότητας ηλεκτροπληξίας.
- ΠΡΟΕΙΔΟΠΟΙΗΣΗ: Η συσκευή και τα προσβάσιμα μέρη της θερμαίνονται κατά τη χρήση. Πρέπει να προσέχετε ώστε να μην αγγίζετε τις αντιστάσεις ή την επιφάνεια του εσωτερικού της συσκευής.
- Χρησιμοποιείτε πάντα γάντια φούρνου όταν αφαιρείτε ή βάζετε εξαρτήματα ή σκεύη.
- Χρησιμοποιείτε μόνο τον αισθητήρα φαγητού (αισθητήρα θερμοκρασίας πυρήνα) που συνιστάται για αυτήν τη συσκευή.
- Για να αφαιρέσετε τα στηρίγματα σαρώων, τραβήξτε πρώτα το μπροστινό τμήμα του στηρίγματος σαρώων και, στη συνέχεια, το πίσω τμήμα για να το αποσπάσετε από τα πλαϊνά τοιχώματα. Τοποθετήστε τα στηρίγματα σαρώων, ακολουθώντας την παραπάνω διαδικασία με την αντίστροφη σειρά.
- Μη χρησιμοποιείτε ατμοκαθαριστή για τον καθαρισμό της συσκευής.
- Μη χρησιμοποιείτε ισχυρά λειαντικά καθαριστικά ή αιχμηρές μεταλλικές ξύστρες για να καθαρίσετε τη γυάλινη πόρτα, καθότι μπορεί να χαράξουν την επιφάνεια και αυτό μπορεί να προκαλέσει θραύση του γυαλιού.

## 2. ΟΔΗΓΙΕΣ ΓΙΑ ΤΗΝ ΑΣΦΑΛΕΙΑ

### 2.1 Εγκατάσταση



#### ΠΡΟΕΙΔΟΠΟΙΗΣΗ!

Μόνο ένα εξειδικευμένο άτομο πρέπει να εγκαταστήσει αυτήν τη συσκευή.

- Αφαιρέστε όλα τα υλικά της συσκευασίας.
- Εάν η συσκευή έχει υποστεί ζημιά, μην προβείτε σε εγκατάσταση ή χρήση της.
- Ακολουθήστε τις οδηγίες εγκατάστασης που διατίθενται στον ιστότοπό μας.
- Πάντα να προσέχετε όταν μετακινείτε τη συσκευή καθώς είναι βαριά. Να χρησιμοποιείτε πάντα γάντια ασφαλείας και κλειστά παπούτσια.
- Μην τραβάτε τη συσκευή από τη λαβή.
- Τοποθετήστε τη συσκευή σε κατάλληλο και ασφαλές μέρος που πληροί τις απαιτήσεις εγκατάστασης.
- Τηρείτε την ελάχιστη απόσταση από άλλες συσκευές και μονάδες.

- Πριν τοποθετήσετε τη συσκευή, ελέγξτε αν η πόρτα της συσκευής ανοίγει χωρίς περιορισμό.
- Η συσκευή είναι εξοπλισμένη με ηλεκτρικό σύστημα ψύξης. Πρέπει να λειτουργεί με την ηλεκτρική παροχή.

## 2.2 Ηλεκτρική σύνδεση



### ΠΡΟΕΙΔΟΠΟΙΗΣΗ!

Κίνδυνος πυρκαγιάς και ηλεκτροπληξίας.

- Όλες οι ηλεκτρικές συνδέσεις πρέπει να πραγματοποιούνται από επαγγελματία ηλεκτρολόγο.
- Η συσκευή πρέπει να είναι γειωμένη.
- Βεβαιωθείτε ότι οι παράμετροι στην πινακίδα τεχνικών χαρακτηριστικών είναι συμβατές με τις ονομαστικές τιμές ηλεκτρικού ρεύματος της παροχής ρεύματος.
- Χρησιμοποιείτε πάντα σωστά εγκατεστημένη πρίζα με προστασία κατά της ηλεκτροπληξίας.
- Μη χρησιμοποιείτε πολύπριζα και μπαλαντέζες.
- Προσέχετε να μην προκληθεί ζημιά στο φως τροφοδοσίας και το καλώδιο τροφοδοσίας. Σε περίπτωση που πρέπει να αντικατασταθεί το καλώδιο τροφοδοσίας της συσκευής, η αντικατάσταση πρέπει να γίνει από το Εξουσιοδοτημένο Κέντρο Σέρβις μας.
- Μην επιτρέπετε σε καλώδια τροφοδοσίας να βρίσκονται κοντά ή να έρχονται σε επαφή με την πόρτα της συσκευής ή με την εσοχή κάτω από τη συσκευή, ιδιαίτερα όταν βρίσκεται σε λειτουργία ή η πόρτα είναι ζεστή.
- Η προστασία από ηλεκτροπληξία των υπό τάση ή μονωμένων τμημάτων πρέπει να στερεώνεται με τέτοιο τρόπο, ώστε να μην είναι δυνατή η αφαίρεσή της χωρίς εργαλεία.
- Συνδέστε το φως τροφοδοσίας στην πρίζα μόνον αφού έχει ολοκληρωθεί η εγκατάσταση. Μετά την εγκατάσταση, βεβαιωθείτε ότι είναι δυνατή η πρόσβαση στο φως τροφοδοσίας.
- Εάν η πρίζα είναι χαλαρή, μη συνδέετε το φως τροφοδοσίας.

- Μην τραβάτε το καλώδιο τροφοδοσίας για να αποσυνδέσετε τη συσκευή. Τραβάτε πάντα το φως τροφοδοσίας.
- Χρησιμοποιείτε μόνο σωστές μονωτικές διατάξεις: ασφαλειοδιακόπτες, ασφάλειες (βιδωτές ασφάλειες αφαιρούμενες από την υποδοχή), διακόπτες διαφυγής ρεύματος και ρελέ.
- Στην ηλεκτρική εγκατάσταση της συσκευής πρέπει να προβλέπεται μονωτική διάταξη που να επιτρέπει την αποσύνδεση της συσκευής από το δίκτυο ρεύματος από όλους τους πόλους. Η μονωτική διάταξη πρέπει να έχει ελάχιστη απόσταση 3 mm μεταξύ των επαφών.
- Αυτή η συσκευή παρέχεται με φως και καλώδιο τροφοδοσίας.

## 2.3 Χρήση



### ΠΡΟΕΙΔΟΠΟΙΗΣΗ!

Κίνδυνος τραυματισμού, εγκαυμάτων και ηλεκτροπληξίας ή έκρηξης.

- Μην αλλάζετε τις προδιαγραφές αυτής της συσκευής.
- Φροντίστε τα ανοίγματα αερισμού να είναι ελεύθερα από εμπόδια.
- Μην αφήνετε τη συσκευή χωρίς επιτήρηση κατά τη λειτουργία.
- Απενεργοποιήστε τη συσκευή μετά από κάθε χρήση.
- Προσέχετε όταν ανοίγετε την πόρτα της συσκευής με τη συσκευή σε λειτουργία. Μπορεί να απελευθερωθεί θερμός αέρας.
- Μην λειτουργείτε τη συσκευή με βρεγμένα χέρια ή όταν έρχεται σε επαφή με το νερό.
- Μην ασκείτε πίεση στην ανοιχτή πόρτα.
- Μη χρησιμοποιείτε τη συσκευή ως επιφάνεια εργασίας ή ως επιφάνεια αποθήκευσης αντικειμένων.
- Ανοίξτε την πόρτα της συσκευής προσεκτικά. Η χρήση συστατικών με αλκοόλη μπορεί να δημιουργήσει ένα μείγμα αλκοόλης με αέρα.
- Μην αφήνετε σπίθες ή γυμνές φλόγες να έρθουν σε επαφή με τη συσκευή όταν ανοίγετε την πόρτα.
- Χρησιμοποιείτε γυαλί και βάζα εγκεκριμένα για συντήρηση.
- Μην τοποθετείτε εύφλεκτα προϊόντα ή στοιχεία που είναι διαβρεγμένα με

εύφλεκτα προϊόντα μέσα, κοντά ή πάνω στη συσκευή.

- Μη μοιράζετε τον κωδικό πρόσβασης Wi-Fi με άλλους.

#### ΠΡΟΕΙΔΟΠΟΙΗΣΗ!

Κίνδυνος πρόκλησης ζημιάς στη συσκευή.

- Για την αποφυγή βλάβης ή αποχρωματισμού στο σμάλτο:
  - μην τοποθετείτε σκεύη ή άλλα αντικείμενα απευθείας σε επαφή με το κάτω μέρος της κοιλότητας της συσκευής.
  - μην τοποθετείτε αλουμινόχαρτο απευθείας σε επαφή με το κάτω μέρος του εσωτερικού της συσκευής.
  - μην τοποθετείτε νερό απευθείας μέσα στη ζεστή συσκευή.
  - μην διατηρείτε υγρά πιάτα και τρόφιμα στη συσκευή αφού τελειώσετε το μαγείρεμα.
  - προσέχετε όταν αφαιρείτε ή τοποθετείτε τα αξεσουάρ.
- Ο αποχρωματισμός της εμαγιέ επιφάνειας ή της επιφάνειας από ανοξείδωτο ασάλι δεν επηρεάζει την απόδοση της συσκευής.
- Χρησιμοποιήστε ένα βαθύ ταψί για υγρά κέικ. Οι χυμοί φρούτων προκαλούν λεκέδες που μπορεί να είναι μόνιμοι.
- Χρησιμοποιείτε μόνο αξεσουάρ που παρέχονται με αυτήν τη συσκευή ή συνιστώνται από τον κατασκευαστή.
- Να μαγειρεύετε πάντα με την πόρτα της συσκευής κλειστή.
- Αν η συσκευή έχει εγκατασταθεί πίσω από ένα πλαίσιο επίπλου (π.χ. μια πόρτα) φροντίστε η πόρτα να μην είναι ποτέ κλειστή όσο η συσκευή βρίσκεται σε λειτουργία. Μπορεί να συσσωρευτεί θερμότητα και υγρασία σε ένα κλειστό πλαίσιο επίπλου και να προκληθεί ζημιά στη συσκευή, την κατοικία ή το δάπεδο. Μην κλείνετε το πλαίσιο του επίπλου προτού η συσκευή κρυώσει μετά τη χρήση.

## 2.4 Φροντίδα και καθάρισμα

#### ΠΡΟΕΙΔΟΠΟΙΗΣΗ!

Κίνδυνος τραυματισμού, φωτιάς, ή βλάβης στη συσκευή.

- Πριν από την εκτέλεση εργασίας συντήρησης, απενεργοποιήστε τη συσκευή και αποσυνδέστε το φις τροφοδοσίας από την πρίζα.
- Φροντίστε η συσκευή να είναι κρύα. Υπάρχει ο κίνδυνος να σπάσουν τα τζάμια.
- Αντικαταστήστε αμέσως τα τζάμια της πόρτας όταν καταστραφούν. Επικοινωνήστε με το Εξουσιοδοτημένο Κέντρο Σέρβις.
- Προσέχετε όταν αφαιρείτε την πόρτα από τη συσκευή, η πόρτα είναι βαριά.
- Καθαρίζετε τακτικά τη συσκευή για να αποτραπεί η φθορά του υλικού της επιφάνειας.
- Καθαρίστε τη συσκευή με υγρό μαλακό πανί. Χρησιμοποιείτε μόνο ουδέτερα απορρυπαντικά. Μη χρησιμοποιείτε λειαντικά προϊόντα, σφουγγαράκια που χαράσσουν, διαλύτες ή μεταλλικά αντικείμενα.
- Εάν χρησιμοποιείτε σπρέι καθαρισμού για φούρνους, ακολουθείτε τις οδηγίες ασφαλείας στη συσκευασία.

## 2.5 Μαγείρεμα με ατμό

#### ΠΡΟΕΙΔΟΠΟΙΗΣΗ!

Κίνδυνος εγκαυμάτων και βλάβης στη συσκευή.

- Ο ατμός που απελευθερώνεται μπορεί να προκαλέσει εγκαύματα:
  - Προσέχετε όταν ανοίγετε την πόρτα της συσκευής όταν η λειτουργία είναι ενεργοποιημένη. Μπορεί να απελευθερωθεί ατμός.
  - Ανοίγετε την πόρτα της συσκευής με προσοχή μετά τη λειτουργίας μαγειρέματος με ατμό.

## 2.6 Εσωτερικός φωτισμός

#### ΠΡΟΕΙΔΟΠΟΙΗΣΗ!

Κίνδυνος ηλεκτροπληξίας.

- Σχετικά με τον/τους λαμπτήρα/λαμπτήρες εντός αυτού του προϊόντος και τους ανταλλακτικούς λαμπτήρες που πωλούνται ξεχωριστά: Αυτοί οι λαμπτήρες προορίζονται ώστε να αντέχουν σε εξαιρετικά δύσκολες συνθήκες σε οικιακές συσκευές, όπως σε θερμοκρασίες, δονήσεις, υγρασία ή προορίζονται να σηματοδοτούν πληροφορίες σχετικά με τη λειτουργική κατάσταση της συσκευής. Δεν προορίζονται για χρήση σε άλλες εφαρμογές και δεν είναι κατάλληλοι για τον φωτισμό οικιακών χώρων.
- Το προϊόν αυτό περιέχει φωτεινή πηγή της τάξης ενεργειακής απόδοσης G.
- Χρησιμοποιείτε μόνο λαμπτήρες με τις ίδιες προδιαγραφές.

### 2.7 Σέρβις

- Για την επισκευή της συσκευής, επικοινωνήστε με το Εξουσιοδοτημένο Κέντρο Σέρβις.

- Χρησιμοποιείτε μόνο γνήσια ανταλλακτικά.

### 2.8 Απόρριψη

#### ΠΡΟΕΙΔΟΠΟΙΗΣΗ!

Κίνδυνος τραυματισμού ή ασφυξίας.

- Επικοινωνήστε με τις δημοτικές αρχές της περιοχής σας για πληροφορίες σχετικά με τον τρόπο απόρριψης της συσκευής.
- Αποσυνδέστε τη συσκευή από την ηλεκτρική τροφοδοσία.
- Κόψτε το καλώδιο τροφοδοσίας κοντά στη συσκευή και απορρίψτε το.

## 3. ΠΕΡΙΓΡΑΦΗ ΠΡΟΪΟΝΤΟΣ

### 3.1 Γενική επισκόπηση

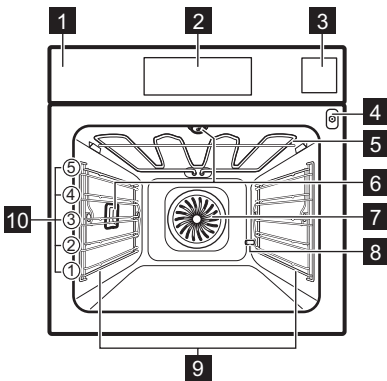

- 1 Πίνακας χειριστηρίων
- 2 Οθόνη
- 3 Δοχείο νερού
- 4 Υποδοχή αισθητήρα φαγητού
- 5 θερμαντικό στοιχείο
- 6 Λαμπτήρας
- 7 Ανεμιστήρας
- 8 Αφαίρεση αλάτων από έξοδο σωλήνα
- 9 Στήριξη σχάρας, αφαιρούμενη
- 10 Θέσεις σχάρας

## 4. ΠΙΝΑΚΑΣ ΕΛΕΓΧΟΥ

### 4.1 Επισκόπηση πίνακα χειριστηρίων

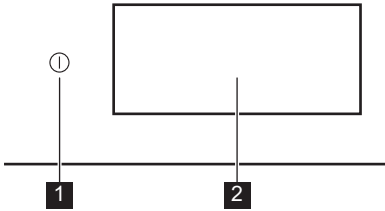

<b>1</b>	ON / OFF	Πιέστε παρατεταμένα για να ενεργοποιήσετε και να απενεργοποιήσετε τη συσκευή.
<b>2</b>	Οθόνη	Εμφανίζει τις τρέχουσες ρυθμίσεις της συσκευής.

Το χειριστήριο παρέχει πρόσβαση σε διάφορες λειτουργίες μαγειρέματος και φαγητά. Εμφανίζει επίσης τις πληροφορίες σχετικά με την τρέχουσα κατάσταση λειτουργίας του.

### 4.2 Οθόνη

Η οθόνη είναι πλήρως διαδραστική, με δυνατότητα κύλισης και χωρίζεται σε καθορισμένες ενότητες. Μπορείτε να σαρώσετε την οθόνη για να πλοηγηθείτε αριστερά ή δεξιά.

OK	Για επιβεβαίωση της επιλογής / ρύθμισης.
> <	Για να πλοηγηθείτε στο επόμενο ή στο προηγούμενο επίπεδο του μενού.

	Για πρόσβαση και προσαρμογή πρόσθετων ρυθμίσεων.
	Για να αποθηκεύσετε τις τρέχουσες ρυθμίσεις στο: Αγαπημένα.
	Για να διαγράψετε τις τρέχουσες ρυθμίσεις στο: Αγαπημένα.
	Για ενεργοποίηση και απενεργοποίηση του λαμπτήρα.
	Για την ενεργοποίηση και απενεργοποίηση των επιλογών.
	Η συσκευή είναι κλειδωμένη.
	Η λειτουργία Ηχητική προειδοποίηση είναι ενεργοποιημένη.
	Η λειτουργία Ηχητική προειδοποίηση και τερματισμός μαγειρέματος είναι ενεργοποιημένη.
	η επιλογή Μόνο αναδυόμενο μήνυμα είναι ενεργοποιημένη.
	Η λειτουργία Χρονοκαυστήρηση έναρξης είναι ενεργοποιημένη.
	Για να κλείσετε το αναδυόμενο μήνυμα ή να ακυρώσετε τη ρύθμιση.
	Η σύνδεση Wi-Fi είναι ενεργοποιημένη.
	Η σύνδεση Wi-Fi είναι απενεργοποιημένη.
	Η ένδειξη Απομακρυσμένη λειτουργία είναι αναμμένη.
	Λειτουργία με λειτουργία εξοικονόμησης ενέργειας.

## 5. ΠΡΙΝ ΑΠΟ ΤΗΝ ΠΡΩΤΗ ΧΡΗΣΗ



### ΠΡΟΕΙΔΟΠΟΙΗΣΗ!

Ανατρέξτε στα κεφάλαια σχετικά με την Ασφάλεια.

### 5.1 Πρώτη σύνδεση

Η οθόνη εμφανίζει ένα μήνυμα καλωσορίσματος μετά την πρώτη σύνδεση. Μπορείτε να επιλέξετε μεταξύ της έναρξης ή της παράλειψης της διαδικασίας πρόσληψης. Μπορείτε να δείτε ξανά τις ρυθμίσεις και να τις τροποποιήσετε όποτε είναι απαραίτητο.

Προσαρμόστε τις ρυθμίσεις: Γλώσσα, Ωρα, Σκληρότητα νερού, Ασύρματη σύνδεση.

## 5.2 Ασύρματη σύνδεση

Η συσκευή ενεργοποιεί τη σύνδεση δικτύου Wi-Fi και τη σύνδεση κινητής συσκευής. Μπορείτε να λαμβάνετε ειδοποιήσεις καθώς και να ελέγχετε και να παρακολουθείτε τη συσκευή από την κινητή συσκευή.

Για να συνδέσετε τη συσκευή χρειάζεστε:

- Ασύρματο δίκτυο με σύνδεση στο διαδίκτυο.
  - Κινητή συσκευή συνδεδεμένη στο ίδιο ασύρματο δίκτυο.
1. Για να κατεβάσετε την εφαρμογή, σαρώστε τον κωδικό QR που βρίσκεται στο οπισθόφυλλο του εγχειριδίου χρήστη. Μπορείτε επίσης να κάνετε λήψη της εφαρμογής απευθείας από το app store.
  2. Ακολουθήστε τις οδηγίες εγγραφής στην εφαρμογή.
  3. Ενεργοποιήστε τη συσκευή.
  4. Πιέστε  ή σαρώστε προς τα αριστερά για να μεταβείτε στο μενού. Επιλέξτε: Ρυθμίσεις / Συνδέσεις.
  5. Πιέστε το για να ενεργοποιήσετε ή να απενεργοποιήσετε: Wi-Fi.

Η ασύρματη μονάδα της συσκευής ξεκινά εντός 90 δευτ.

Συχνότητα	2.4 GHz WLAN : 2400 - 2483.5 MHz
	Bluetooth: 2400 - 2483.5 MHz
Μέγιστη ισχύς	2.4 GHz WLAN : EIRP < 20 dBm (100 mW)
	Bluetooth: EIRP < 20 dBm (100 mW)
Πρωτόκολλο	2.4 GHz WLAN : IEEE 802.11bgn

## 5.3 Άδειες χρήσης λογισμικού



Το λογισμικό στο παρόν προϊόν περιέχει στοιχεία που βασίζονται σε δωρεάν λογισμικό ανοιχτού κώδικα. Η Electrolux αναγνωρίζει με ευγνωμοσύνη τη συμβολή των κοινοτήτων ανοιχτού λογισμικού και ρομποτικής στο έργο ανάπτυξης.

Για να αποκτήσετε πρόσβαση στον πηγαίο κώδικα αυτών των στοιχείων δωρεάν λογισμικού ανοιχτού κώδικα, των οποίων οι προϋποθέσεις άδειας χρήσης απαιτούν

δημοσίευση, καθώς και για να δείτε τις πλήρεις πληροφορίες πνευματικών δικαιωμάτων και τους ισχύοντες όρους άδειας χρήσης, επισκεφτείτε τη διεύθυνση: <http://electrolux.opensoftwarerepository.com> (φάκελος NIU6).

## 5.4 Αρχική προθέρμανση και καθαρισμός

Προθερμάνετε την άδεια συσκευή πριν από την πρώτη χρήση και την επαφή με τρόφιμα. Η συσκευή μπορεί να αναδύει δυσάρεστες οσμές και καπνό. Αερίστε το δωμάτιο κατά την προθέρμανση.

1. Αφαιρέστε όλα τα αξεσουάρ και τα αποσπώμενα στηρίγματα σαρώων από τη συσκευή.
2. Μεταβείτε στο μενού και επιλέξτε: Λειτουργίες.
3. Ρυθμίστε τη λειτουργία . Ρυθμίστε τη μέγιστη θερμοκρασία. Αφήστε τη συσκευή να λειτουργήσει για 1 ώ.
4. Ρυθμίστε τη λειτουργία . Ρυθμίστε τη μέγιστη θερμοκρασία. Αφήστε τη συσκευή να λειτουργήσει για 15 λεπτ.
5. Απενεργοποιήστε τη συσκευή και περιμένετε μέχρι να κρυώσει.
6. Καθαρίστε τη συσκευή και τα αξεσουάρ με ένα πανί μικροϊνών, χλιαρό νερό και ένα ήπιο απορρυπαντικό.
7. Τοποθετήστε τα αξεσουάρ και τα αποσπώμενα στηρίγματα σαρώων στην αρχική τους θέση.

## 5.5 Ρύθμιση: Σκληρότητα νερού

Όταν συνδέετε τη συσκευή στην πρίζα, πρέπει να ρυθμίσετε το επίπεδο σκληρότητας του νερού.

Χρησιμοποιήστε το δοκιμαστικό χαρτί ή επικοινωνήστε με την εταιρεία ύδρευσης της περιοχής σας για να ελέγξετε το επίπεδο σκληρότητας του νερού.

1. Τοποθετήστε το δοκιμαστικό χαρτί στο νερό βρύσης για περίπου 1 δευτ. Μην τοποθετείτε το δοκιμαστικό χαρτί κάτω από τρεχούμενο νερό.
2. Τινάξτε το δοκιμαστικό χαρτί για να αφαιρέσετε το υπόλοιπο νερό.
3. Μετά από 1 λεπτ, ελέγξτε τη σκληρότητα του νερού με τον παρακάτω πίνακα.

4. Ρυθμίστε το επίπεδο σκληρότητας του νερού: Ρυθμίσεις / Ρύθμιση / Σκληρότητα νερού.

Τα χρώματα του δοκιμαστικού χαρτιού συνεχίζουν να αλλάζουν. Ελέγξτε τη σκληρότητα του νερού εντός 1 λεπτ μετά τη δοκιμή.

Ο πίνακας εμφανίζει το εύρος σκληρότητας νερού με το αντίστοιχο επίπεδο ταξινόμηση2 του νερού. Ρυθμίστε το επίπεδο σκληρότητας νερού σύμφωνα με τον πίνακα.

Επίπεδο σκληρότ. νερού	Δοκιμαστικό χαρτί
1 - μαλακό	<input type="text"/> <input type="text"/>

Επίπεδο σκληρότ. νερού	Δοκιμαστικό χαρτί
2 - μέσης σκληρότητας	<input type="text"/>
3 - σκληρό	<input type="text"/>
4 - πολύ σκληρό	<input type="text"/>

## 6. ΚΑΘΗΜΕΡΙΝΗ ΧΡΗΣΗ



### ΠΡΟΕΙΔΟΠΟΙΗΣΗ!

Ανατρέξτε στα κεφάλαια σχετικά με την Ασφάλεια.

### 6.1 Μενού

Πιέστε < ή σαρώστε προς τα αριστερά για να μεταβείτε στο μενού.

- Πιάτα
- Λειτουργίες
- Αγαπημένα
- Συντήρηση
- Ρυθμίσεις

### 6.2 Λειτουργίες

Το υπομενού περιλαμβάνει μια λίστα των λειτουργιών μαγειρέματος.

Η λίστα των λειτουργιών ενδέχεται να διαφέρει ανάλογα με την έκδοση του λογισμικού.

1. Μεταβείτε στο μενού και επιλέξτε: Λειτουργίες.
2. Επιλέξτε το πρόγραμμα ζεστάματος.
3. Προσαρμόστε τις ρυθμίσεις.
4. Πιέστε το START . Μπορείτε να συνδέσετε τον Αισθ. Φαγητού οποιαδήποτε στιγμή πριν ή κατά τη διάρκεια του μαγειρέματος. Ανατρέξτε στο

κεφάλαιο «Χρήση των αξεσουάρ, Αισθητήρας φαγητού».

5. ^ - πιέστε για να προσαρμόσετε τις ρυθμίσεις κατά τη διάρκεια του μαγειρέματος.
6. STOP - πιέστε για να απενεργοποιήσετε το πρόγραμμα.



Αυτή η επιλογή Γρήγορο Προθέρμανση είναι διαθέσιμη μόνο για μερικά από τα προγράμματα ζεστάματος. Για περισσότερες πληροφορίες σχετικά με τις επιλογές προθέρμανσης, ανατρέξτε στο κεφάλαιο «Καθημερινή χρήση», Ρυθμίσεις, Υπομενού: Προτιμήσεις.



#### Επάνω

Εντατικό ζεστάμα για γρήγορο ρόδισμα από πάνω.



#### Κάτω

Ροδίστε ομοιόμορφα το κάτω μέρος του φαγητού. Καλό για πίτσες ή πίτες και για φινιρίσμα κέικ ή κίς. Προθερμάνετε τον φούρνο και χρησιμοποιήστε το χαμηλότερο επίπεδο σφάρας.



### Θερμός αέρας

Για καθημερινό μαγείρεμα σε πολλαπλά επίπεδα. Πηγαίνετε ομοιόμορφα μαγειρεμένα φαγητά χωρίς να ανακατεύετε τις γεύσεις. Ρυθμίστε χαμηλότερη θερμοκρασία από ό,τι για τη λειτουργία Επάνω & Κάτω.



### Επάνω & Κάτω

Για καθημερινό μαγείρεμα σε ένα μόνο επίπεδο. Καλό για όλα τα φαγητά, όπως φαγητά στη γάστρα και αρτοσκευάσματα.



### Θερμός αέρας & Επάνω

Ψήστε μεγαλύτερες μερίδες κρέατος και πουλερικά για τρυφερά αποτελέσματα και τραγανή επιφάνεια.



### Θερμός αέρας & Κάτω

Ψήστε ομοιόμορφα τη ζύμη με τραγανή κρούστα. Καλό για πίτσες, κίς, τάρτες ή πίτες.



### Θερμός αέρας, Επάνω & Κάτω

Αυτή η λειτουργία είναι ιδανική για έτοιμα γεύματα.



### Steamify

Αντιστοιχίστε το σωστό ποσό ατμού με την επιλεγμένη θερμοκρασία



### ProSteam

Απολαύστε τρυφερά φαγητά και τραγανή επιφάνεια με συνδυασμό ατμού και θερμότητας. Καλό για λαχανικά, φαγητά γάστρας και κρέας.



### Ανεμοστράας εξοικονόμησης θερμότητας

Εξοικονομήστε ενέργεια χρησιμοποιώντας την υπολειπόμενη θερμότητα για το μαγείρεμα. Ιδανικό για γλυκά.



### Ατμός

Συνεχής ατμός για υγιεινά και γευστικά τρόφιμα



### Ζέσταμα

Αυτή η λειτουργία ξαναζεσταίνει ήπια τα περρισεύματα με ατμό.



### Γκριλ

Ψήστε ομοιόμορφα ή ροδίστε λαχανικά ή κρέας. Επίσης ιδανικό για φριγάνισμα ψωμιού.



### SousVide

Μαγειρέψτε τρόφιμα σφραγισμένα σε κενό αέρος σε ακριβή θερμοκρασία για βέλτιστη γεύση και υφή.



### Φούσκωμα ζύμης

Βελτιστοποιημένη θερμοκρασία για γρήγορο φούσκωμα



### Φρεσκάρισμα

Επαναφέρετε τη φρέσκια μυρωδιά και τη μαλακή υφή στο εσωτερικό, στο ψωμί μιας ημέρας ή στα αρτοσκευάσματα.



### Απόψυξη

Απαλή απόψυξη για περαιτέρω προετοιμασία



### Σιγομαγείρεμα

Αποκτήστε τρυφερά, ζουμερά μαγειρευτά σιγοβράζοντας τα υλικά όλα μαζί.



### Ψητό

Χρησιμοποιήστε αυτήν τη λειτουργία για να παρασκευάσετε ψωμί και ψωμάκια με σχεδόν επαγγελματικά αποτελέσματα όσον αφορά την τραγανότητα, το χρώμα και τη γυαλάδα της κρούστας.



### Ψήσιμο Ψωμιού

Χρησιμοποιήστε αυτήν τη λειτουργία για να παρασκευάσετε ψωμί και ψωμάκια με σχεδόν επαγγελματικά αποτελέσματα όσον αφορά την τραγανότητα, το χρώμα και τη γυαλάδα της κρούστας.



### Αργό μαγείρεμα

Το μαγείρεμα σε χαμηλή θερμοκρασία αυξάνει τον χρόνο μαγειρέματος, αλλά θα έχετε καλύτερο αποτέλεσμα μαγειρέματος. Πριν τοποθετήσετε το κρέας στο φούρνο, σοτάρετε το.



### Διατήρηση

Αποκτήστε ζουμερά φρούτα και λαχανικά κονσερβοποιημένα σε χαμηλή θερμοκρασία. Τοποθετήστε τα ανθεκτικά στη θερμότητα δοχεία συλλογής σε ένα ταψί ψησίματος γεμάτο με νερό.



### Ζέσταμα πιάτων.

Για προθέρμανση των πιάτων πριν από το σερβίρισμα



### Διατήρηση Θερμότητας

Διατηρήτε τα πιάτα ζεστά για το σερβίρισμα. Σημειώστε ότι ορισμένα φαγητά μπορεί να συνεχίσουν να μαγειρεύονται και να στεγνώνουν ενώ παραμένουν ζεστά. Εάν χρειάζεται, σκεπάστε τα πιάτα.



### Αποξήρανση

Αποξηράνετε ομοιόμορφα φρούτα, βότανα και λαχανικά σε χαμηλή θερμοκρασία. Περιστασιακά, ανοίγετε την πόρτα κατά τη διάρκεια του στεγνώματος για να βελτιώσετε το αποτέλεσμα του στεγνώματος.



Ο λαμπτήρας μπορεί να απενεργοποιηθεί αυτόματα σε θερμοκρασία κάτω από 80 °C κατά τη διάρκεια ορισμένων προγραμμάτων.

### 6.3 Πιάτα

Το υπομενού Πιάτα αποτελείται από προγράμματα που έχουν σχεδιαστεί για πιάτα με ειδική μαγειρική. Κάθε φαγητό σε αυτό το υπομενού διαθέτει μια κατάλληλη ρύθμιση. Ο χρόνος και η θερμοκρασία μπορούν να ρυθμιστούν κατά τη διάρκεια του μαγειρέματος.

Για κάποια από τα φαγητά μπορείτε επίσης να μαγειρέψετε με Αισθ. Φαγητού.

1. Μεταβείτε στο μενού και επιλέξτε: Πιάτα.
2. Επιλέξτε ένα φαγητό ή έναν τύπο φαγητού.
3. Προσαρμόστε τις ρυθμίσεις σύμφωνα με τις προτιμήσεις μαγειρέματος. Ρυθμίστε το βάρος. Η επιλογή είναι διαθέσιμη για επιλεγμένα πιάτα. Πιέστε το OK.
4. Τοποθετήστε το φαγητό μέσα στη συσκευή σύμφωνα με τις οδηγίες που διατίθενται στην οθόνη.
5. Πιέστε το κουμπί START . Όταν τελειώσει το πρόγραμμα, ελέγξτε αν το φαγητό είναι έτοιμο. Παρατείνετε τον χρόνο μαγειρέματος όσο χρειάζεται.

### 6.4 Αγαπημένα



Αυτή η λειτουργία είναι διαθέσιμη μόνο για επιλεγμένα μοντέλα.

Μπορείτε να αποθηκεύσετε έως και 20 από τις αγαπημένες σας ρυθμίσεις, όπως πρόγραμμα, φαγητό ή λειτουργία καθαρισμού.

Για να αποθηκεύσετε τη ρύθμιση, επιλέξτε την προτιμώμενη ρύθμιση και πιέστε το .

#### Επιλέξτε Αγαπημένα

1. Εισέλθετε στο μενού και πιέστε: Αγαπημένα για να ελέγξετε τις αποθηκευμένες ρυθμίσεις.
2. Επιλέξτε μία από τις αποθηκευμένες ρυθμίσεις.
3. Πιέστε START για να ξεκινήσει το μαγείρεμα.

### Διαγραφή: Αγαπημένα

1. Εισέλθετε στο μενού και πιέστε: Αγαπημένα για να ελέγξετε τις αποθηκευμένες ρυθμίσεις.
2. Πατήστε: για να διαγράψετε τις αποθηκευμένες ρυθμίσεις.

### 6.5 Συντήρηση

Το υπομενού περιλαμβάνει μια λίστα των προγραμμάτων καθαρισμού.

Καθάρισμα με ατμό	Ελαφρύς καθαρισμός.
Καθάρισμα με ατμό Plus	Σχολαστικός καθαρισμός.
Αφαίρεση αλάτων	Καθαρισμός του κυκλώματος της γεννήτριας ατμού από επικαθίσεις αλάτων.
Ξήρανση	Διαδικασία για το στέγνωμα του εσωτερικού του φούρνου από τη συμπύκνωση που παραμένει μετά από τη χρήση των λειτουργιών ατμού.
Ξέβγαλμα	Για το ξέβγαλμα και καθαρισμό του κυκλώματος της γεννήτριας ατμού έπειτα από συχνή χρήση των λειτουργιών ατμού.

### 6.6 Ρυθμίσεις

Αυτό το υπομενού περιλαμβάνει μια λίστα ρυθμίσεων.

#### Υπομενού: Ρύθμιση

Γλώσσα	Για ρύθμιση της γλώσσας της συσκευής.
Ωρα	Για ρύθμιση της τρέχουσας ώρας.
Φωτεινότητα Οθόνης	Για ρύθμιση της φωτεινότητας της οθόνης.
Ήχοι Πλήκτρων	Για να ενεργοποιηθεί και απενεργοποιηθεί τον ήχο των πεδίων αφής. Δεν είναι δυνατή η σίγαση των ήχων για .
Ένταση Βομβητή	Ρυθμίζει την ένταση του ήχου των πλήκτρων και των σημάτων.
Μονάδα θερμοκρασίας	Για εμφάνιση της μονάδας τρέχουσας θερμοκρασίας.
Σκληρότητα νερού	Ρυθμίζει τη σκληρότητα νερού.

## Υπομενού: Ξέρβις

Λειτουργία Demo	Κωδικός ενεργοποίησης / απενεργοποίησης: 2468
Έκδοση λογισμικού	Πληροφορίες σχετικά με την έκδοση λογισμικού.
Επαναφορά όλων των ρυθμίσεων	Επαναφέρει τις εργοστασιακές ρυθμίσεις.

## Υπομενού: Προτιμήσεις

Φωτισμός Φούρνου	Ενεργοποιεί και απενεργοποιεί τον λαμπτήρα.
Κλειδ. ασφ. για παιδ.	Αποτρέπει την ακούσια ενεργοποίηση της συσκευής.
Προθέρμανση/Ζέσταμα	<p>Κανένα - συμβατικός τρόπος προθέρμανσης της συσκευής. Ορίζεται ως προεπιλογή και διατίθεται για όλες τις λειτουργίες μαγειρέματος. Η προτίμηση μπορεί να αλλάξει σε άλλον τύπο προθέρμανσης.</p> <p>Εco - προθέρμανση της συσκευής με λιγότερη κατανάλωση ενέργειας. Είναι διαθέσιμη για όλες τις λειτουργίες μαγειρέματος.</p> <p>Γρήγορο - Μειώνει τον χρόνο προθέρμανσης. Είναι διαθέσιμος μόνο για μερικές από τις λειτουργίες του φούρνου.</p>
Υπενθύμηση Καθαρισμού	Σας υπενθυμίζει πότε να καθαρίσετε τη συσκευή.
Εξατομικευση οθόνης σε αναμονή	Για προσαρμογή των χαρακτηριστικών και των συντομεύσεων της οθόνης.

## Υπομενού: Συνδέσεις

Σύνδεση σε Wi-Fi	Για τη σύνδεση της συσκευής με το ασύρματο δίκτυο.
Wi-Fi	Για την ενεργοποίηση και απενεργοποίηση: Wi-Fi.
Δίκτυο	Για τον έλεγχο της κατάστασης δικτύου και της ισχύος σήματος του: Wi-Fi.
Απόρριψη δικτύου	Για την απενεργοποίηση της αυτόματης σύνδεσης του τρέχοντος δικτύου με τη συσκευή.

Απομακρυσμένη λειτουργία	Για την εκκίνηση της απομακρυσμένης λειτουργίας αυτόματα αφού πιέσετε το START. Επιλογή ορατή μόνο μετά την ενεργοποίηση: Wi-Fi.
--------------------------	---

## 6.7 Προγράμματα ατμού

Αυτές οι λειτουργίες σας επιτρέπουν να χρησιμοποιείτε θερμότητα και ατμό για να διατηρήτε τα γεύματα τραγανά και ζουμερά. Χρησιμοποιήστε για μαγείρεμα μόνο με ατμό, σιγοβράσιμο, δημιουργία κρούστας και ψήσιμο.

Υπάρχουν δύο τρόποι για να μαγειρέψετε φαγητό χρησιμοποιώντας τις λειτουργίες ατμού: ρυθμίζοντας τη θερμοκρασία, ή ρυθμίζοντας το επίπεδο ατμού.

 **Steamify** /  **Ατμός** - ρυθμίστε τη θερμοκρασία. Το επίπεδο ατμού θα ρυθμιστεί αυτόματα.

 **ProSteam** - ρυθμίστε το επίπεδο ατμού. Εμφανίζεται η κατάλληλη θερμοκρασία.

1. Μεταβείτε στο μενού και επιλέξτε: Λειτουργίες.
2. Ρυθμίστε το πρόγραμμα ατμού. Στην οθόνη εμφανίζονται οι διαθέσιμες ρυθμίσεις.
3. Ρυθμίστε τη θερμοκρασία και το επίπεδο ατμού, εάν είναι διαθέσιμο.
4. Πιέστε το START και ακολουθήστε τις οδηγίες στην οθόνη.
5. Πιέστε το κάλυμμα της θήκης νερού για να την ανοίξετε και να την αφαιρέσετε.
6. Γεμίστε το δοχείο νερού με κρύο νερό μέχρι τη μέγιστη στάθμη (περίπου 950 ml). Χρησιμοποιήστε την κλίμακα στο δοχείο νερού.

### ΠΡΟΕΙΔΟΠΟΙΗΣΗ!

Χρησιμοποιείτε μόνο κρύο νερό βρύσης. Μη χρησιμοποιείτε φιλτραρισμένο (απιονισμένο) ή αποσταγμένο νερό. Μη χρησιμοποιείτε εύφλεκτα ή αλκοολούχα υγρά στο δοχείο νερού.

7. Αν χρειαστεί, σκουπίστε το εξωτερικό μέρος της θήκης νερού με ένα μαλακό πανί. Σπρώξτε το δοχείο νερού στην αρχική του θέση.

Ο ατμός εμφανίζεται μετά από περίπου 2 λεπτ. Όταν η συσκευή φτάσει στη θερμοκρασία που έχετε ρυθμίσει, ακούγεται το σήμα.

8. Όταν τελειώσει το νερό στη θήκη νερού, ακούγεται το σήμα. Γεμίστε ξανά το δοχείο νερού.
9. Απενεργοποιήστε τη συσκευή.
10. Αδειασμα του δοχείου νερού.
11. Μετά το μαγείρεμα, ανοίξτε προσεκτικά την πόρτα του φούρνου. Το υπολειπόμενο νερό μπορεί να συμπυκνωθεί στο εσωτερικό του φούρνου.
12. Όταν η συσκευή είναι κρύα, στεγνώστε το εσωτερικό του φούρνου με ένα μαλακό πανί.

#### **⚠ ΠΡΟΕΙΔΟΠΟΙΗΣΗ!**

Η συσκευή είναι ζεστή. Υπάρχει κίνδυνος εγκαύματος. Προσέχετε όταν αδειάζετε το δοχείο νερού.

### **6.8 SousVide**

Αυτό το πρόγραμμα είναι μια τεχνική μαγειρέματος κατά την οποία το φαγητό σε δοχείο κενού αέρος τοποθετείται σε ατμόσφαιρα κορεσμένου ατμού, που διατηρείται σε σταθερή θερμοκρασία. Για έναν πιο βιώσιμο τρόπο μαγειρέματος υγρών τύπων φαγητού, π.χ. επιδόρπια και σάλτσες, αυτά μπορούν να μαγειρευτούν και σε σφραγισμένα δοχεία.

1. Προετοιμάστε τα υλικά σε ένα δοχείο σφραγισμένο σε κενό αέρος και τοποθετήστε το στη μεταλλική σχάρα.
2. Μεταβείτε στο μενού και επιλέξτε: Λειτουργίες.
3. Πιέστε **[3]** SousVide.
4. Ρυθμίστε τη θερμοκρασία και τον χρόνο μαγειρέματος.
5. Πιέστε το **START** και ακολουθήστε τις οδηγίες στην οθόνη.
6. Μετά το μαγείρεμα, ανοίξτε προσεκτικά την πόρτα του φούρνου. Το υπολειπόμενο νερό μπορεί να συμπυκνωθεί στο εσωτερικό του φούρνου και στα αεροστεγή δοχεία.
7. Όταν η συσκευή είναι κρύα, αφαιρέστε το νερό από το κάτω μέρος του εσωτερικού του φούρνου με ένα σφουγγάρι.

Στεγνώστε το εσωτερικό του φούρνου με ένα μαλακό πανί.

#### **⚠ ΠΡΟΕΙΔΟΠΟΙΗΣΗ!**

Υπάρχει κίνδυνος εγκαύματος. Προσέχετε όταν βγάζετε το φαγητό από τη συσκευή.

### **6.9 Δοχείο νερού**

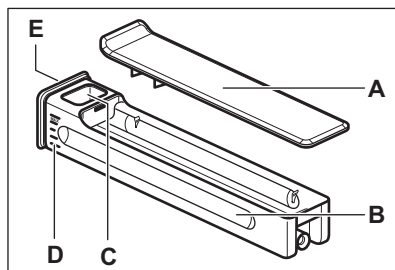

- A. Καπάκι
- B. Θήκη
- C. Άνοιγμα εισόδου νερού
- D. Κλίμακα
- E. Μπροστινό κάλυμμα

### **6.10 Σημειώσεις σχετικά με: Ανεμιστήρας εξοικονόμησης θερμότητας**

Αυτή η λειτουργία χρησιμοποιήθηκε για συμμόρφωση με την τάξη ενεργειακής απόδοσης και τις απαιτήσεις για τον οικολογικό σχεδιασμό (σύμφωνα με EU 65/2014 και EU 66/2014). Δοκιμές σύμφωνα με το: IEC/EN 60350-1.

Η πόρτα του φούρνου θα πρέπει να είναι κλειστή κατά τη διάρκεια του μαγειρέματος, έτσι ώστε η λειτουργία να μη διακόπτεται και ο φούρνος να λειτουργεί με την υψηλότερη δυνατή ενεργειακή απόδοση.

Όταν χρησιμοποιείτε αυτήν τη λειτουργία, ο λαμπτήρας απενεργοποιείται αυτόματα μετά από 30 δευτερόλεπτα.

Για τις οδηγίες μαγειρέματος, ανατρέξτε στην ενότητα Υποδείξεις και συμβουλές, Ανεμιστήρας εξοικονόμησης θερμότητας. Για γενικές συμβουλές εξοικονόμησης ενέργειας ανατρέξτε στην ενότητα Ενεργειακή απόδοση, Συμβουλές εξοικονόμησης ενέργειας.

## 7. ΠΡΟΣΘΕΤΕΣ ΛΕΙΤΟΥΡΓΙΕΣ

### 7.1 Κλειδ. ασφ. για παιδ.

Αυτή η λειτουργία αποτρέπει την ακούσια λειτουργία της συσκευής. Μπορεί να ενεργοποιηθεί ανά πάσα στιγμή.



1. Είσοδος στο μενού.
2. Επιλέξτε: Ρυθμίσεις / Προτιμήσεις / Κλειδ. ασφ. για παιδ..

η επιλογή Κλειδ. ασφ. για παιδ. είναι ενεργοποιημένη. Για να γίνει δυνατή η χρήση της συσκευής, επιλέξτε τα κωδικά γράμματα με αλφαβητική σειρά.

### 7.2 Αυτόματη απενεργοποίηση

Για λόγους ασφαλείας, αν το πρόγραμμα είναι ενεργό και δεν αλλαχθούν οι ρυθμίσεις, η συσκευή απενεργοποιείται αυτόματα μετά από ορισμένο χρονικό διάστημα.

 (°C)	 (ώ)
30 - 115	12.5

 (°C)	 (ώ)
120 - 195	8.5
200 - 230	5.5

Εάν σκοπεύετε να εκτελέσετε ένα πρόγραμμα για διάρκεια που υπερβαίνει την ώρα αυτόματης απενεργοποίησης, ρυθμίστε τον χρόνο μαγειρέματος. Ανατρέξτε στην ενότητα Λειτουργίες ρολογιού.



### 7.3 Ανεμιστήρας ψύξης

Όταν η συσκευή βρίσκεται σε λειτουργία, ο ανεμιστήρας ψύξης ενεργοποιείται αυτόματα για να διατηρηθούν ψυχρές οι επιφάνειες της συσκευής. Εάν απενεργοποιήσετε τη συσκευή, ο ανεμιστήρας ψύξης μπορεί να συνεχίσει να λειτουργεί μέχρι να κρυώσει η συσκευή.

## 8. ΛΕΙΤΟΥΡΓΙΕΣ ΡΟΛΟΓΙΟΥ

### 8.1 Περιγραφή λειτουργιών ρολογιού

Λειτουργία	Περιγραφή
<b>Χρονοδιακόπτης</b>	Για ρύθμιση της διάρκειας μαγειρέματος. Η μέγιστη τιμή είναι 23 ώ 59 λεπ. Για να ρυθμίσετε τι συμβαίνει όταν ο χρόνος είναι ενεργοποιημένος, επιλέξτε τα εξής: Τέλος ενέργειας. Ο χρονοδιακόπτης μπορεί να χρησιμοποιηθεί ανεξάρτητα, ακόμα και όταν ο φούρνος δεν λειτουργεί.

Λειτουργία	Περιγραφή
<b>Τέλος ενέργειας</b>	 <b>Ηχητική προειδοποίηση</b> Όταν τελειώσει ο χρόνος ακούγεται το σήμα. Μπορείτε να ρυθμίσετε αυτή τη λειτουργία οποιαδήποτε στιγμή, ακόμα και όταν η συσκευή είναι απενεργοποιημένη.
	 <b>Ηχητική προειδοποίηση και τερματισμός μαγειρέματος</b> Όταν ο χρόνος ολοκληρωθεί ακούγεται το σήμα και το πρόγραμμα απενεργοποιείται.
	 <b>Μόνο αναδεδυμένο μήνυμα</b> Όταν ο χρόνος ολοκληρωθεί, εμφανίζεται το μήνυμα στην οθόνη. Η λειτουργία αυτή δεν έχει καμία επίδραση στη λειτουργία της συσκευής.
<b>Χρονοκαθυστέρηση έναρξης</b>	Για αναβολή της έναρξης ή / και του τέλους του μαγειρέματος.

Λειτουργία	Περιγραφή
<b>Παράταση Χρόνου</b>	Για να παρατείνετε τον χρόνο μαγειρέματος:
<b>Χρονοδιακόπτης λειτουργίας</b>	Για ρύθμιση της διάρκειας λειτουργίας της συσκευής. Η μέγιστη τιμή είναι 23 ώ 59 λεπ. Ξεκινάει αυτόματα όταν ξεκινά μια διαδικασία του φούρνου και σταματάει όταν ολοκληρωθεί η διαδικασία. Είναι ορατός στην κύρια οθόνη σε περίπτωση που δεν έχει ρυθμιστεί άλλος χρονοδιακόπτης. Η λειτουργία αυτή δεν έχει καμία επίδραση στη λειτουργία της συσκευής.

## 8.2 Χρονοδιακόπτης

1. Επιλέξτε το πρόγραμμα και ρυθμίστε τη θερμοκρασία.
2. Πιέστε: Χρονοδιακόπτης.
3. Ρυθμίστε τη διάρκεια. Μπορείτε να επιλέξετε το προτιμώμενο τέλος ενέργειας πιέζοντας ένα από τα σύμβολα.
4. Πιέστε **OK** για επιβεβαίωση και επιστροφή στην κύρια οθόνη.

## 8.3 Χρονοκαθυστερήση έναρξης

1. Επιλέξτε το πρόγραμμα και προσαρμόστε τις ρυθμίσεις.

2. Πιέστε το κουμπί **\*\*\***.
3. Πιέστε: Χρονοκαθυστερήση έναρξης.
4. Κάντε κύλιση για να ρυθμίσετε την επιθυμητή ώρα έναρξης και πιέστε το **OK**.
5. Τώρα μπορείτε να ρυθμίσετε την επιθυμητή ρύθμιση Τέλος ή να πιέσετε για **OK** να παραλείψετε αυτό το βήμα.
6. Πιέστε **OK** για να επιστρέψετε στην κύρια οθόνη.

## 8.4 Ωρα

1. Ενεργοποιήστε τη συσκευή.
2. Πατήστε: Ρυθμίσεις / Ρύθμιση / Ωρα.
3. Ρυθμίστε τον χρονοδιακόπτη.
4. Πιέστε το κουμπί **OK**.

## 8.5 Αλλαγή των ρυθμίσεων του χρονοδιακόπτη

Μπορείτε να αλλάξετε τον ρυθμισμένο χρόνο κατά τη διάρκεια του μαγειρέματος ανά πάσα στιγμή.

1. Πιέστε το **^** / Χρονοδιακόπτης.
2. Ρυθμίστε τη νέα τιμή χρονοδιακόπτη.  
Πιέστε το κουμπί **OK**.

# 9. ΧΡΗΣΗ ΤΩΝ ΑΞΕΣΟΥΑΡ

### ΠΡΟΕΙΔΟΠΟΙΗΣΗ!

Ανατρέξτε στα κεφάλαια σχετικά με την Ασφάλεια.

## 9.1 Εισαγωγή αξεσουάρ

Διατίθενται αξεσουάρ ανάλογα με το μοντέλο. Σαρώστε τον κωδικό QR για να ελέγξετε τον τρόπο χρήσης των αξεσουάρ που παρέχονται με τη συσκευή σας. Μπορείτε να παραγγείλετε τα προαιρετικά αξεσουάρ ξεχωριστά. Για περισσότερες πληροφορίες, επικοινωνήστε με τον τοπικό σας προμηθευτή.



Μια μικρή εγκοπή στο επάνω μέρος αυξάνει την ασφάλεια και παρέχει προστασία με

κλίση. Οι εγκοπές λειτουργούν επίσης ως ασφάλειες ανατροπής. Το πλαίσιο γύρω από τη σχάρα αποτρέπει την ολισθήση των μαγειρικών σκευών από αυτήν.

Εισαγάγετε το αξεσουάρ (μεταλλική σχάρα / ταψί) ανάμεσα στις ράβδους οδήγησης του στηρίγματος ραφίου. Βεβαιωθείτε ότι το ράφι αγγίζει το πίσω μέρος του εσωτερικού του φούρνου.

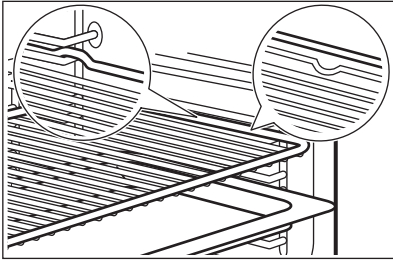

Αν το ταψί σας έχει κλίση, τοποθετήστε το προς το πίσω μέρος του εσωτερικού του φούρνου.

Εάν υπάρχει επιγραφή στο αξεσουάρ, βεβαιωθείτε ότι είναι στραμμένο προς το μέρος σας.

Αν χρησιμοποιείτε ταψί με οπές, τοποθετήστε το από κάτω για να συλλέξετε υγρά που στάζουν.

## 9.2 Αισθ. Φαγητού

Μετράει τη θερμοκρασία στο εσωτερικό του φαγητού.

Υπάρχουν δύο θερμοκρασίες που πρέπει να ρυθμιστούν:

- $^{\circ}\text{C}$  - η θερμοκρασία στο εσωτερικό της συσκευής. Θα πρέπει να είναι τουλάχιστον  $25^{\circ}\text{C}$  υψηλότερα από τη θερμοκρασία πυρήνα του φαγητού.
- $\mathcal{R}$  - η θερμοκρασία στον πυρήνα του φαγητού.

Συστάσεις:

- Τα υλικά θα πρέπει να βρίσκονται σε θερμοκρασία δωματίου.
- Μην τον χρησιμοποιείτε με υγρά φαγητά.
- Κατά το μαγείρεμα, η βελόνα του αισθητ. φαγητού πρέπει να εισαχθεί πλήρως στο σκεύος.

Μαγείρεμα με: Αισθ. Φαγητού

### ⚠ ΠΡΟΕΙΔΟΠΟΙΗΣΗ!

Υπάρχει κίνδυνος εγκαύματος καθώς ο αισθητ. φαγητού θερμαίνεται. Μην αγγίζετε τη λαβή του αισθητ. Φαγητού με γυμνά χέρια. Χρησιμοποιείτε πάντα γάντια φούρνου.

1. Επιλέξτε ένα πρόγραμμα ζεστάματος από το μενού: Λειτουργίες ή ένα πιάτο από το μενού: Πιάτα.
2. Ρυθμίστε τη θερμοκρασία του φούρνου και τον χρόνο μαγειρέματος, αν χρειάζεται.
3. Πιέστε το κουμπί OK.
4. Πιέστε το κουμπί START .
5. Τοποθετήστε τον αισθητήρα φαγητού στο εσωτερικό του σκεύους:

### **Κρέας, πουλερικά και ψάρι**

Εισαγάγετε ολόκληρη τη βελόνα του αισθητήρα φαγητού στο πιο παχύ μέρος του κρέατος ή του ψαριού.

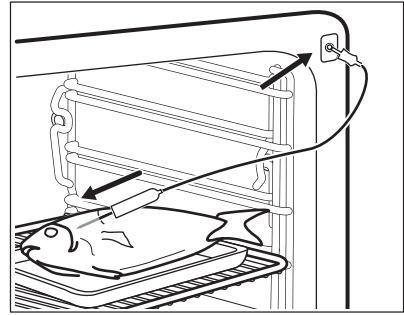

### **Γάστρα**

Εισαγάγετε το άκρο του Αισθητήρα Φαγητού ακριβώς στο κέντρο της γάστρας. Ο αισθητήρας φαγητού θα πρέπει να είναι σταθεροποιημένος σε μία θέση κατά τη διάρκεια του μαγειρέματος. Για να το πετύχετε, χρησιμοποιήστε ένα στέρεο υλικό. Χρησιμοποιήστε το χείλος του σκεύους ψησίματος για να στηρίξετε τη λαβή σιλικόνης του Αισθητήρα Φαγητού. Το άκρο του Αισθητήρα Φαγητού δεν θα πρέπει να αγγίζει τον πυθμένα του σκεύους ψησίματος.

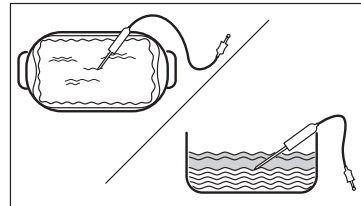

6. Τοποθετήστε το βύσμα του αισθητ. φαγητού στην πρίζα που βρίσκεται μέσα στη συσκευή. Ανατρέξτε στο κεφάλαιο «Περιγραφή προϊόντος».

Στην οθόνη εμφανίζεται η τρέχουσα θερμοκρασία του αισθ. φαγητού.

7. ^ - πιέστε για να προσαρμόσετε τις ρυθμίσεις.
8. Επιλέξτε την κάρτα Αισθ. Φαγητού για να ρυθμίσετε τη θερμοκρασία πυρήνα του αισθητήρα ή για να ρυθμίσετε την προτιμώμενη επιλογή:
  - Ηχητική προειδοποίηση - όταν το φαγητό φτάσει στη θερμοκρασία πυρήνα, ακούγεται ένα σήμα.
  - Ηχητική προειδοποίηση και τερματισμός μαγειρέματος - όταν το φαγητό φτάσει στη θερμοκρασία πυρήνα, ακούγεται ένα σήμα και το ψήσιμο σταματά.
  - Μόνο αναδυόμενο μήνυμα - όταν το φαγητό φτάσει στη θερμοκρασία

πυρήνα, εμφανίζεται το μήνυμα στην οθόνη.

9. Πιέστε το κουμπί OK.
10. Όταν το φαγητό φτάσει στη θερμοκρασία που έχετε ρυθμίσει, ακούγεται το σήμα. Ελέγξτε αν το φαγητό είναι έτοιμο. Παρατείνετε τον χρόνο μαγειρέματος, αν χρειαστεί.
11. STOP - πιέστε για να απενεργοποιήσετε το πρόγραμμα.
12. Αφαιρέστε το βύσμα του αισθητ. φαγητού από την υποδοχή και βγάλτε το σκευός από τη συσκευή.

## 10. ΥΠΟΔΕΙΞΕΙΣ ΚΑΙ ΣΥΜΒΟΥΛΕΣ

### 10.1 Συστάσεις μαγειρέματος

Οι τιμές θερμοκρασίας και χρόνου μαγειρέματος στους πίνακες είναι μόνο ενδεικτικές. Εξαρτώνται από τις συνταγές, καθώς και από την ποιότητα και ποσότητα των υλικών που χρησιμοποιούνται.



Η συσκευή σας μπορεί να ψήνει με διαφορετικό τρόπο σε σχέση με τη συσκευή που είχατε. Οι παρακάτω υποδείξεις δείχνουν τις συνιστώμενες ρυθμίσεις θερμοκρασίας, χρόνο ψήσιματος και θέση σχάρας για συγκεκριμένους τύπους φαγητού.





Μετρήστε τις θέσεις σχάρας αρχίζοντας από το κάτω μέρος του φούρνου.

Αν δεν μπορείτε να βρείτε τις ρυθμίσεις για μια συγκεκριμένη συνταγή, αναζητήστε μια παρόμοια.

Για συμβουλές εξοικονόμησης ενέργειας, ανατρέξτε στην ενότητα Ενεργειακή απόδοση.

### Σύμβολα που χρησιμοποιούνται στους πίνακες:

	Τύπος φαγητού
	Πρόγραμμα
	Θερμοκρασία

	Αξεσουάρ
	Θήκη (Gastronorm)
	Βάρος (kg)
	Θέση σχάρας
	Χρόνος μαγειρέματος (λεπ)





### 10.2 Ανεμιστήρας εξοικονόμησης θερμότητας - προτεινόμενα αξεσουάρ

Χρησιμοποιείτε σκούρα και μη ανακλαστικά βαθιά ταψιά/φόρμες και δοχεία. Έχουν καλύτερη απορρόφηση θερμότητας από τα ανοιχτόχρωμα και ανακλαστικά σκεύη.

- **Ταψί πίτσας** - σκούρο, μη ανακλαστικό, διαμέτρου 28 cm
- **Σκεύος ψησίματος** - σκούρο, μη ανακλαστικό, διαμέτρου 26 cm
- **Κεραμικά φορμάκια** - κεραμικά, διαμέτρου 8cm, ύψους 5 cm
- **Βαθύ ταψί/φόρμα βάσης τάρτας** - σκούρο, μη ανακλαστικό, διαμέτρου 28cm

## 10.3 Ανεμιστήρας εξοικονόμησης θερμότητας





Για καλύτερα αποτελέσματα, ακολουθήστε τις προτάσεις που αναγράφονται στον παρακάτω πίνακα.

		°C		
Γλυκά ψωμάκια, 16 τεμάχια	ταψί ψησίματος ή ταψί για τα λίπη	180	2	25 - 35
Κέικ Κορμός/Κέικ Κορμός/Κέικ Κορμός	ταψί ψησίματος ή ταψί για τα λίπη	180	2	15 - 25
Ψάρι ολόκληρο, 0,2 kg	ταψί ψησίματος ή ταψί για τα λίπη	180	3	15 - 25
Μπισκότα, 16 τεμάχια	ταψί ψησίματος ή ταψί για τα λίπη	180	2	20 - 30
Μακαρόν, 24 τεμάχια	ταψί ψησίματος ή ταψί για τα λίπη	160	2	25 - 35
Κέικ Muffins, 12 τεμάχια	ταψί ψησίματος ή ταψί για τα λίπη	180	2	20 - 30
Αλμυρά αρτοσκευάσματα, 20 τεμάχια	ταψί ψησίματος ή ταψί για τα λίπη	180	2	20 - 30
Μπισκότα βουτύρου, 20 τεμάχια	ταψί ψησίματος ή ταψί για τα λίπη	140	2	15 - 25
Ταρτάκια, 8 τεμάχια	ταψί ψησίματος ή ταψί για τα λίπη	180	2	15 - 25

## 10.4 Πληροφορίες για ιδρύματα δοκιμών

Δοκιμές σύμφωνα με το: EN 60350-1, IEC 60350-1.

### Ψήσιμο σε ένα επίπεδο

			°C		
Αφράτο κέικ χωρίς λιπαρά	Θερμός αέρας	Μεταλλική σχάρα	160	45 - 60	2
Αφράτο κέικ χωρίς λιπαρά	Επάνω & Κάτω	Μεταλλική σχάρα	160	45 - 60	2
Μηλόπιττα <b>1)</b>	Θερμός αέρας	Μεταλλική σχάρα	160	55 - 65	2
Μηλόπιττα <b>1)</b>	Επάνω & Κάτω	Μεταλλική σχάρα	180	55 - 65	1
Μπισκ. Ζύμ. Κουρού	Θερμός αέρας	Ταψί ψησίματος	140	25 - 35	2
Μπισκ. Ζύμ. Κουρού	Επάνω & Κάτω	Ταψί ψησίματος	140	25 - 35	2
Μικρά κέικ, 20 τεμάχια/ταψί <b>2)</b>	Θερμός αέρας	Ταψί ψησίματος	150	20 - 30	3
Μικρά κέικ, 20 τεμάχια/ταψί <b>2)</b>	Επάνω & Κάτω	Ταψί ψησίματος	170	20 - 30	3





			°C		
Τοστ <b>3)</b>	Επάνω	Μεταλλική σχάρα	μέγ.	1 - 2	5

**1)** 2 φόρμες τοποθετημένες διαγώνια (Ø 20 cm). Η δεξιά πρέπει να τοποθετηθεί περισσότερο προς τα εμπρός από την αριστερή.

**2)** Προθερμάνετε τη συσκευή μέχρι να επιτευχθεί η ρυθμισμένη θερμοκρασία με τη χρήση της ρύθμισης: Προθέρμανση / Κανένα. Μη χρησιμοποιείτε: Προθέρμανση / Γρήγορο και Eco. Ανατρέξτε στην ενότητα Καθημερινή χρήση, Ρυθμίσεις, Υπομενού: Προτιμήσεις.

**3)** Προθερμάνετε τη συσκευή για 5 λεπ με τη χρήση της ρύθμισης: Προθέρμανση / Κανένα. Μη χρησιμοποιείτε: Προθέρμανση / Γρήγορο και Eco. Ανατρέξτε στην ενότητα Καθημερινή χρήση, Ρυθμίσεις, Υπομενού: Προτιμήσεις.

### Ψήσιμο σε πολλά επίπεδα

			°C		
Μπισκ. Ζύμ. Κουρού	Θερμός αέρας	Ταψί ψησίματος	140	25 - 45	2 και 4
Μικρά κέικ, 20 τεμάχια/ταψί <b>1)</b>	Θερμός αέρας	Ταψί ψησίματος	150	25 - 35	2 και 4
Αφράτο κέικ χωρίς λιπαρά	Θερμός αέρας	Μεταλλική σχάρα	160	45 - 55	2 και 4
Μηλόπιτα	Θερμός αέρας	Μεταλλική σχάρα	160	55 - 65	2 και 4





**1)** Προθερμάνετε τη συσκευή μέχρι να επιτευχθεί η ρυθμισμένη θερμοκρασία με τη χρήση της ρύθμισης: Προθέρμανση / Κανένα. Μη χρησιμοποιείτε: Προθέρμανση / Γρήγορο και Eco. Ανατρέξτε στην ενότητα Καθημερινή χρήση, Ρυθμίσεις, Υπομενού: Προτιμήσεις.

## 10.5 Πληροφορίες για ιδρύματα δοκιμών

Χρησιμοποιήστε τη λειτουργία: ProSteam, επίπεδο: Πλήρη λειτουργία ατμού.

Δοκιμές σύμφωνα με το EN 60350-1, IEC 60350-1.





Ρυθμίστε τη θερμοκρασία στους 100°C.

				
Μπρόκολο <b>1) 2)</b>	2/3 Σετ ατμού διάτρητο	0.3	3	8 - 9
Μπρόκολο <b>1) 2)</b>	2/3 Σετ ατμού διάτρητο	μέγ.	3	10 - 11
Αρακάς, κατεψυγ- μένος <b>2)</b>	2 x 2/3 Σετ ατμού διάτρητο	2 x 1,5	2 και 4	Μέχρι η θερμοκρασία στο ψυ- χρότερο σημείο να φτάσει τους 85°C.

**1)** Προθερμάνετε τη συσκευή μέχρι να επιτευχθεί η ρυθμισμένη θερμοκρασία με τη χρήση της ρύθμισης: Προθέρμανση / Κανένα. Μη χρησιμοποιείτε: Προθέρμανση / Γρήγορο και Eco. Ανατρέξτε στην ενότητα Καθημερινή χρήση, Ρυθμίσεις, Υπομενού: Προτιμήσεις.

**2)** Τοποθετήστε το ταψί ψησίματος στην πρώτη θέση σχάρας, με την κλίση προς το πίσω μέρος του εσωτερικού του φούρνου.

## Πρόσθετες συνταγές μαγειρέματος στον ατμό

				°C	
Μαγειρέμα στον ατμό συνδυασμένου φαγητού (2 μερίδες) <b>1)</b>	ProSteam, επίπεδο: Πλήρη λειτουργία ατμού	Gastronorm 1/2 διάτρητο (πατάτες και μπρόκολο) και χωρίς διάτρηση (σολομός)	2 (Σολομός) 4 (Μπρόκολο και πατάτες)	100	40 (Πατάτες) 18 - 20 (Σολομός) 10 - 12 (Μπρόκολο)
Πουτίγκα καραμέλας (6 μερίδες)	ProSteam, επίπεδο: Υψηλή Υγρασία	Στρογγυλά πιάτα πορσελάνης σε μεταλλική σχάρα	2	90	35 - 45
Κρέμα Royale	ProSteam, επίπεδο: Πλήρη λειτουργία ατμού	Gastronorm 1/2 μη διάτρητο	2	85	35 - 45
Λευκό Ψωμί	Ψήσιμο Ψωμιού, τύπος φαγητού: Ψωμί ProSteam, επίπεδο: Χαμηλή Υγρασία <sup>3)</sup>	Ταψί ψησίματος <b>2)</b>	2	180	40 - 50 40 - 50
Κοτόπουλο <b>4)</b>	ProSteam, επίπεδο: Χαμηλή Υγρασία	Μεταλλική σχάρα	2	200	60 - 70

**1)** Τοποθετήστε τα υλικά στο φούρνο το ένα μετά το άλλο την κατάλληλη στιγμή, έτσι ώστε όλα τα υλικά να μαγειρεύονται ταυτόχρονα. Μπορείτε να προετοιμάσετε δύο μερίδες ταυτόχρονα.

**2)** Χρησιμοποιήστε το ταψί ψησίματος με την κλίση προς το πίσω μέρος του εσωτερικού του φούρνου.

**3)** Χρησιμοποιήστε ProSteam μόνο εάν η λειτουργία Ψήσιμο Ψωμιού δεν είναι διαθέσιμη.

**4)** Τοποθετήστε το ταψί ψησίματος στην πρώτη θέση σχάρας για τη συλλογή του λίπους που στάζει.

## 11. ΦΡΟΝΤΙΔΑ ΚΑΙ ΚΑΘΑΡΙΣΜΑ



### ΠΡΟΕΙΔΟΠΟΙΗΣΗ!

Ανατρέξτε στα κεφάλαια σχετικά με την Ασφάλεια.

### 11.1 Σημειώσεις για τον καθαρισμό

#### Προϊόντα καθαρισμού

- Καθαρίστε την πρόσοψη της συσκευής μ' ένα πανί μικροϊνών με ζεστό νερό και ένα ήπιο απορρυπαντικό.
- Καθαρίστε το κάτω μέρος του εσωτερικού του φούρνου με μερικές σταγόνες ξύδι ή κιτρικό οξύ για να αφαιρέσετε τα κατάλοιπα αλάτων.
- Χρησιμοποιήστε ένα διάλυμα καθαρισμού για να καθαρίσετε τις μεταλλικές επιφάνειες.

- Καθαρίστε τους λεκέδες με ένα ήπιο απορρυπαντικό.

#### Καθημερινή χρήση

- Καθαρίστε το εσωτερικό της συσκευής μετά από κάθε χρήση. Η συσσώρευση λίπους ή άλλων υπολειμμάτων μπορεί να προκαλέσει πυρκαγιά.
- Μην αποθηκεύετε φαγητό στη συσκευή για περισσότερο από 20 λεπτά. Στεγνώστε το εσωτερικό της συσκευής μόνο με πανί μικροϊνών μετά από κάθε χρήση.

#### Αξεσουάριση

- Καθαρίζετε όλα τα αξεσουάρ μετά από κάθε χρήση και αφήνετέ τα να στεγνώσουν. Χρησιμοποιείτε μόνο πανί από μικροϊνες με ζεστό νερό και ένα ήπιο απορρυπαντικό. Μην πλένετε τα αξεσουάρ σε πλυντήριο πιάτων.

- Μην καθαρίζετε τα αντικολλητικά αξεσουάρ χρησιμοποιώντας ισχυρά καθαριστικά ή αιχμηρά αντικείμενα.

## 11.2 Αφαίρεση των στηριγμάτων σχαρών

Αφαιρέστε τα στηρίγματα σχαρών για να καθαρίσετε τη συσκευή.

1. Απενεργοποιήστε τη συσκευή και περιμένετε μέχρι να κρυώσει.
2. Τραβήξτε προσεκτικά τα στηρίγματα σχαρών προς τα πάνω και προς τα έξω από την μπροστινή τους ασφάλιση.
3. Τραβήξτε το μπροστινό άκρο του στηρίγματος σχαρών για να το αποσπάσετε από το πλαϊνό τοίχωμα.
4. Τραβήξτε τα στηρίγματα για να βγουν από την πίσω ασφάλιση.

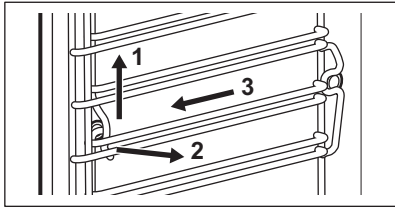

Τοποθετήστε τα στηρίγματα σχαρών, ακολουθώντας την παραπάνω διαδικασία με την αντίστροφη σειρά.

Αν παρέχονται οι τηλεσκοπικοί βραχίονες, οι πείροι συγκράτησης πρέπει να είναι στραμμένοι προς τα εμπρός.

## 11.3 Καθάρισμα με ατμό

Αυτό το πρόγραμμα καθαρίζει τη συσκευή όταν είναι ελαφρώς λερωμένη. Ο ατμός μαλακώνει τα λίπη ή τα υπολείμματα, κάνοντας ευκολότερο το καθάρισμα. Αυτό το πρόγραμμα χρησιμοποιεί λιγότερη ενέργεια.

1. Πατήστε: Συντήρηση / Καθάρισμα με ατμό ή Καθάρισμα με ατμό Plus.

Λειτουργία	Περιγραφή
Καθάρισμα με ατμό	Ελαφρύς καθαρισμός Διάρκεια: 30 λεπ

Καθάρισμα με ατμό Plus

Κανονικός καθαρισμός  
Ψεκάστε το εσωτερικό του φούρνου με ένα απορρυπαντικό.  
Διάρκεια: 75 λεπ

2. Πατήστε START . Ακολουθήστε τις οδηγίες στην οθόνη. Πριν αφαιρέσετε τα αξεσουάρ, βεβαιωθείτε ότι η συσκευή είναι κρύα.
3. Όταν ολοκληρωθεί ο καθαρισμός ακούγεται το σήμα.
4. Αφαιρέστε το υπόλοιπο νερό από τη θήκη νερού.
5. Αφήστε την πόρτα της συσκευής ανοιχτή και περιμένετε μέχρι να στεγνώσει το εσωτερικό.



Όταν εκτελείται αυτή η λειτουργία, ο λαμπτήρας είναι απενεργοποιημένος.

## 11.4 Υπενθύμιση Καθαρισμού

Όταν εμφανίζεται η υπενθύμιση, συνιστάται καθαρισμός.

Χρησιμοποιήστε τη λειτουργία: Καθάρισμα με ατμό Plus.

## 11.5 Καθαρισμός του δοχείου νερού

1. Αφαιρέστε τη θήκη νερού από τη συσκευή.
2. Αφαιρέστε το καπάκι του δοχείου νερού. Σηκώστε το κάλυμμα σε αντιστοίχια με την προεσοχή στο πίσω μέρος.

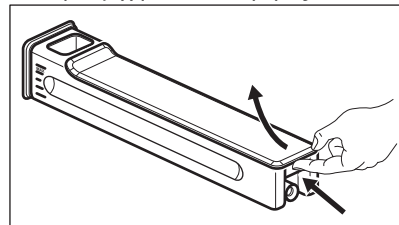

3. Πλύνετε τα εξαρτήματα της θήκης νερού με σαπούνι και νερό. Μη χρησιμοποιείτε σφουγγάρια που χαράσσουν και μην πλένετε τη θήκη νερού στο πλυντήριο πιάτων.
4. Συναρμολογήστε ξανά το δοχείο νερού.
5. Συναρμολογήστε το καπάκι. Πρώτα εισαγάγετε το μπροστινό κούμπωμα και

κατόπιν σπρώξτε το επάνω στο σώμα του συρταριού.

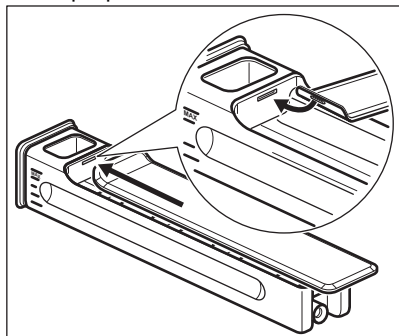

6. Εισαγάγετε το δοχείο νερού.
7. Σπρώξτε το δοχείο νερού προς τη συσκευή μέχρι να ασφαλίσει.

### 11.6 Αφαίρεση αλάτων

Αυτό το πρόγραμμα αφαιρεί και αποτρέπει τη συσσώρευση αλάτων στο σύστημα ατμού. Εξασφαλίζει τη σωστή λειτουργία των λειτουργιών ατμού και βελτιώνει την ποιότητα του νερού της συσκευής σας.

1. Πατήστε: Συντήρηση / Αφαίρεση αλάτων.
2. Πιέστε το START και ακολουθήστε τις οδηγίες στην οθόνη.  
Πριν αφαιρέσετε τα αξεσουάρ, βεβαιωθείτε ότι η συσκευή είναι κρύα.
3. Όταν τελειώσει η λειτουργία, απενεργοποιήστε τη συσκευή και περιμένετε να κρυώσει.
4. Αφαιρέστε το υπόλοιπο νερό από τη θήκη νερού.
5. Αφήστε την πόρτα της συσκευής ανοιχτή και περιμένετε μέχρι να στεγνώσει το εσωτερικό.



Όταν εκτελείται αυτή η λειτουργία, ο λαμπτήρας είναι απενεργοποιημένος.

### 11.7 Υπενθύμιση αφαίρεσης αλάτων

Η συσκευή παρέχει δύο υπενθυμίσεις για την αφαίρεση αλάτων. Η υπενθύμιση αφαίρεσης αλάτων δεν μπορεί να απενεργοποιηθεί.

- Προαιρετική υπενθύμιση - προτείνει την αφαίρεση αλάτων της συσκευής.

- Υποχρεωτική υπενθύμιση - σας υποχρεώνει να αφαιρέσετε τα άλατα της συσκευής. Αν δεν αφαιρέσετε τα άλατα της συσκευής όταν η υποχρεωτική υπενθύμιση είναι ενεργοποιημένη, οι λειτουργίες ατμού απενεργοποιούνται.

### 11.8 Ξέβγαλμα

Χρησιμοποιήστε την για να καθαρίσετε το σύστημα ατμού μετά από συχνή χρήση των λειτουργιών ατμού.

1. Πατήστε: Συντήρηση / Ξέβγαλμα.
2. Πιέστε το START και ακολουθήστε τις οδηγίες στην οθόνη.  
Πριν αφαιρέσετε τα αξεσουάρ, βεβαιωθείτε ότι η συσκευή είναι κρύα.
3. Όταν ολοκληρωθεί το πρόγραμμα, ακούγεται ένα ηχητικό σήμα.
4. Αφήστε την πόρτα της συσκευής ανοιχτή και περιμένετε μέχρι να στεγνώσει το εσωτερικό.



Όταν εκτελείται αυτή η λειτουργία, ο λαμπτήρας είναι απενεργοποιημένος.

### 11.9 Ξήρανση

Χρησιμοποιήστε το μετά το μαγείρεμα με πρόγραμμα ατμού ή λειτουργίας καθαρισμού με ατμό για να στεγνώσετε το εσωτερικό του φούρνου.

1. Πατήστε: Συντήρηση / Ξήρανση.
2. Πιέστε το START και ακολουθήστε τις οδηγίες στην οθόνη.  
Πριν αφαιρέσετε τα αξεσουάρ, βεβαιωθείτε ότι η συσκευή είναι κρύα.
3. Το σήμα ακούγεται όταν ολοκληρωθεί το στέγνωμα.



Όταν εκτελείται αυτή η λειτουργία, ο λαμπτήρας είναι απενεργοποιημένος.

### 11.10 Υπενθύμιση στεγνώματος

Μετά το μαγείρεμα με πρόγραμμα ατμού, η οθόνη προτείνει το στέγνωμα της συσκευής.

Πιέστε NAI για να στεγνώσετε τη συσκευή.

## 11.11 Αφαίρεση και εγκατάσταση της πόρτας

Μπορείτε να αφαιρέσετε την πόρτα και τα εσωτερικά τζάμια για να τα καθαρίσετε. Ο αριθμός των τζαμιών διαφέρει ανάλογα με το μοντέλο.

### ΠΡΟΕΙΔΟΠΟΙΗΣΗ!

Η πόρτα είναι βαριά.

### ΠΡΟΣΟΧΗ!

Μεταχειριστείτε προσεκτικά το τζάμι, ειδικά στις άκρες του μπροστινού τζαμιού. Το τζάμι μπορεί να σπάσει.

1. Φροντίστε η συσκευή να είναι κρύα.
2. Ανοίξτε πλήρως την πόρτα.
3. Πιέστε τους μοχλούς σύσφιξης **A** στους δύο μεντεσέδες της πόρτας.

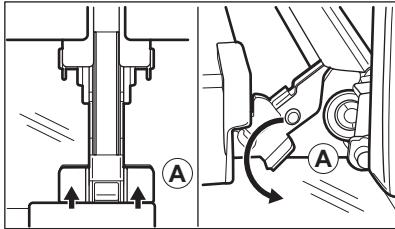

4. Κλείστε την πόρτα του φούρνου μέχρι την πρώτη θέση ανοίγματος (σε γωνία περίπου: 70°).
5. Κρατώντας την πόρτα με ένα χέρι σε κάθε πλευρά, τραβήξτε για να την αφαιρέσετε από τον φούρνο με γωνία προς τα πάνω.
6. Τοποθετήστε την πόρτα επάνω σε ένα απαλό πανί και σε σταθερή επιφάνεια με την εξωτερική πλευρά προς τα κάτω.
7. Κρατήστε το πλαίσιο της πόρτας **B** στο πάνω άκρο της πόρτας στις δύο πλευρές και σπρώξτε προς τα μέσα για να απασφαλιστεί το κλιπ.

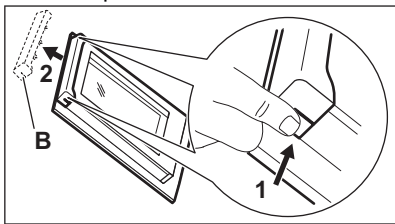

8. Τραβήξτε το πλαίσιο της πόρτας προς τα εμπρός για να το αφαιρέσετε.
9. Κρατήστε τα τζάμια της πόρτας από το πάνω άκρο, ένα-ένα, και τραβήξτε τα προς τα πάνω, για να τα αφαιρέσετε από τον οδηγό.

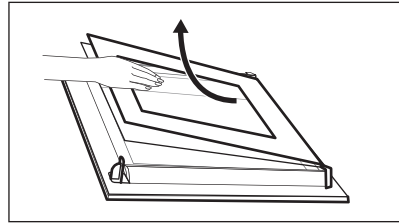

10. Καθαρίστε το τζάμι με νερό και σαπούνι. Σκουπίστε το τζάμι προσεκτικά. Μην καθαρίζετε τα τζάμια στο πλυντήριο πιάτων.

Μετά τον καθαρισμό, εκτελέστε τα παραπάνω βήματα με την αντίστροφη σειρά. Τοποθετήστε πρώτα το μικρότερο τζάμι και μετά το μεγαλύτερο και την πόρτα.

Βεβαιωθείτε ότι τα τζάμια έχουν τοποθετηθεί στη σωστή θέση, διαφορετικά η επιφάνεια της πόρτας μπορεί να υπερθερμανθεί.

## 11.12 Αντικατάσταση του λαμπτήρα

### ΠΡΟΕΙΔΟΠΟΙΗΣΗ!

Κίνδυνος ηλεκτροπληξίας.  
Ο λαμπτήρας μπορεί να είναι ζεστός.

1. Απενεργοποιήστε τη συσκευή και περιμένετε μέχρι να κρυώσει.
2. Αποσυνδέστε τη συσκευή από την ηλεκτρική τροφοδοσία.
3. Τοποθετήστε το πανί στη βάση του φούρνου.

### Επάνω λαμπτήρας

1. Στρέψτε το γυάλινο κάλυμμα για να το αφαιρέσετε.

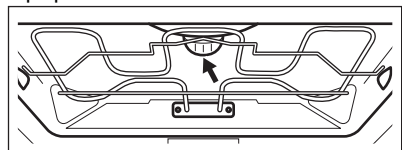

2. Αφαιρέστε τον μεταλλικό δακτύλιο και καθαρίστε το γυάλινο κάλυμμα.

3. Αντικαταστήστε τον λαμπτήρα με έναν κατάλληλο λαμπτήρα ανθεκτικό σε θερμοκρασίες έως 300°C.
4. Προσαρτήστε τον μεταλλικό δακτύλιο στο γυάλινο κάλυμμα και τοποθετήστε το στη θέση του.

### Πλαϊνός λαμπτήρας

1. Αφαιρέστε το αριστερό στήριγμα σχαρών για να αποκτήσετε πρόσβαση στον λαμπτήρα.

2. Χρησιμοποιήστε ένα κατασαβίδι Torx 20 για να αφαιρέσετε το κάλυμμα.
3. Καθαρίστε το γυάλινο κάλυμμα.
4. Αντικαταστήστε τον λαμπτήρα με έναν κατάλληλο λαμπτήρα ανθεκτικό σε θερμοκρασίες έως 300°C.
5. Τοποθετήστε το μεταλλικό πλαίσιο και το στεγανοποιητικό. Σφίξτε τις βίδες.
6. Τοποθετήστε το αριστερό στήριγμα σχαρών.

## 12. ΑΝΤΙΜΕΤΩΠΙΣΗ ΠΡΟΒΛΗΜΑΤΩΝ



### ΠΡΟΕΙΔΟΠΟΙΗΣΗ!

Ανατρέξτε στα κεφάλαια σχετικά με την Ασφάλεια.

### 12.1 Τι να κάνετε αν...

Περιγραφή προβλήματος	Αιτία και αποκατάσταση
Δεν μπορείτε να ενεργοποιήσετε ή να λειτουργήσετε τη συσκευή.	Η συσκευή δεν είναι συνδεδεμένη σε ηλεκτρική παροχή ή δεν είναι συνδεδεμένη σωστά.
Η συσκευή δεν προθερμαίνεται.	Το ρολόι δεν έχει ρυθμιστεί. Για να ρυθμίσετε το ρολόι, ανατρέξτε στην ενότητα Λειτουργίες ρολογιού. Η πόρτα δεν έχει κλείσει σωστά. Έχει καεί η ασφάλεια. Ελέγξτε ότι η ασφάλεια είναι η αιτία του προβλήματος. Αν το πρόβλημα με την ασφάλεια επαναληφθεί, επικοινωνήστε με επαγγελματία ηλεκτρολόγο. η επιλογή Κλειδ. ασφ. για παιδ. είναι ενεργοποιημένη.
Ο λαμπτήρας είναι σβηστός.	Ο λαμπτήρας έχει καεί. Αντικαταστήστε τον λαμπτήρα. Για λεπτομέρειες, ανατρέξτε στην ενότητα Φροντίδα και καθαρισμό.
Η συσκευή δεν συγκρατεί το δοχείο νερού μετά την τοποθέτησή της.	Δεν πιέσατε μέχρι τέρμα το σώμα του δοχείου νερού. Εισαγάγετε πλήρως το δοχείο νερού στη συσκευή.
Εξέρχεται νερό από το δοχείο νερού.	Δεν έχετε συναρμολογήσει σωστά το καπάκι του δοχείου νερού.
Το δοχείο νερού είναι δύσκολο να καθαριστεί.	Βεβαιωθείτε ότι το καπάκι έχει αφαιρεθεί πριν ξεκινήσετε τον καθαρισμό.
Δεν υπάρχει νερό μέσα στο ταψί μετά την αφαίρεση αλάτων.	Το δοχείο νερού δε γέμισε μέχρι το μέγιστο επίπεδο. Ελέγξτε αν το προϊόν αφαίρεσης αλάτων / νερού βρίσκεται στο σώμα του δοχείου νερού.

Περιγραφή προβλήματος	Αιτία και αποκατάσταση
Υπάρχει βρόμικο νερό στο κάτω μέρος του εσωτερικού του φούρνου έπειτα από την αφαίρεση αλάτων.	Το ταψί βρίσκεται σε λάθος θέση σχάρας. Αφαιρέστε το υπολειπόμενο νερό και το προϊόν αφαίρεσης αλάτων από το κάτω μέρος της συσκευής. Την επόμενη φορά, τοποθετήστε το ταψί στην πρώτη θέση σχάρας.
Υπάρχει μεγάλη ποσότητα νερού στο κάτω μέρος του εσωτερικού του φούρνου έπειτα από τον καθαρισμό.	Βάλατε πολύ απορρυπαντικό στη συσκευή πριν ξεκινήσετε τον καθαρισμό. Την επόμενη φορά, απλώστε ομοιόμορφα μια λεπτή στρώση απορρυπαντικού στα τοιχώματα του εσωτερικού του φούρνου.
Η απόδοση καθαρισμού δεν είναι ικανοποιητική.	Ξεκινήσατε τον καθαρισμό όταν η συσκευή ήταν πολύ ζεστή. Περιμένετε να κρυώσει η συσκευή. Επαναλάβετε τον καθαρισμό. Δεν αφαιρέσατε όλα τα αξεσουάρ από τη συσκευή πριν τον καθαρισμό. Αφαιρέστε όλα τα αξεσουάρ και επαναλάβετε τον καθαρισμό.
 Η διακοπή ρεύματος πάντα διακόπτει τον καθαρισμό. Επαναλάβετε τον καθαρισμό αν διακοπεί από διακοπή ρεύματος.	
Πρόβλημα με το σήμα του ασύρματου δικτύου.	Ελέγξτε αν η κινητή συσκευή σας είναι συνδεδεμένη στο ασύρματο δίκτυο. Ελέγξτε το ασύρματο σας δίκτυο και τον δρομολογητή. Κάντε επανεκκίνηση στον δρομολογητή.
Εγκαταστάθηκε νέος δρομολογητής ή άλλαξε η ρύθμιση παραμέτρων του δρομολογητή.	Για να διαμορφώσετε ξανά τον φούρνο και τη φορητή συσκευή, ανατρέξτε στην ενότητα Πριν από την πρώτη χρήση «Ασύρματη σύνδεση».
Το σήμα του ασύρματου δικτύου είναι ασθενές.	Μετακινήστε τον δρομολογητή όσο πιο κοντά γίνεται στη συσκευή.
Το ασύρματο σήμα επηρεάζεται από έναν φούρνο μικροκυμάτων που βρίσκεται κοντά στη συσκευή.	Απενεργοποιήστε τον φούρνο μικροκυμάτων. Αποφεύγετε τη χρήση φούρνου μικροκυμάτων και της απομακρυσμένης λειτουργίας της συσκευής ταυτόχρονα. Τα μικροκύματα εμποδίζουν το σήμα Wi-Fi.

## 12.2 Κωδικό σφάλματος

Όταν προκύψει ένα σφάλμα λογισμικού, η οθόνη προβάλλει ένα μήνυμα σφάλματος. Θα βρείτε τη λίστα προβλημάτων στον παρακάτω πίνακα.

Κωδικός και περιγραφή	Αντιμετώπιση
<b>F102</b> - η πόρτα δεν έχει κλείσει καλά ή έχει χαλάσει το κλειδί της πόρτας. <b>1)</b>	Κλείστε την πόρτα. Απενεργοποιήστε και ενεργοποιήστε τη συσκευή.
<b>F111</b> - Αισθ. Φαγητού δεν έχει τοποθετηθεί σωστά στην υποδοχή.	Εισαγάγετε πλήρως τον Αισθ. Φαγητού μέσα στην υποδοχή.
<b>F240, F239</b> - τα πεδία αφής στην οθόνη δεν λειτουργούν κανονικά.	Καθαρίστε την επιφάνεια της οθόνης. Βεβαιωθείτε ότι δεν υπάρχει βρομιά στα πεδία αφής.
<b>F908</b> - το σύστημα της συσκευής δεν μπορεί να συνδεθεί με τον πίνακα ελέγχου.	Απενεργοποιήστε και ενεργοποιήστε τη συσκευή.
<b>F131</b> - η θερμοκρασία του αισθητήρα ατμού είναι πολύ υψηλή. <b>1)2)</b>	Απενεργοποιήστε τη συσκευή και περιμένετε μέχρι να κρυώσει. Ενεργοποιήστε ξανά τη συσκευή.
<b>F144</b> - ο αισθητήρας εντός της Δοχείο νερού δεν μπορεί να μετρήσει τη στάθμη νερού. <b>1)2)</b>	Αδειάστε την Δοχείο νερού και ξαναγεμίστε την.

Κωδικός και περιγραφή	Αντιμετώπιση
F508 - η Δοχείο νερού δεν λειτουργεί σωστά. 1)2)	Απενεργοποιήστε και ενεργοποιήστε τη συσκευή.
F602, F603 - Wi-Fi δεν είναι διαθέσιμο. 1)2)	Απενεργοποιήστε και ενεργοποιήστε τη συσκευή.

1) Όταν το παρακάτω σφάλματος συνεχίζει να εμφανίζεται στην οθόνη, σημαίνει ότι ενδέχεται να έχει απενεργοποιηθεί ένα ελαττωματικό υποσύστημα. Σε αυτή την περίπτωση επικοινωνήστε με τον αντιπρόσωπό σας ή με ένα Εξουσιοδοτημένο Κέντρο Σέρβις.

2) Εάν προκύψει ένα από αυτά τα σφάλματα, οι υπόλοιπες λειτουργίες της συσκευής θα συνεχίσουν να λειτουργούν κανονικά.

## 12.3 Δεδομένα σέρβις

Εάν δεν μπορείτε να αντιμετωπίσετε το πρόβλημα μόνοι σας, επικοινωνήστε με τον αντιπρόσωπό μας ή το Εξουσιοδοτημένο Κέντρο Σέρβις.

Τα απαραίτητα στοιχεία για το κέντρο σέρβις βρίσκονται στην πινακίδα τεχνικών χαρακτηριστικών. Η πινακίδα τεχνικών χαρακτηριστικών βρίσκεται στο μπροστινό πλαίσιο της συσκευής. Φαίνεται όταν ανοίγετε

την πόρτα. Μην αφαιρείτε την πινακίδα τεχνικών χαρακτηριστικών από το εσωτερικό της συσκευής.

**Συνιστούμε να γράψετε τα δεδομένα εδώ:**

Μοντέλο (MOD.):

Κωδικός προϊόντος (PNC):

Σειριακός αριθμός (S.N.):

## 13. ΕΝΕΡΓΕΙΑΚΗ ΑΠΟΔΟΣΗ

### 13.1 Φύλλο πληροφοριών προϊόντος και πληροφορίες προϊόντος σύμφωνα με τους κανονισμούς περί οικολογικού σχεδιασμού και ενεργειακής επισήμανσης της ΕΕ

Όνομα προμηθευτή	Electrolux
Ταυτότητα μοντέλου	KOAA33XH 944032150 LOA9S3XZ 944032148
Δείκτης ενεργειακής απόδοσης	61.9
Τάξη ενεργειακής απόδοσης	A++
Κατανάλωση ενέργειας με βασικό φορτίο, συμβατική λειτουργία	0.99 kWh/κύκλο
Κατανάλωση ενέργειας με βασικό φορτίο, λειτουργία με υποβοήθη- ση ανεμιστήρα	0.52 kWh/κύκλο
Αριθμός κοιλοτήτων	1
Πηγή θερμότητας	Ηλεκτρική ενέργεια
Ένταση	70 l
Τύπος φούρνου	Εντοιχιζόμενος φούρνος
Μάζα	KOAA33XH 38.0 kg
	LOA9S3XZ 38.0 kg

## 13.2 Πληροφορίες προϊόντος για την κατανάλωση ισχύος και τον μέγιστο χρόνο επίτευξης της κατάλληλης λειτουργίας χαμηλής ισχύος

Κατανάλωση ισχύος σε κατάσταση αναμονής	0.8 W
Κατανάλωση ισχύος σε κατάσταση αναμονής δικτύου (W)	2.0 W
Μέγιστος χρόνος που απαιτείται ώστε ο εξοπλισμός να επιτύχει αυτόματα την κατάλληλη λειτουργία χαμηλής ισχύος	20 λεπ

Για οδηγίες σχετικά με τον τρόπο ενεργοποίησης και απενεργοποίησης της σύνδεσης ασύρματου δικτύου, ανατρέξτε στο κεφάλαιο «Πριν από την πρώτη χρήση».

### 13.3 Συμβουλές εξοικονόμησης ενέργειας

Οι παρακάτω συμβουλές θα σας βοηθήσουν να εξοικονομήσετε ενέργεια κατά τη χρήση της συσκευής.

Βεβαιωθείτε ότι η πόρτα της συσκευής είναι κλειστή όταν η συσκευή βρίσκεται σε λειτουργία. Μην ανοίγετε την πόρτα της συσκευής συχνά κατά τη διάρκεια του μαγειρέματος. Διατηρείτε καθαρό το λάστιχο της πόρτας και βεβαιωθείτε ότι είναι καλά στερεωμένο στη θέση του.

Χρησιμοποιείτε μεταλλικά μαγειρικά σκεύη και σκουρόχρωμα, μη ανακλαστικά ταψιά και φόρμες, για να αυξήσετε την εξοικονόμηση ενέργειας

Μην προθερμαίνετε τη συσκευή πριν από το μαγείρεμα, εκτός αν αυτό συνιστάται ρητά.

Όταν μαγειρεύετε μερικά φαγητά τη φορά, μην αφήνετε να παρέλθει μεγάλο χρονικό διάστημα μεταξύ του ψησίματός τους.

#### Μαγείρεμα με αέρα

Όποτε είναι εφικτό, χρησιμοποιήστε τις λειτουργίες μαγειρέματος με αέρα για να εξοικονομήσετε ενέργεια.

#### Υπολειπόμενη θερμότητα

Όταν η διάρκεια μαγειρέματος είναι μεγαλύτερη από 30 λεπτά, μειώστε τη θερμοκρασία της συσκευής στο ελάχιστο 3 - 10 λεπ. προτού ολοκληρωθεί το μαγείρεμα. Η υπολειπόμενη θερμότητα εσωτερικά της συσκευής θα συνεχίσει το μαγείρεμα.

Χρησιμοποιείτε την υπολειπόμενη θερμότητα, για να διατηρείτε το φαγητό ζεστό ή να ζεσταίνετε άλλα φαγητά.

Όταν απενεργοποιείτε τη συσκευή, η οθόνη εμφανίζει την υπολειπόμενη θερμότητα ή θερμοκρασία.

Εάν ενεργοποιηθεί ένα πρόγραμμα με Χρονοδιακόπτης και εάν ο χρόνος μαγειρέματος είναι μεγαλύτερος από 30 λεπτά, οι αντιστάσεις απενεργοποιούνται αυτόματα νωρίτερα σε μερικές λειτουργίες της συσκευής.

#### Διατήρηση της θερμοκρασίας του φαγητού

Επιλέγете τη χαμηλότερη δυνατή ρύθμιση θερμοκρασία, για να χρησιμοποιείτε την υπολειπόμενη θερμότητα και να διατηρείτε ζεστό το φαγητό. Η ένδειξη υπολειπόμενης θερμότητας ή η θερμοκρασία εμφανίζεται στην οθόνη.

#### Μαγείρεμα με τον λαμπτήρα απενεργοποιημένο

Απενεργοποιήστε τον λαμπτήρα κατά τη διάρκεια του μαγειρέματος. Ανοίγετε τον μόνο όταν τον χρειάζεστε.

#### Ανεμιστήρας εξοικονόμησης θερμότητας

Λειτουργία που σχεδιάστηκε για να εξοικονομήσετε ενέργεια κατά το μαγείρεμα.

Όταν χρησιμοποιείτε αυτήν τη λειτουργία, ο λαμπτήρας απενεργοποιείται αυτόματα μετά από 30 δευτερόλεπτα. Μπορείτε να ανάψετε τον λαμπτήρα ξανά αλλά αυτή η ενέργεια θα μειώσει την προσδοκώμενη εξοικονόμηση ενέργειας.

## 14. ΠΕΡΙΒΑΛΛΟΝΤΙΚΑ ΘΕΜΑΤΑ

Ανακυκλώστε τα υλικά που φέρουν το σύμβολο . Τοποθετήστε τα υλικά συσκευασίας σε κατάλληλα δοχεία για ανακύκλωση. Συμβάλετε στην προστασία του περιβάλλοντος και της ανθρώπινης υγείας ανακυκλώνοντας τις άχρηστες ηλεκτρικές και ηλεκτρονικές συσκευές. Μην απορρίπτετε με

τα οικιακά απορρίμματα συσκευές που φέρουν το σύμβολο . Επιστρέψτε το προϊόν στην τοπική σας μονάδα ανακύκλωσης ή επικοινωνήστε με τη δημοτική αρχή.

**Bine ați venit la Electrolux! Vă mulțumim pentru că ați ales produsul nostru.**



A găsi sfaturi privind utilizarea, broșuri, informații pentru depanare, service și reparații:

[www.electrolux.com/support](http://www.electrolux.com/support)

Ne rezervăm dreptul asupra efectuării de modificări.

## CUPRINS

1. INFORMAȚII PRIVIND SIGURANȚA.....	31
2. INSTRUCȚIUNI DE SIGURANȚĂ.....	33
3. DESCRIEREA PRODUSULUI.....	36
4. PANOU DE COMANDĂ.....	36
5. ÎNAINTE DE PRIMA UTILIZARE.....	37
6. UTILIZARE ZILNICĂ.....	38
7. FUNCȚII SUPLIMENTARE.....	42
8. FUNCȚIILE CEASULUI.....	43
9. UTILIZAREA ACCESORIILOR.....	44
10. SFATURI UTILE.....	45
11. ÎNGRIJIREA ȘI CURĂȚAREA.....	48
12. DEPANARE.....	52
13. CLASA DE EFICIENȚĂ ENERGETICĂ.....	54
14. INFORMAȚII PRIVIND MEDIUL.....	55

## 1. ⚠ INFORMAȚII PRIVIND SIGURANȚA

Înainte de instalarea și de utilizarea aparatului, citiți cu atenție instrucțiunile furnizate. Producătorul nu este responsabil pentru nicio vătămare sau daună rezultată din instalarea sau utilizarea incorectă. Păstrați permanent instrucțiunile într-un loc sigur și accesibil pentru o consultare ulterioară.

### 1.1 Siguranța copiilor și a persoanelor vulnerabile

- Acest aparat poate fi utilizat de copiii cu vârsta mai mare de 8 ani, de persoanele cu capacități fizice, senzoriale sau mentale reduse sau de persoanele ne-experimentate doar sub supraveghere sau după o scurtă instruire care să le ofere informațiile necesare despre utilizarea sigură a aparatului și să le permită să înțeleagă pericolele la care se expun. Copiii cu vârsta mai mică de 8 ani și persoanele cu

- dizabilități profunde și complexe nu trebuie lăsate să se apropie de aparat dacă nu sunt supravegheate permanent.
- Copiii trebuie supravegheați pentru a vă asigura că nu se joacă cu aparatul și dispozitivele mobile pe care este instalată aplicația.
  - Nu lăsați ambalajele la îndemâna copiilor și aruncați-le conform reglementărilor.
  - **AVERTISMENT:** Aparatul și piesele accesibile ale acestuia devin fierbinți pe durata utilizării. Nu lăsați copiii și animalele de companie în apropierea aparatului atunci când funcționează și se răcește.
  - Dacă aparatul are un dispozitiv de siguranță pentru copii, acesta trebuie activat.
  - Copiii nu vor realiza operațiunile de curățare sau de întreținere care revin utilizatorului aparatului fără a fi supravegheați.

## **1.2 Informații generale despre siguranță**

- Acest aparat poate fi utilizat numai pentru gătire.
- Acest aparat este proiectat pentru uz casnic utilizarea în locuințe individuale într-un mediu interior.
- Acest aparat electrocasnic poate fi utilizat în birouri, camere de oaspeți, camere de oaspeți cu paturi și mic dejun, case de oaspeți în cadrul fermelor și alte spații de cazare similare, în care această utilizare nu depășește (media) nivelurile de utilizare domestică.
- Instalarea acestui aparat și înlocuirea cablului vor fi efectuate exclusiv de o persoană calificată.
- Nu folosi aparatul înainte de a-l instala în structura încorporată.
- Aparatul trebuie deconectat de la sursa de alimentare înainte de a efectua orice operațiune de întreținere.
- În cazul în care cablul de alimentare este deteriorat, acesta trebuie înlocuit de producător, de centrul de service autorizat al acestuia sau de persoane cu o calificare similară pentru a se evita electrocutarea.

- **AVERTISMENT:** Asigurați-vă că aparatul este oprit înainte de a înlocui becul pentru a evita o posibilă electrocutare.
- **AVERTISMENT:** Aparatul și piesele accesibile ale acestuia devin fierbinți pe durata utilizării. Se recomandă ca elementele de încălzire sau suprafața aparatului să nu fie atinse.
- Utilizați întotdeauna mănuși de cuptor pentru a scoate sau a pune în aparat vase sau accesorii.
- Utilizați doar senzorul alimentar (senzorul) recomandat pentru acest aparat.
- Pentru a scoate suporturile pentru raft trebuie să trageți mai întâi de partea din față a suportului, după care să îndepărtați capătul din spate de pereții laterali. Instalați suporturile pentru raft în ordine inversă.
- Nu folosiți un aparat de curățat cu abur pentru a curăța aparatul.
- Nu folosiți substanțe abrazive dure sau raclete ascuțite de metal pentru a curăța sticla ușii deoarece acestea pot zgâria suprafața, ceea ce poate avea drept consecință spargerea sticlei.

## 2. INSTRUCȚIUNI DE SIGURANȚĂ

### 2.1 Instalarea

#### **AVERTISMENT!**

Doar o persoană calificată trebuie să instaleze acest aparat.

- Îndepărtați toate ambalajele.
- Dacă aparatul este deteriorat, nu îl instalați sau utilizați.
- Urmați instrucțiunile de instalare disponibile pe site-ul nostru web.
- Aveți întotdeauna grijă când mutați aparatul deoarece acesta este greu. Folosiți întotdeauna mănuși de protecție și încălțăminte închisă.
- Nu trageți aparatul de mâner.
- Instalați aparatul într-un loc sigur și adecvat care satisface cerințele privind instalarea.

- Respectați distanțele minime față de alte aparate și corpuri de mobilier.
- Înainte de a instala aparatul, verificați dacă ușa aparatului se poate deschide fără probleme.
- Aparatul este prevăzut cu un sistem de răcire electrică. Pentru a funcționa, acesta necesită curent electric.

### 2.2 Conexiunea la rețeaua electrică

#### **AVERTISMENT!**

Pericol de incendiu și electrocutare.

- Toate conexiunile electrice trebuie realizate de către un electrician calificat.
- Aparatul trebuie legat la o priză cu împământare.

- Asigurați-vă că parametrii de pe plăcuța cu date tehnice sunt compatibili cu valorile nominale ale sursei de alimentare.
- Utilizați întotdeauna o priză cu protecție (împământare) contra electrocutării, montată corect.
- Nu folosiți prize multiple și cabluri prelungitoare.
- Precuzați cu atenție pentru a nu deteriora ștecherul și cablul de alimentare electrică. Dacă este necesară înlocuirea cablului de alimentare, acesta trebuie înlocuit numai de către Centrul de service autorizat.
- Nu lăsați cablurile de alimentare electrică să atingă sau să se afle în apropierea ușii aparatului sau a nișei de sub aparat, în special atunci când acesta funcționează sau ușa este fierbinte.
- Protecția la electrocutare a pieselor aflate sub tensiune și izolate trebuie fixată astfel încât să nu permită scoaterea ei fără folosirea unor unelte.
- Introduceți ștecherul în priză numai după încheierea procedurii de instalare. Asigurați accesul la priză după instalare.
- Dacă priza de curent prezintă jocuri, nu conectați ștecherul.
- Nu trageți de cablul de alimentare pentru a scoate din priză aparatul. Trageți întotdeauna de ștecher.
- Folosiți doar dispozitive de izolare adecvate: întrerupătoare pentru protecția liniei, siguranțe (siguranțe înfiletabile scoase din suport), contactori și declanșatori la protecția de împământare.
- Instalația electrică trebuie să fie prevăzută cu un dispozitiv de izolare, care să vă permită să deconectați aparatul de la rețea la toți polii. Dispozitivul izolator trebuie să aibă o deschidere între contacte de cel puțin 3 mm.
- Acest aparat este livrat cu un ștecăr și un cablu de alimentare electrică.

### 2.3 Utilizarea

#### **AVERTISMENT!**

Pericol de rănire, arsuri și electrocutare sau explozie.

- Nu modificați specificațiile acestui aparat.
- Verificați dacă orificiile de ventilație nu sunt blocate.

- Nu lăsați aparatul nesupravegheat în timpul funcționării.
- Dezactivați aparatul după fiecare întrebuințare.
- Procedați cu atenție la deschiderea ușii aparatului atunci când aparatul este în funcțiune. Aerul fierbinte poate fi eliberat.
- Nu acționați aparatul având mâinile umede sau când acesta este în contact cu apa.
- Nu aplicați presiune asupra ușii deschise.
- Nu utilizați aparatul ca suprafață de lucru sau ca loc de depozitare.
- Deschideți ușa aparatului cu atenție. Utilizarea unor ingrediente cu conținut de alcool poate determina prezența aburilor de alcool în aer.
- Nu lăsați scânteele sau flăcările deschise să intre în contact cu aparatul atunci când deschideți ușa.
- Utilizați întotdeauna sticlă și borcane aprobate în scopuri de conservare.
- Produsele inflamabile sau obiectele umezite cu produse inflamabile nu trebuie introduse în aparat, nici puse alături sau deasupra acestuia.
- Nu faceți publică parola dvs. de Wi-Fi.

#### **AVERTISMENT!**

Pericol de deteriorare a aparatului.

- Pentru a preveni deteriorarea sau decolorarea emailului:
  - nu puneți vase sau alte obiecte în aparat direct pe baza cavității aparatului.
  - nu puneți folie din aluminiu direct pe baza cavității aparatului.
  - nu puneți apă direct în aparatul fierbinte.
  - nu țineți vase umede și alimente în interior după încheierea gătirii.
  - procedați cu atenție la demontarea sau instalarea accesoriilor.
- Decolorarea emailului sau a oțelului inoxidabil nu are niciun efect asupra funcționării aparatului.
- Folosiți o cratiță adâncă pentru prăjiturile însirocate. Sucurile de fructe lasă pete care pot fi permanente.
- Utilizați doar accesorii furnizate cu acest aparat sau accesorii recomandate de producător.

- Gătiți întotdeauna cu ușa închisă a aparatului.
- Dacă aparatul este instalat în spatele unui panou de mobilă (de ex. o ușă), asigurați-vă că ușa nu se închide niciodată atunci când aparatul funcționează. Căldura și umezeala se pot acumula în spatele panoului închis de mobilă ceea ce produce daune aparatului, unității carcasei sau podelei. Nu închideți panoul de mobilă dacă aparatul nu s-a răcit complet după utilizare.

## 2.4 Îngrijire și curățare

### AVERTISMENT!

Pericol de vătămare personală, incendii sau deteriorare a aparatului!

- Înainte de a efectua operațiunile de întreținere, dezactivați aparatul și scoateți ștecherul din priză.
- Verificați dacă aparatul s-a răcit. Există riscul ca panourile de sticlă să se spargă.
- Înlocuiți imediat panourile de sticlă ale ușii dacă sunt deteriorate. Contactați Centrul de service autorizat
- Aveți grijă când scoateți ușa din aparat, aceasta este grea.
- Curățați cu regularitate aparatul pentru a preveni deteriorarea materialului de la suprafață.
- Curățați aparatul cu o lavetă moale și umedă. Utilizați numai detergenți neutri. Nu folosiți niciun produs abraziv, burete abraziv, solvent sau obiect metalic.
- Dacă folosiți un spray pentru cuptor, respectați instrucțiunile de siguranță de pe ambalajul acestuia.

## 2.5 Gătire la abur

### AVERTISMENT!

Pericol de arsuri și de deteriorare a aparatului.

- Aburul degajat poate provoca arsuri:
  - Procedați cu atenție la deschiderea ușii cuptorului când funcția este activată. Aburul poate fi eliberat.
  - Deschideți cu grijă ușa aparatului după utilizarea gătirii cu abur.

## 2.6 Iluminare interioară

### AVERTISMENT!

Pericol de electrocutare.

- Referitor la becul (becurile) din acest produs și becurile de schimb vândute separat: Aceste becuri sunt concepute pentru a suporta situațiile fizice extreme din aparatele electrocasnice, cum ar fi cele de temperatură, vibrație, umiditate sau au rolul de a semnaliza informații privitoare la starea operațională a aparatului. Acestea nu sunt destinate utilizării în alte aplicații și nu sunt adecvate pentru iluminarea camerelor din locuință.
- Acest produs conține o sursă de lumină cu clasa de eficiență energetică G.
- Folosiți exclusiv becuri cu aceleași specificații.

## 2.7 Serviciul de asistență tehnică

- Pentru a repara aparatul contactați Centrul de service autorizat.
- Utilizați doar piese de schimb originale.

## 2.8 Eliminare

### AVERTISMENT!

Pericol de rănire sau sufocare.

- Contactați autoritatea locală pentru informații privind eliminarea aparatului.
- Deconectați aparatul de la alimentarea de la rețea.
- Tăiați cablul de alimentare de la rețea chiar de lângă aparat și aruncați-l.

## 3. DESCRIEREA PRODUSULUI

### 3.1 Prezentare generală

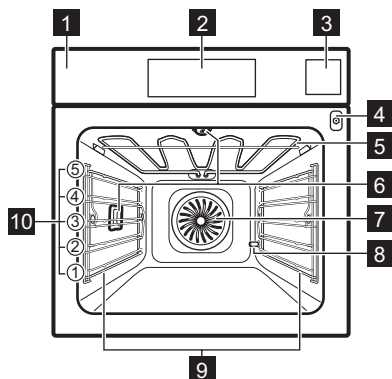

- 1 Panou de comandă
- 2 Afișaj
- 3 Rezervorul de apă
- 4 Priză pentru senzorul de gătire
- 5 Element de încălzire
- 6 Bec
- 7 Ventilator
- 8 Leșire pentru țeava de decalcifiere
- 9 Suport pentru raft, detașabil
- 10 Poziții raft

## 4. PANOU DE COMANDĂ

### 4.1 Prezentarea panoului de comandă

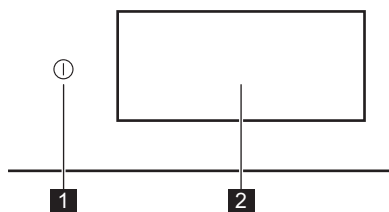

- |   |                |   |
|---|----------------|---|
| 1 | Pornit / Oprit | Apasă lung pentru a porni și opri aparatul. |
| 2 | Afișajul       | Afișează setările curente ale aparatului.   |

Panoul de comandă oferă acces la diferite funcții de gătire și la diverse preparate. De asemenea, afișează informații despre starea curentă de funcționare.

### 4.2 Afișaj

Afișajul este complet interactiv, derulabil și împărțit în secțiuni definite. Puteți glisa pe ecran pentru a naviga la stânga sau la dreapta.

- |     |   |
|-----|---|
| OK  | Pentru a confirma o selecție / setare.                      |
| > < | Pentru a naviga la nivelul următor sau anterior din meniu.  |
| ^ v | Pentru a accesa și ajusta setările suplimentare.            |
| ♥   | Pentru a salva setările curente din: Favorite.              |
| ♡   | Pentru a șterge setările curente din: Favorite.             |
| ☞   | Pentru a porni și a opri lumina.                            |
| ☰   | Pentru a activa și dezactiva opțiunile.                     |
| 🔒   | Aparatul este blocat.                                       |
| 🔔   | Sonor alarmă este activată.                                 |
| 🔔   | Sonor alarmă și terminare gătire este activată.             |
| 📧   | Doar mesaj de informare este activat.                       |
| 🕒   | Pornire întârziată este activată.                           |
| ×   | Pentru a închide mesajul pop-up sau pentru a anula setarea. |



Wi-Fi conexiunea este pornită.



Wi-Fi conexiunea este oprită.



Operațiuni de la distanță se aprinde.



Funcție cu modul de economisire a energiei.

## 5. ÎNAINTE DE PRIMA UTILIZARE

### AVERTISMENT!

Consultați capitolele privind siguranța.

### 5.1 Prima conectare

Afișajul indică mesajul de bun venit după prima conectare. Puteți alege între pornirea sau omiterea procesului de integrare. Setările pot fi revizuite și modificate ori de câte ori este necesar.

Ajustați setările: Limbă, Ora curentă, Duritate apă, Conexiune wireless.

### 5.2 Conexiune wireless

Aparatul permite conectarea la rețeaua Wi-Fi și la dispozitivul mobil. Cu această funcție puteți primi notificări, puteți controla și monitoriza aparatul de pe dispozitivul dvs. mobil.

Pentru a conecta aparatul electrocasnic trebuie să:

- Rețea wireless cu conexiune la Internet.
- Dispozitiv mobil conectat la aceeași rețea wireless.

1. Pentru a descărca aplicația, scanați codul QR de pe coperta din spate a manualului de utilizare. De asemenea, puteți descărca aplicația direct din app store.
2. Urmați instrucțiunile de instalare a aplicației.
3. Porniți aparatul.
4. Apăsăți și glisați la stânga pentru a accesa meniul. Selectează: Setări / Conexiuni.
5. Apăsăți pentru a porni sau opri: Wi-Fi. Modulul wireless al aparatului pornește în 90 sec.

Frecvența	<b>2.4 GHz WLAN</b> : 2400 - 2483.5 MHz
	<b>Bluetooth</b> : 2400 - 2483.5 MHz
Putere maximă	<b>2.4 GHz WLAN</b> : EIRP < 20 dBm (100 mW)
	<b>Bluetooth</b> : EIRP < 20 dBm (100 mW)
Protocol	<b>2.4 GHz WLAN</b> : IEEE 802.11bgn

### 5.3 Licențele software

Software-ul din acest produs conține componente care se bazează pe software-ul gratuit și open source. Electrolux Electrolux recunoaște și mulțumește pentru contribuțiile comunităților de open software și robotică la proiectul de dezvoltare.

Pentru a accesa codul sursă al acestor componente software open source, gratuite ale căror condiții de licență necesită publicare și pentru a vedea informațiile complete privind drepturile de autor și termenii de licență aplicabili, vizitați: <http://electrolux.opensourcerepository.com> (folder NIU6)

### 5.4 Preîncălzirea și curățarea inițială

Preîncălziți aparatul gol înainte de prima utilizare și primul contact cu alimentele. Aparatul poate emite mirosuri neplăcute și fum. Ventilați camera în timpul preîncălzirii.

1. Scoateți accesoriile și suporturile de raft detașabile din aparat.
2. Accesați meniul și selectați: Funcții.
3. Setăți funcția . Setăți temperatura maximă. Lăsați aparatul să funcționeze timp de 1 h.
4. Setăți funcția . Setăți temperatura maximă. Lăsați aparatul să funcționeze timp de 15 min.

- Opriiți aparatul și așteptați să se răcească.
- Curățați aparatul și accesoriile doar cu o lavetă din microfibră, apă caldă și un detergent neagresiv.
- Introduceți accesoriile și suporturile detașabile ale raftului înapoi pe poziția lor inițială.

## 5.5 Setarea: Duritate apă

Trebuie să setați nivelul de duritate a apei atunci când conectați aparatul la sursa de curent.





Pentru a vedea nivelul durității apei folosiți hârtia de test sau contactați furnizorul de apă.

- Puneți hârtia de test în apa de la robinet timp de aproximativ 1 sec. Nu puneți hârtia de test sub jet de apă de la robinet.
- Scuturați hârtia de test pentru a îndepărta apa rămasă.
- După 1 min, verificați duritatea apei cu tabelul de mai jos.

- Stabilește nivelul de duritate al apei:  
Setări / Configurare / Duritate apă.

Culorile hârtiei de test continuă să se modifice. Verificați duritatea apei la 1 min după testare.

Tabelul de mai jos indică intervalele de duritate ale apei cu nivelul corespunzător al clasificării apei. Reglați nivelul de duritate a apei conform tabelului.

Nivelul de duritate al apei	Hârtie de test
1 - moale	
2 - duritate moderată	
3 - dură	
4 - foarte dură	

## 6. UTILIZARE ZILNICĂ

### AVERTISMENT!

Consultați capitolele privind siguranța.

### 6.1 Meniu

Apăsați  și glisați la stânga pentru a accesa meniul.

- Preparate
- Funcții
- Favorite
- Întreținere
- Setări

### 6.2 Funcții

Submeniul include o listă a funcțiilor de gătire.

Lista de funcții poate varia în funcție de versiunea software.

- Accesați meniul și selectați: Funcții.
- Selectați funcția de gătire.
- Ajustați setările.

- Apăsați START . Puteți conecta Senzorul alimentar în orice moment înainte sau pe durata gătirii. Consultați capitolul „Utilizarea accesoriilor, Senzorul de gătire”.
-  - apăsați pentru a regla setările în timpul gătirii.
- STOP - apăsați pentru a opri funcția de gătire.



Rapid Preîncălzire este valabil doar pentru anumite funcții de gătire. Pentru mai multe informații despre opțiunile de preîncălzire, consultați capitolul „Utilizarea zilnică”, Setări, Submeniul: Preferințe.



#### Sus

Încălzire intensă pentru rumenire rapidă în partea de sus.



### Jos

Rumeniți uniform partea de jos a alimentelor. Bun pentru pizza sau plăcinte și pentru finisarea prăjiturilor sau a quiche-urilor. Preîncălziți cuptorul și folosiți cel mai scăzut nivel al raftului.



### Aer fierbinte

Pentru gătitul de zi cu zi pe mai multe niveluri. Gătiți uniform preparate fără a amesteca aromele. Setati o temperatură mai scăzută decât pentru Sus și jos.



### Sus și jos

Pentru gătitul de zi cu zi pe un singur nivel. Bun pentru toate alimentele, cum ar fi tocănițele și produsele de patiserie.



### Aer fierbinte & încălzire sus

Prăjiți bucăți mai mari de carne și carne de pasăre cu oase pentru rezultate fragede și o suprafață crocantă.



### Aer fierbinte & încălzire jos

Coaceți uniform aluatul cu o crustă crocantă. Bun pentru pizza, quiche, tarte sau plăcinte.



### Aer fierbinte, încălzire sus și jos

Această funcție este ideală pentru mese gata preparate.



### Steamify

Corelează cantitatea de abur în funcție de temperatura selectată.



### ProSteam

Obțineți produse fragede la interior și crocante la exterior cu o combinație de abur și căldură. Bun pentru legume, tocănițe și carne.



### Ventilator pentru economisirea căldurii

Economisiți energie prin utilizarea căldurii reziduale pentru a găti. Optim pentru produsele de patiserie.



### Abur

Abur generat continuu pentru mâncare sănătoasă și aromată.



### Reîncălzire

Această funcție reîncălzește ușor cu abur mâncarea rămasă.



### Grill

Frigeți sau rumeniți uniform legumele sau carnea. Este bun și pentru prăjirea pâinii.



### SousVide

Gătiți alimentele sigilate în vid la temperatură precisă pentru a obține cel mai bun gust și cea mai bună textură.



### Dospire aluat

Temperatură optimizată pentru creșterea rapidă a aluatului.



### Împropătare

Oferiți din nou un miros proaspăt și un interior moale pentru pâinea veche de o zi sau pentru produsele de panificație.



### Decongelare

Dezghețare lentă pentru prepararea ulterioară.



### Gătire înăbușită

Obțineți tocănițe fragede și suculente prin fierberea la foc mic a tuturor ingredientelor împreună.



### Friptura

Obțineți un exterior crocant și un interior fraged pentru carne, carne de pasăre sau legume.



### Coacere paine

Folosește această funcție pentru a coace pâine și chifle asemenea profesioniștilor, în ceea ce privește textura crocantă și culoarea crustei.



### Gătire la temperatură scăzută

Gătirea la temperatură scăzută crește durata, dar rezultatul va fi mai bun. Înainte de a introduce carnea în cuptor, prăjiți-o.



### Conservare

Obțineți fructe și legume suculente conservate la o temperatură scăzută. Puneți borcanele rezistente la căldură pe o tavă de gătit umplută cu apă.



### Încălzire farfurii.

Pentru a preîncălzi farfuriile înainte de servire.



### Menține cald

Păstrați preparatele fierbinți în vederea servirii. Te rugăm să reții că unele preparate pot continua să gătească și să se usuce în timp ce sunt păstrate calde. Acoperă vasele dacă este necesar.



### Deshidratare

Uscați uniform fructele, verdețurile și legumele la o temperatură scăzută. Deschideți ușa ocazional în timpul uscării pentru a îmbunătăți rezultatul uscării.



Becul se poate opri automat la temperaturi sub 80 °C în timpul anumitor funcții de gătire.

## 6.3 Preparete

submeniul Preparete cuprinde un set de programe concepute pentru preparate dedicate. Există o setare corespunzătoare fiecărui preparat din acest submeniu. Durata și temperatura pot fi reglate pe durata gătirii.

Pentru anumite preparate, puteți găti și cu Senzor de gătire.

1. Accesați meniul și selectați: Preparete.
2. Alegeți un preparat sau un tip de aliment.
3. Reglați setările în funcție de preferințele de gătire. Reglați greutatea. Opțiunea este disponibilă pentru preparatele selectate. Apăsăți OK.
4. Puneți alimentele în interiorul aparatului conform instrucțiunilor disponibile pe ecran.
5. Apăsăți START .  
Când funcția se termină, verificați dacă mâncarea este gata. Prolunghiți durata de gătire dacă este nevoie.

## 6.4 Favorite



Această funcționalitate este disponibilă numai pentru modelele selectate.

Puteți salva până la 20 de setări preferate, cum ar fi funcția de gătire, pentru preparate sau de curățare.

Pentru a salva setarea, selectați setarea preferată și apăsați ♥.

Selectați: Favorite

1. Accesați meniul și apăsați: Favorite pentru a verifica setările salvate.
2. Selectați una dintre setările salvate.
3. Apăsăți START pentru a porni gătitul.

Ștergere: Favorite

1. Accesați meniul și apăsați: Favorite pentru a verifica setările salvate.
2. Apasă: ♥ pentru a șterge setările salvate.

## 6.5 Întreținere

Submeniul include o listă a programelor de curățare.

Curățare cu abur	Curățare ușoară.
Curățare cu abur plus	Curățare profundă.
Decalcifiere	Curățarea depunerilor de calcar din circuitul instalației de producere a aburului.
Uscare	Proces pentru uscarea cavității de condensul rămas după folosirea funcțiilor cu abur.
Clătire	Proces pentru clătirea și curățarea circuitului instalației de generare a aburului după utilizarea frecventă a funcțiilor cu abur.

## 6.6 Setări

Acest submeniu include o listă de setări.

Submeniu: Configurare

Limbă	Pentru a seta limba aparatului.
Ora curentă	Pentru a seta ora curentă.
Luminozitate display	Pentru a seta luminozitatea afișajului.
Tonul de la taste	Pentru a porni și opri tonurile câmpurilor tactile. Nu este posibilă oprirea tonurilor pentru ①.
Volum la apăsare taste	Pentru a seta volumul tonurilor tastei și semnalelor acustice.
Unitate de temperatură	Pentru a afișa unitatea de temperatură curentă.
Duritate apă	Pentru a seta durezza apei.

Submeniu: Service

Mod Demo	Codul de activare / dezactivare: 2468
Versiunea software	Informații despre versiunea software.
Resetați toate opțiunile	Restabilește setările din fabrică.

## Submeniu: Preferințe

Iluminare cuptor	Aprinde și stinge lumina.
Blocare acces copii	Previne activarea accidentală a aparatului.
Preîncălzire/Încălzire	Niciuna - mod convențional de preîncălzire a aparatului. Este setat ca implicit și disponibil pentru toate funcțiile de gătire. Preferința poate fi modificată la un alt tip de preîncălzire. Eco - preîncălzirea aparatului cu un consum mai mic de energie. Este disponibil pentru toate funcțiile de gătire. Rapid - Reduce durata de încălzire. Este valabil doar pentru anumite funcții ale cuptorului.
Semnal de reamintire curățare	Îți reamintește când trebuie să cureți aparatul.
Personalizarea ecranului de așteptare	Pentru a personaliza caracteristicile ecranului și comenzile rapide.

## Submeniu: Conexiuni

Conectare la Wi-Fi	Pentru a conecta aparatul la rețeaua wireless.
Wi-Fi	Pentru activare și dezactivare: Wi-Fi.
Rețea	Pentru a verifica starea rețelei și puterea semnalului pentru: Wi-Fi.
Dezactivarea rețelei	Pentru a dezactiva conectarea automată a aparatului la rețeaua curentă.
Operațiuni de la distanță	Pentru a începe automat controlul de la distanță după apăsarea START. Opțiune disponibilă doar după ce acțiunile: Wi-Fi.

### 6.7 Funcții de gătire cu abur

Aceste funcții vă permit să utilizați căldura și aburul pentru a păstra preparatele crocante și suculente. Folosiți-le pentru gătire cu abur, gătit înăbușit, rumenire delicată, coacere și frigere.

Există două moduri de a prepara alimente folosind funcțiile cu abur: prin setarea temperaturii sau prin setarea nivelului aburului.

 **Steamify** /  **Abur** - setați temperatura. Nivelul aburului va fi reglat automat.

 **ProSteam** - setați nivelul aburului. Va fi afișată temperatura adecvată.

1. Accesați meniul și selectați: Funcții.
2. Setați funcția de gătire cu abur. Afișajul indică setările disponibile.
3. Setați temperatura și nivelul aburului, dacă este disponibil.
4. Apăsăți **START** și urmați instrucțiunile de pe afișaj.
5. Apăsăți capacul pentru a deschide și scoate rezervorul de apă.
6. Umpleți rezervorul de apă cu apă rece până la nivelul maxim (aproximativ 950 ml). Utilizați cântarul de pe rezervorul de apă.

#### **AVERTISMENT!**

Utilizați doar apă rece de la robinet. Nu utilizați apă demineralizată sau distilată. Nu turnați lichide inflamabile sau care conțin alcool în rezervorul de apă.

7. Ștergeți exteriorul rezervorului de apă cu o lavetă moale, dacă este necesar. Împingeți rezervorul de apă la loc în poziția sa inițială.

Aburul se generează după aproximativ 2 min. Când aparatul atinge temperatura setată, este emis semnalul sonor.

8. Când rezervorul de apă rămâne fără apă, este emis un semnal. Umpleți rezervorul de apă.
9. Opriiți aparatul.
10. Goliți rezervorul de apă.
11. După gătire, deschideți cu atenție ușa cuptorului. Apa reziduală se poate condensa în interiorul cuptorului.
12. Când aparatul este rece, uscați interiorul cuptorului cu o lavetă moale.

#### **AVERTISMENT!**

Aparatul este fierbinte. Există pericolul de arsuri. Aveți grijă când goliți rezervorul de apă.

## 6.8 SousVide

Acest program este o tehnică de gătit în care alimentele dintr-un recipient sigilat în vid sunt plasate într-o atmosferă cu abur saturat, menținută la o temperatură constantă. Pentru un mod mai sustenabil de a găti tipuri de alimente lichide, de ex. deserturi și sosuri pot fi găsite și în borcane sigilate.

1. Pregătiți ingredientele într-un recipient sigilat în vid și puneți-le pe raftul de sârmă.
2. Accesați meniul și selectați: Funcții.
3. Apăsați **03** SousVide.
4. Setați temperatura și durata de gătire.
5. Apăsați **START** și urmați instrucțiunile de pe afișaj.
6. După gătire, deschideți cu atenție ușa cuptorului. Apa reziduală se poate condensa în interiorul cuptorului și în recipientele sigilate în vid.
7. Când aparatul este rece, scoateți apa din partea de jos a interiorului cuptorului cu un burete. Ștergeți interiorul cuptorului cu o lavetă moale.

### **⚠ AVERTISMENT!**

Există pericolul de arsuri. Aveți grijă când scoateți alimentele din aparat.

## 6.9 Rezervorul de apă

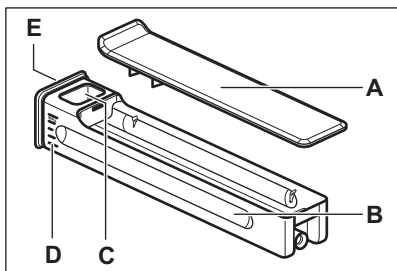

## 7. FUNCȚII SUPLIMENTARE

### 7.1 Blocare acces copii

Această funcție împiedică utilizarea accidentală a aparatului. Aceasta poate fi activată în orice moment.

- A. Capac
- B. Rezervor
- C. Deschidere admisie apă
- D. Gradație
- E. Capac frontal

### 6.10 Note cu privire la: Ventilator pentru economisirea căldurii

Această funcție a fost folosită pentru conformarea cu clasa de eficiență energetică și cerințele de ecodesign EU 65/2014 ( în conformitate cu și EU 66/2014). Teste conforme cu: IEC/EN 60350-1.

Ușa cuptorului trebuie închisă pe durata gătirii pentru a nu întrerupe funcția astfel încât cuptorul să funcționeze cu cea mai ridicată eficiență energetică posibilă.

Atunci când folosiți această funcție, becul se stinge automat după 30 de sec.



Pentru instrucțiunile de gătire, consultați Sfaturi utile, Ventilator pentru economisirea căldurii. Pentru recomandări generale privind economisirea energiei, consultați Clasa de eficiență energetică, Sfaturi privind economisirea energiei.

1. Intrați în meniu.
2. Selectează: Setări / Preferințe / Blocare acces copii.

Blocare acces copii este activat. Pentru a putea utiliza aparatul, apăsați literele din cod în ordine alfabetică.

## 7.2 Oprirea automată

Din motive de siguranță, dacă funcția de gătire este activă și nu se modifică nicio setare, aparatul se va opri automat după o anumită perioadă de timp.

 (°C)	 (h)
30 - 115	12.5
120 - 195	8.5
200 - 230	5.5



Dacă intenționați să folosiți o funcție de gătire pentru o durată care depășește timpul de oprire automată, setați durata gătirii. Consultați secțiunea Funcțiile ceasului.

## 7.3 Ventilator de răcire

Atunci când aparatul este în funcțiune, ventilatorul de răcire pornește automat pentru a menține reci suprafețele aparatului. Dacă oprești cuptorul, ventilatorul de răcire va continua să funcționeze până când aparatul s-a răcit.

# 8. FUNCȚIILE CEASULUI

## 8.1 Descrierea funcțiilor ceasului

Funcție	Descriere
<b>Cronometru</b>	Pentru a seta durata gătirii. Maximul este 23 h 59 min. Pentru a seta ce se întâmplă atunci când timpul a expirat, selectați opțiunea preferată: Acțiune de finalizare. Cronometrul poate fi utilizat independent, chiar și atunci când cuptorul nu funcționează.
<b>Acțiune de finalizare</b>	 <b>Sonor alarmă</b> Se emite un semnal sonor atunci când cronometrul termină număratoarea. Această funcție se poate seta oricând, chiar și atunci când cuptorul este oprit.   <b>Sonor alarmă și terminare gătire</b> Se emite un semnal sonor și funcția de gătire se oprește atunci când cronometrul termină număratoarea.
	 <b>Doar mesaj de informare</b> Apare un mesaj pe afișaj atunci când cronometrul termină număratoarea. Această funcție nu are nicio influență asupra funcționării cuptorului.
<b>Pornire întârziată</b>	Pentru a amâna pornirea și/sau terminarea gătirii.
<b>Extindere timp</b>	Pentru a prelungi durata de gătire.

Funcție	Descriere
<b>Cronometru număratoare directă</b>	Pentru a indica durata de funcționare a aparatului. Maximul este 23 h 59 min. Acesta pornește automat când este pornit un proces al cuptorului și se oprește când procesul s-a terminat. Acesta este vizibil pe ecranul principal în cazul în care nu este setat niciun alt cronometru. Această funcție nu are nicio influență asupra funcționării cuptorului.

## 8.2 Cronometru

1. Alegeți funcția de gătire și setați temperatura.
2. Apasă: Cronometru.
3. Setați durata. Puteți selecta acțiunea finală preferată apăsând unul dintre simboluri.
4. Apăsați **OK** pentru a confirma și a reveni la ecranul principal.

## 8.3 Pornire întârziată

1. Alegeți funcția de gătire și reglați setările.
2. Apăsați **\*\***.
3. Apasă: Pornire întârziată.
4. Derulați pentru a seta ora de pornire dorită și apăsați **OK**.
5. Acum puteți seta Timp de terminare preferată sau puteți apăsa **OK** pentru a omite acest pas.
6. Apăsați **OK** pentru a reveni la ecranul principal.

## 8.4 Ora curentă

1. Pornește aparatul.
2. Apasă: Setări / Configurare / Ora curentă.
3. Setarea timpului.
4. Apăsați OK.

## 8.5 Modificarea setărilor cronometrului

Puteți modifica timpul setat în orice moment al gătirii.

1. Apăsați  $\wedge$  / Cronometru.
2. Setăți noua valoare a cronometrului.  
Apăsați OK.

# 9. UTILIZAREA ACCESORIILOR

### AVERTISMENT!

Consultați capitolele privind siguranța.

## 9.1 Introducerea accesoriilor

Accesorii disponibile în funcție de model. Scanați codul QR pentru a vedea cum să utilizați accesoriile furnizate împreună cu aparatul. Puteți comanda accesoriile opționale separat. Pentru mai multe informații, contactați furnizorul dvs. local.



O mică adâncitură în partea superioară sporește siguranța și oferă protecție împotriva înclinării. Adânciturile sunt și dispozitive anti-răsturnare. Marginea raftului împiedică alunecarea vaselor de pe acesta.

Introduceți accesoriul (raftul de sârmă /tava) între șinele de ghidare ale suportului raftului. Asigurați-vă că raftul atinge partea din spate a interiorului cuptorului.

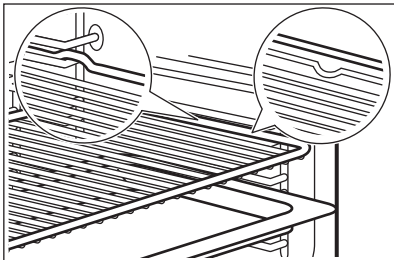

Dacă tava dvs. are o pantă, poziționați-o spre partea din spate a interiorului cuptorului.

Dacă pe accesoriu există o inscripție, asigurați-vă că aceasta este orientată spre dvs.

Dacă utilizați o tavă cu orificii, așezați tava / tigaia dedesubt, pentru a colecta lichidele care picură.

## 9.2 Senzor de gătire

Acesta măsoară temperatura din interiorul alimentului.

Există două temperaturi care trebuie setate:

- $^{\circ}\text{C}$  - temperatura din interiorul aparatului. Trebuie să fie cu cel puțin  $25^{\circ}\text{C}$  mai mare decât temperatura din centrul alimentului.
- $\mathcal{R}$  - temperatura zonei de mijloc a alimentului.

Recomandări:

- Ingredientele trebuie să fie la temperatura camerei.
- Nu se va utiliza pentru preparate lichide.
- În timpul gătirii, acul senzorului de gătire trebuie introdus complet în vas.

Gătire cu: Senzor de gătire

### AVERTISMENT!

Există riscul de arsuri pe măsură ce Senzorul alimentară și suporturile raftului devin fierbinți. Nu atingeți mânerul senzorului alimentară cu mâinile goale. Folosiți întotdeauna mănuși de cuptor.

1. Selectați o funcție de gătire din meniu: Funcții sau un preparat din meniu: Preparate.
2. Setări temperatura cuptorului și durata de gătire, dacă este necesar.
3. Apăsăți OK.
4. Apăsăți START .
5. Introduceți Sensorul de gătire în interiorul preparatului:  
**Carne, pasăre și pește**  
Introduceți întregul ac al sensorului de gătire în mijlocul cărnii sau peștelui, în partea cea mai groasă.

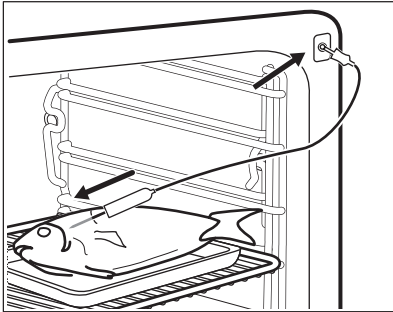

#### Caserolă

Introduceți vârful Sensorului exact în mijlocul caserolei. Sensorul trebuie să rămână într-un loc fix în timpul gătirii. Folosiți un ingredient solid pentru a realiza acest lucru. Folosiți marginea tăvii de gătit pentru a sprijini mânerul de silicon al Sensorului. Vârful Sensorului nu trebuie să atingă fundul tăvii de gătit.

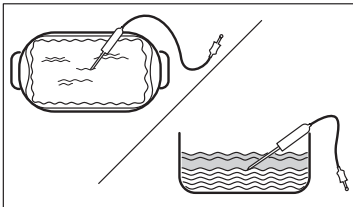

6. Introduceți sensorul de gătire în priză aflată în interiorul cuptorului. Consultă capitolul „Descrierea produsului”.
- Afișajul indică simbolul și temperatura curentă a sensorului de gătire.
7. ^ - apăsați pentru a regla setările.
8. Selectați cardul Sensor de gătire pentru a seta temperatura zonei de mijloc a sensorului sau pentru a configura opțiunea preferată:
  - Sonor alarmă - când mâncarea ajunge la temperatura zonei de mijloc, este emis un semnal.
  - Sonor alarmă și terminare gătire - când preparatul atinge temperatura zonei de mijloc, se emite un semnal sonor și gătitura se oprește.
  - Doar mesaj de informare - atunci când alimentele ajung la temperatura zonei de mijloc, mesajul apare pe afișaj.
9. Apăsăți OK.
10. Când alimentul atinge temperatura setată, este emis semnalul sonor. Verificați dacă mâncarea este gata. Prolungați durata de gătire dacă este nevoie.
11. STOP - apăsați pentru a opri funcția de gătire.
12. Scoateți conectorul sensorului de gătire din priză și preparatul din aparat.

## 10. SFATURI UTILE

### 10.1 Recomandări pentru gătit

Temperatura și duratele de gătire din tabele sunt doar orientative. Acestea depind de rețetele și de calitatea și cantitatea ingredientelor utilizate.







Aparatul dvs. poate coace sau frige diferit de aparatul dvs. anterior. Sfaturile de mai jos prezintă setările recomandate pentru temperatură, durata gătirii și poziția raftului pentru anumite tipuri de alimente.

Numărați pozițiile rafturilor începând din partea de jos a podelei cuptorului.

Dacă nu puteți găsi setările pentru o rețetă specială, căutați alta similară.

Pentru recomandări privind economia de energie, consultați Clasa de eficiență energetică.

### Simboluri utilizate în tabele:

	Tipul de preparat
	Funcția de gătire
	Temperatură
	Accesorii
	Recipient (Gastronorm)
	Greutate (kg)
	Poziție raft



Durată gătire (min)

## 10.2 Ventilator pentru economisirea căldurii - accesorii recomandate

Folosiți forme și recipiente în culori închise, fără reflexie. Acestea absorb mai bine căldura decât vasele deschise la culoare și cu reflexie.

- **Tigăie pentru pizza** - închisă la culoare, fără reflexie, diametru 28 cm
- **Vas de copt** - închis la culoare, fără reflexie, diametru 26 cm
- **Ramekins** - ceramică, diametru 8cm, înălțime 5 cm
- **Formă pentru aluat fraged** - închisă la culoare, fără reflexie, diametru 28cm

## 10.3 Ventilator pentru economisirea căldurii



Pentru cele mai bune rezultate, respectați sugestiile din tabelul de mai jos.

		°C		
Rulouri dulci, 16 bucăți	tavă de gătit sau tavă de colectare	180	2	25 - 35
Ruladă	tavă de gătit sau tavă de colectare	180	2	15 - 25
Pește întreg, 0,2 kg	tavă de gătit sau tavă de colectare	180	3	15 - 25
Prăjituri, 16 bucăți	tavă de gătit sau tavă de colectare	180	2	20 - 30
Pricomigdale, 24 de bucăți	tavă de gătit sau tavă de colectare	160	2	25 - 35
Brioșe, 12 bucăți	tavă de gătit sau tavă de colectare	180	2	20 - 30
Pateuri sărate, 20 de bucăți	tavă de gătit sau tavă de colectare	180	2	20 - 30
Fursecuri, 20 de bucăți	tavă de gătit sau tavă de colectare	140	2	15 - 25
Mini tarte, 8 bucăți	tavă de gătit sau tavă de colectare	180	2	15 - 25

## 10.4 Informații pentru institutele de testare

Teste conforme cu: EN 60350-1, IEC 60350-1.

## Coacerea pe un singur nivel





			°C		
Pandișpan fără grăsimi	Aer fierbinte	Raft sârmă	160	45 - 60	2
Pandișpan fără grăsimi	Sus și jos	Raft sârmă	160	45 - 60	2
Plăcintă cu mere <b>1)</b>	Aer fierbinte	Raft sârmă	160	55 - 65	2
Plăcintă cu mere <b>1)</b>	Sus și jos	Raft sârmă	180	55 - 65	1
Biscuit sfărâmișos	Aer fierbinte	Tavă de gătit	140	25 - 35	2
Biscuit sfărâmișos	Sus și jos	Tavă de gătit	140	25 - 35	2
Prăjituri mici, 20 bucăți pe tavă <b>2)</b>	Aer fierbinte	Tavă de gătit	150	20 - 30	3
Prăjituri mici, 20 bucăți pe tavă <b>2)</b>	Sus și jos	Tavă de gătit	170	20 - 30	3
Pâine prăjită <b>3)</b>	Sus	Raft sârmă	maxim	1 - 2	5

**1)** 2 forme așezate pe diagonală (Ø 20 cm). Cea din dreapta să fie poziționată mai mult în față decât cea din stânga.

**2)** Preîncălziți aparatul până când se atinge temperatura setată utilizând setarea: Preîncălzire / Niciuna. A nu se utiliza: Preîncălzire / Rapid și Eco. Consultați Utilizare zilnică, Setări, Submeniu: Preferințe.

**3)** Preîncălziți aparatul timp de 5 min utilizând setarea: Preîncălzire / Niciuna. A nu se utiliza: Preîncălzire / Rapid și Eco. Consultați Utilizare zilnică, Setări, Submeniu: Preferințe.

## Coacerea pe mai multe niveluri

			°C		
Biscuit sfărâmișos	Aer fierbinte	Tavă de gătit	140	25 - 45	2 și 4
Prăjituri mici, 20 bucăți pe tavă <b>1)</b>	Aer fierbinte	Tavă de gătit	150	25 - 35	2 și 4
Pandișpan fără grăsimi	Aer fierbinte	Raft sârmă	160	45 - 55	2 și 4
Plăcintă cu mere	Aer fierbinte	Raft sârmă	160	55 - 65	2 și 4





**1)** Preîncălziți aparatul până când se atinge temperatura setată utilizând setarea: Preîncălzire / Niciuna. A nu se utiliza: Preîncălzire / Rapid și Eco. Consultați Utilizare zilnică, Setări, Submeniu: Preferințe.





## 10.5 Informații pentru institutele de testare

Utilizați funcția: ProSteam, nivel: Gatire cu abur.

Teste realizate conform cu EN 60350-1, IEC 60350-1.

Setați temperatura la 100°C.





				
Broccoli <b>1) 2)</b>	Set de aburi perforat 2/3	0.3	3	8 - 9
Broccoli <b>1) 2)</b>	Set de aburi perforat 2/3	maxim	3	10 - 11

				
Mazăre, congelată <b>2)</b>	Set de aburi perforat 2 x 2/3	2 x 1,5	2 și 4	Până când temperatura din locul cel mai rece ajunge la 85°C.

1) Preîncălziți aparatul până când se atinge temperatura setată utilizând setarea: Preîncălzire / Niciuna. A nu se utiliza: Preîncălzire / Rapid și Eco. Consultați Utilizare zilnică, Setări, Submeniu: Preferințe.

2) Puneți tava de gătit pe prima poziție a raftului, cu înclinația spre partea din spate a interiorului cuptorului.

## Rețete suplimentare pregătite cu abur

				°C	
Preparat combinat la abur (2 porții) <b>1)</b>	ProSteam, nivel: Gatire cu abur	Gastronorm 1/2 perforat (cartofi și broccoli) și neperforat (somon)	2 (Somon) 4 (Broccoli și cartofi)	100	40 (Cartofi) 18 - 20 (Somon) 10 - 12 (Broccoli)
Budincă de caramel (6 porții)	ProSteam, nivel: Umiditate ridicată	Vase rotunde din porțelan pe raftul de sârmă	2	90	35 - 45
Royale	ProSteam, nivel: Gatire cu abur	Gastronorm 1/2 neperforat	2	85	35 - 45
Pâine albă	Coacere pâine, timpul alimentelor Pâine				40 - 50
	ProSteam, nivel: Umiditate scăzută <b>3)</b>	Tavă de gătit <b>2)</b>	2	180	40 - 50
Pui <b>4)</b>	ProSteam, nivel: Umiditate scăzută	Raft sârmă	2	200	60 - 70

1) Puneți pe rând ingredientele în cuptor la momentul potrivit, astfel încât toate să fie găsite în același timp. Puteți pregăti două porții în același timp.

2) Așezați tava de gătit cu panta spre partea din spate a interiorului cuptorului.

3) Utilizați ProSteam numai dacă funcția Coacere pâine nu este disponibilă.

4) Puneți tava de gătit pe prima poziție a raftului pentru a colecta grăsimea care picură.

## 11. ÎNGRIJIREA ȘI CURĂȚAREA

### AVERTISMENT!

Consultați capitolele privind siguranța.

### 11.1 Observații privind curățarea

#### Agenți de curățare

- Curățați partea din față a aparatului doar cu o lavetă din microfibră, cu apă caldă și un detergent neagresiv.
- Curățați baza cavității cu câteva picături de oțet sau acid citric pentru a îndepărta depunerile de calcar.

- Folosiți o soluție de curățare dedicată pentru suprafețe metalice.
- Curățați petele cu un detergent neutru.

#### Utilizarea zilnică

- Curățați interiorul aparatului după fiecare utilizare. Acumularea de grăsimi sau de orice alte reziduuri poate produce un incendiu.
- Nu depozitați preparatele în aparat pentru mai mult de 20 de minute. Uscați interiorul aparatului numai cu o lavetă din microfibră după fiecare utilizare.

## Accesorii

- Curățați toate accesoriile după fiecare utilizare și lăsați-le să se usuce. Folosiți doar o lavetă din microfibră, apă caldă și un detergent neagresiv. Nu curățați accesoriile în mașina de spălat vase.
- Nu curățați accesoriile anti-aderente folosind un agent de curățare abraziv sau obiecte cu muchii ascuțite.

## 11.2 Scoaterea suporturilor raftului

Scoateți suporturile raftului pentru a curăța aparatul.

1. Opritiți aparatul și așteptați să se răcească.
2. Trageți suporturile raftului cu grijă în sus afară din agățătoarea față.
3. Trageți partea din față a suportului pentru rafturi și îndepărtați-o de peretele lateral.
4. Scoateți suporturile afară din agățătoarea din spate.

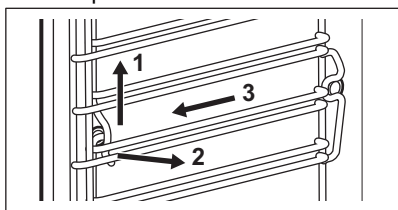

Instalați suporturile pentru raft în ordine inversă.

Dacă sunt furnizate ghidaje telescopice, știfturile sale de fixare trebuie să fie îndreptate spre față.

## 11.3 Curățare cu abur

Acest program curăță aparatul atunci când este puțin murdar. Aburul înmoaie grăsimea sau reziduurile, facilitând curățarea. Acest program utilizează mai puțină energie.

1. Apasă: **Întreținere / Curățare cu abur** sau **Curățare cu abur plus**.

Mod	Descriere
Curățare cu abur	Curățare ușoară <b>Durată:</b> 30 min

Curățare cu abur plus

Curățare normală  
Pulverizați un detergent în cavitate.  
**Durată:** 75 min

2. Apăsati **START**. Urmați instrucțiunile de pe afișaj.  
Înainte de a îndepărta accesoriile, asigurați-vă că aparatul este rece.
3. La terminarea curățării este emis un semnal sonor.
4. Scoateți apa rămasă din rezervorul de apă.
5. Lăsați ușa aparatului deschisă și așteptați până când interiorul este uscat.



Atunci când funcția este activă, becul este stins.

## 11.4 Semnal de reamintire curățare

Când apare semnalul de reamintire, se recomandă curățarea.

Utilizați funcția: **Curățare cu abur plus**.

## 11.5 Curățarea rezervorului de apă

1. Scoateți rezervorul de apă din aparat.
2. Scoateți capacul rezervorului de apă. Ridicați capacul care corespunde cu proeminența din spate.

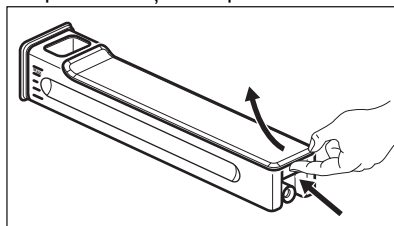

3. Spălați piesele rezervorului de apă și săpun. Nu folosiți bureți abrazivi și nu curățați rezervorul de apă într-o mașină de spălat vase.
4. Reasamblați rezervorul de apă.
5. Montați capacul. Introduceți mai întâi clema frontală, după care împingeți-o înspre corpul rezervorului.

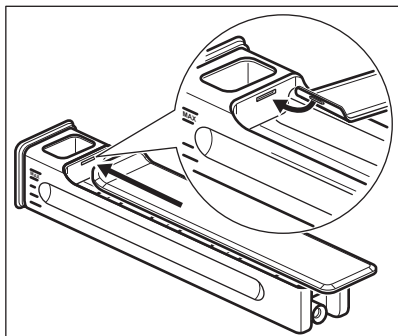

6. Introduceți rezervorul de apă.
7. Împingeți rezervorul de apă spre aparat până când se blochează.

## 11.6 Decalcifiere

Acest program îndepărtează și previne depunerile de calcar din sistemul cu abur. Asigură funcționarea corectă a funcțiilor cu abur și îmbunătățește calitatea apei din aparatul dvs.

1. Apasă: **Întreținere / Decalcifiere**.
2. Apăsați **START** și urmați instrucțiunile de pe afișaj.  
Înainte de a îndepărta accesoriile, asigurați-vă că aparatul este rece.
3. La încheierea funcției, opriți aparatul și așteptați să se răcească.
4. Scoateți apa rămasă din rezervorul de apă.
5. Lăsați ușa aparatului deschisă și așteptați până când interiorul este uscat.



Atunci când funcția este activă, becul este stins.

## 11.7 Reamintire decalcifiere

Aparatul oferă două reamintiri pentru decalcifiere. Reamintirea pentru decalcifiere nu poate fi dezactivată.

- Reamintire delicată - vă recomandă să decalcificați aparatul.
- Reamintire intensă - vă obligă să decalcificați aparatul. Dacă nu decalcificați aparatul atunci când este pornit semnalul insistent de reamintire, funcțiile cu abur sunt dezactivate.

## 11.8 Clătire

Se utilizează pentru a curăța sistemul de producere a aburului după utilizarea frecventă a funcțiilor cu abur.

1. Apasă: **Întreținere / Clătire**.
2. Apăsați **START** și urmați instrucțiunile de pe afișaj.  
Înainte de a îndepărta accesoriile, asigurați-vă că aparatul este rece.
3. La sfârșitul procedurii este emis semnalul acustic.
4. Lăsați ușa aparatului deschisă și așteptați până când interiorul este uscat.



Atunci când funcția este activă, becul este stins.

## 11.9 Uscare

Folosiți-o după gătitul cu o funcție de gătire cu abur sau curățare cu abur pentru a usca cavitatea.

1. Apasă: **Întreținere / Uscare**.
2. Apăsați **START** și urmați instrucțiunile de pe afișaj.  
Înainte de a îndepărta accesoriile, asigurați-vă că aparatul este rece.
3. La terminarea uscării este emis un semnal sonor.



Atunci când funcția este activă, becul este stins.

## 11.10 Semnal de reamintire pentru uscare

După utilizarea funcției de gătire cu abur, afișajul vă indică să uscați aparatul.

Apăsați **DA** pentru a usca aparatul.

## 11.11 Scoaterea și montarea ușii

Puteți scoate ușa și panourile de sticlă de la interior pentru a le curăța. Numărul panourilor de sticlă este diferit în funcție de model.



### AVERTISMENT!

Ușa este grea.

### **⚠ ATENȚIE!**

Manevrați sticla cu grijă, în special în preajma marginilor panoului frontal. Sticla se poate sparge.

1. Verificați dacă aparatul s-a răcit.
2. Deschideți ușa complet.
3. Apăsăți complet pârghiile de fixare **A** de pe cele două balamale ale ușii.

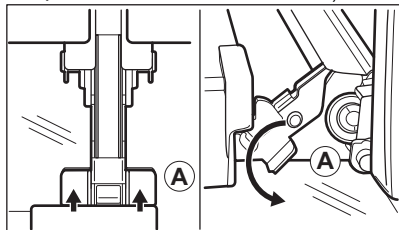

4. Închideți ușa cuptorului până la prima poziție de deschidere (la un unghi de aproximativ: 70°).
5. Țineți ușa cu o mână de fiecare parte și îndepărtați-o de cuptor la un unghi îndreptat în sus.
6. Puneți ușa cu partea exterioră în jos pe o lavetă moale așezată pe o suprafață stabilă.
7. Țineți garnitura ușii **B** pe partea superioară a ușii de ambele părți și apăsați-o către interior pentru a elibera clema.

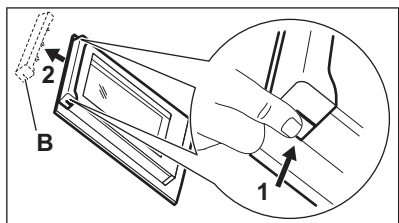

8. Trageți garnitura ușii spre față pentru a o scoate.
9. Țineți panourile de sticlă ale ușii de marginea superioară unul câte unul și trageți-le în sus din ghidaj.

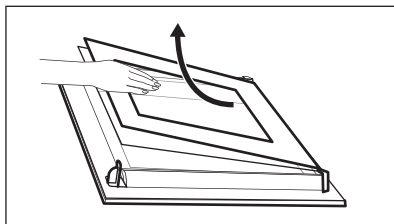

10. Curățați panoul de sticlă cu apă și săpun. Uscați cu grijă panoul de sticlă. Nu curățați panourile de sticlă în mașina de spălat vase.

După curățare urmați pașii de mai sus în ordine inversă. Mai întâi instalați panoul mai mic, apoi cel mare și ușa.

Asigurați-vă că panourile de sticlă sunt introduse în poziția corectă, în caz contrar suprafața ușii se poate supraîncălzi.

## 11.12 Înlocuirea becului

### **⚠ AVERTISMENT!**

Pericol de electrocutare.  
Becul poate fi fierbinte.

1. Oprii aparatul și așteptați să se răcească.
2. Deconectați aparatul de la alimentarea de la rețea.
3. Puneți laveta pe podeaua cuptorului.

### Becul de sus

1. Rotiți capacul de sticlă pentru a-l scoate.

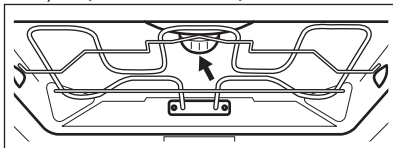

2. Scoateți inelul din metal și curățați capacul de sticlă.
3. Înlocuiți becul cu unul adecvat rezistent la o temperatură de 300°C.
4. Montați inelul din metal pe capacul de sticlă și instalați-l.

### Lampă laterală

1. Scoateți suportul din stânga al raftului pentru a avea acces la bec.

2. Utilizați o șurubelniță Torx 20 pentru a scoate capacul.
3. Curățați capacul de sticlă.
4. Înlocuiți becul cu unul adecvat rezistent la o temperatură de 300°C.
5. Instalați cadrul metalic și garnitura. Strângeți șuruburile.
6. Montați suporturile raftului din stânga.

## 12. DEPANARE

### AVERTISMENT!

Consultați capitolele privind siguranța.

### 12.1 Ce trebuie făcut dacă...

Descrierea problemei	Cauză și remediere
Aparatul nu poate fi pornit sau utilizat.	Aparatul nu este conectat la o sursă electrică sau este conectat incorect.
Aparatul nu se încălzește.	Ceasul nu este setat. Pentru a seta ceasul, consultați Funcțiile ceasului.
	Ușa nu este închisă corect.
	Siguranța este arsă. Verificați dacă siguranța este cauza problemei. Dacă reapare problema cu siguranța, contactați un electrician calificat.
	Blocare acces copii este activat.
Becul este stins.	Becul este ars. Înlocuiți becul. Pentru detalii, consultați Îngrijirea și curățarea.
Aparatul nu închide rezervorul de apă după introducerea.	Nu ați apăsat complet corpul rezervorului de apă înapoi în aparat. Introduceți complet rezervorul de apă în aparat.
Apa iese din rezervorul de apă.	Nu ați montat corect capacul rezervorului de apă.
Rezervorul de apă este dificil de curățat.	Asigurați-vă că ați scos capacul înainte de a începe curățarea.
Nu există apă în tavă după decalcifiere.	Rezervorul de apă nu a fost umplut până la nivelul maxim. Verificați dacă există agent de decalcifiere / apă în corpul rezervorului de apă.
Există apă murdară la baza cavității după efectuarea decalcifierii.	Tava se află pe o poziție greșită a raftului. Colectează apa rămasă și soluția de decalcifiere de pe fundul aparatului. Data viitoare, puneți tava pe primul nivel al raftului.
Există prea multă apă în cavitate după curățare.	Ai pus prea mult detergent în aparat înainte de a începe curățarea. Data viitoare, întinde uniform un strat subțire de detergent pe pereții cavității.
Performanța la curățare nu este satisfăcătoare.	Ai început curățarea când aparatul era încă prea fierbinte. Așteptați ca aparatul să se răcească. Reia curățarea. Nu ai scos toate accesoriile din aparat înainte de curățare. Scoateți toate accesoriile și repetați curățarea.

Descrierea problemei	Cauză și remediere
<p><b>i</b> Pana de curent întrerupe întotdeauna curățarea. Repetați curățarea dacă a fost întreruptă de o pană de curent.</p>	
Probleme cu semnalul wireless al rețelei.	Verificați dacă dispozitivul dvs. mobil este conectat la rețeaua wireless. Verificați rețeaua wireless și routerul. Reporniți routerul.
A fost instalat un router nou sau configurația acestuia s-a schimbat.	Pentru a configura din nou aparatul și dispozitivul mobil, consultați Înainte de prima utilizare, Conexiune wireless.
Semnalul rețelei wireless este slab.	Mută routerul cât mai aproape de aparat posibil.
Semnalul wireless este întrerupt de un aparat cu microunde așezat în apropierea cuptorului.	Oprește cuptorul cu microunde. Evitați utilizarea cuptorului cu microunde și utilizarea de la distanță a aparatului în același timp. Microundele întrerup semnalul WiFi.

## 12.2 Coduri de eroare

În cazul unei erori de software, pe afișaj va apărea un mesaj de eroare. Veți găsi lista problemelor în tabelul de mai jos.

Codul și descrierea	Soluție
<b>F102</b> - ușa nu este închisă complet sau încuietura ușii este ruptă. <b>1)</b>	Închideți ușa. Oprește și pornește aparatul.
<b>F111</b> - Sensor de gătire nu este introdus corect în priză.	Introdu Sensor de gătire corect în priză.
<b>F240, F239</b> - câmpurile tactile de pe afișaj nu funcționează corect.	Curăță suprafața afișajului. Asigură-te că nu există mizerie pe câmpurile tactile.
<b>F908</b> - sistemul aparatului nu se poate conecta la panoul de comandă.	Oprește și pornește aparatul.
<b>F131</b> - temperatura senzorului generatorului de abur este prea ridicată. <b>1)2)</b>	Oprește aparatul și așteaptă ca acesta să se răcească. Pornește din nou aparatul.
<b>F144</b> - senzorul din Rezervorul de apă nu poate măsura nivelul apei. <b>1)2)</b>	Golește Rezervorul de apă și umple-l la loc.
<b>F508</b> - Rezervorul de apă nu funcționează corect. <b>1)2)</b>	Oprește și pornește aparatul.
<b>F602, F603</b> - Wi-Fi nu este disponibil. <b>1)2)</b>	Oprește și pornește aparatul.

**1)** Dacă următorul mesaj de eroare continuă să fie afișate, înseamnă că un subsistem defect a fost dezactivat. Într-o astfel de situație, contactează comerciantul sau un centru de service autorizat.

**2)** În cazul în care apare oricare dintre aceste erori, restul funcțiilor aparatului vor funcționa în continuare ca de obicei.

## 12.3 Date pentru service

Dacă nu puteți remedia problema de unul singur, contactați comerciantul sau un centru de service autorizat.

Datele necesare solicitate de centrul de service se găsesc pe plăcuța cu date tehnice. Plăcuța cu datele tehnice se află pe cadrul frontal al cuptorului. Este vizibilă atunci când deschideți ușa. Nu scoateți plăcuța cu date tehnice din aparat.

## Îți recomandăm să notezi datele aici:

Model (MOD.):

Numărul produsului  
(PNC):

Numărul de serie (S.N.):

## 13. CLASA DE EFICIENȚĂ ENERGETICĂ

### 13.1 Fișa cu informații despre produs și informații despre produs în conformitate cu Regulamentul UE privind etichetare ecologică și energetică

Denumirea furnizorului	Electrolux	
Identificarea modelului	KOAAS3XH 944032150 LOA9S3XZ 944032148	
Index de eficiență energetică	61.9	
Clasă de eficiență energetică	A++	
Consum de energie cu o încărcătură standard, modul convențional	0.99 kWh/ciclu	
Consum de energie cu o încărcare standard, în modul ventilație	0.52 kWh/ciclu	
Număr de cavități	1	
Sursă de căldură	Energie electrică	
Volumul	70 l	
Tip cuptor	Cuptor încorporabil	
Masă	KOAAS3XH	38.0 kg
	LOA9S3XZ	38.0 kg

IEC/EN 60350-1 - Aparate de gătit electrocasnice - Partea 1: Gamă, cuptoare, cuptoare cu abur și grill-uri - Metode pentru măsurarea performanței.

### 13.2 Informații despre produs pentru consumul de energie și timpul maxim de atingere a modului de putere scăzută aplicabil

Consumul de putere în standby	0.8 W
Consumul de putere în modul repaus conectat la rețea	2.0 W
Timpul maxim necesar pentru ca echipamentul să atingă automat modul de putere scăzută aplicabil	20 min.

Pentru îndrumări privind modul de activare și dezactivare a conexiunii la rețeaua wireless, consultați înainte de prima utilizare.

### 13.3 Sfaturi pentru economisirea energiei

Următoarele sfaturi de mai jos vă vor ajuta să economisiți energie atunci când utilizați aparatul.

Asigură-te că ușa aparatului este închisă în timpul funcționării. Nu deschide ușa

aparaturii prea des în timpul gătirii. Menține garnitura ușii curată și asigură-te că este bine fixată în poziție.

Folosiți vase metalice și forme și recipiente întunecate care nu reflectă pentru o economie optimizată de energie.

Nu preîncălziți aparatul înainte de gătire decât dacă acest lucru este recomandat în mod specific.

Ai grijă ca pauzele să fie cât mai mici între două coaceri, atunci când pregătești mai multe preparate o dată.

#### **Gătitul cu ventilator**

Atunci când este posibil, folosește funcțiile de gătit cu ventilator pentru a economisi energie.

#### **Căldura reziduală**

Atunci când durata de gătire este mai mare de 30 de min, redu temperatura aparatului cu cel puțin 3 - 10 min înainte de încheierea gătirii. Căldura reziduală din interiorul aparatului va continua să gătească preparatul.

Folosiți căldura reziduală pentru a menține mâncarea caldă sau pentru a încălzi alte preparate.

Atunci când opriți aparatul, pe afișaj va apărea valoarea căldurii reziduale sau temperatura.

Dacă un program cu Cronometru este activat, iar durata de gătire este mai mare de 30 de min, elementele de încălzire se vor opri automat mai devreme în cazul anumitor funcții ale aparatului.

#### **Menținerea caldă a alimentelor**

Alegeți setarea pentru cea mai mică temperatură posibilă pentru a folosi căldura reziduală și menține mâncarea caldă. Indicatorul de căldură reziduală sau al temperaturii va apărea pe afișaj.

#### **Gătire cu lumina stinsă**

Oprește lumina pe durata gătirii. Aprinde-o doar atunci când este necesar.

#### **Ventilator pentru economisirea căldurii**

Funcție concepută pentru a economisi energie în timpul gătirii.

Atunci când folosești această funcție, lumina se stinge automat după 30 de sec. Poți aprinde din nou lumina, însă această acțiune va reduce economia de energie estimată.

## **14. INFORMAȚII PRIVIND MEDIUL**

Reciclați materialele marcate cu simbolul . Pentru a recicla ambalajele, acestea trebuie puse în containerele corespunzătoare. Ajutați la protejarea mediului și a sănătății umane și la reciclarea deșeurilor din aparatele electrice și electrocasnice. Nu aruncați aparatele

marcate cu acest simbol  împreună cu deșeurile menajere. Returnați produsul la centrul local de reciclare sau contactați administrația orașului dvs.

