

EMS4253TE

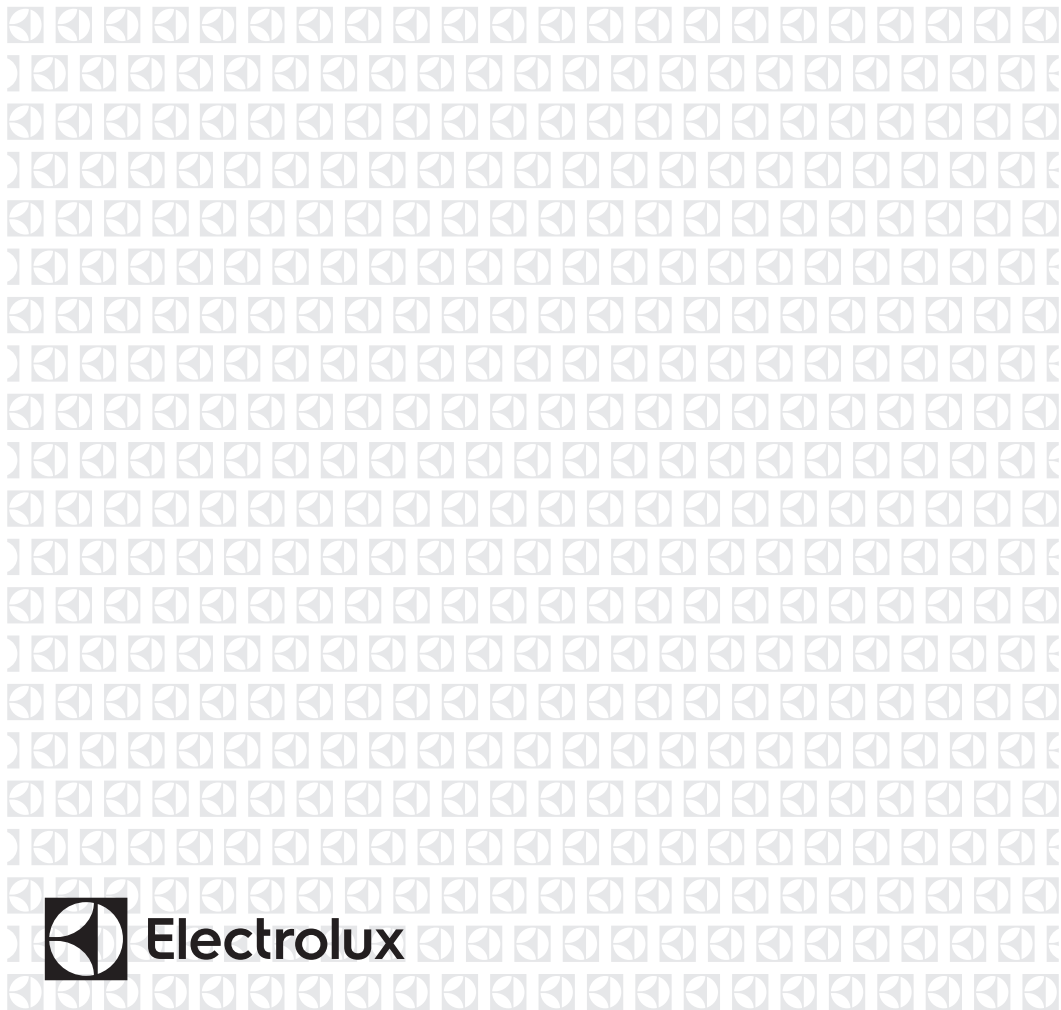

EL Φούρνος μικροκυμάτων

Οδηγίες χρήσης



ΠΕΡΙΕΧΟΜΕΝΑ

1. ΠΛΗΡΟΦΟΡΙΕΣ ΓΙΑ ΤΗΝ ΑΣΦΑΛΕΙΑ.....	3
2. ΕΓΚΑΤΑΣΤΑΣΗ	8
3. ΠΕΡΙΓΡΑΦΗ ΠΡΟΪΟΝΤΟΣ.....	12
4. ΛΕΙΤΟΥΡΓΙΑ.....	13
5. ΣΥΜΒΟΥΛΕΣ ΚΑΙ ΥΠΟΔΕΙΞΕΙΣ.....	17
6. ΤΙ ΝΑ ΚΑΝΩ ΕΑΝ.....	19
7. ΤΕΧΝΙΚΕΣ ΠΛΗΡΟΦΟΡΙΕΣ.....	20
8. ΕΝΕΡΓΕΙΑΚΗ ΑΠΟΔΟΣΗ	20
9. ΠΛΗΡΟΦΟΡΙΕΣ ΓΙΑ ΤΟ ΠΕΡΙΒΑΛΛΟΝ	20

ΜΕ ΓΝΩΜΟΝΑ ΤΙΣ ΑΝΑΓΚΕΣ ΣΑΣ

Σας ευχαριστούμε που αγοράσατε μια συσκευή της Electrolux. Έχετε επιλέξει ένα προϊόν το οποίο συνοδεύεται από δεκαετίες επαγγελματικής εμπειρίας και καινοτομίας. Εύχρηστο και κομψό, έχει σχεδιαστεί με γνώμονα τις ανάγκες σας. Επομένως, όποτε το χρησιμοποιείτε, μπορείτε να αισθάνεστε ασφαλείς γνωρίζοντας ότι θα έχετε τέλεια αποτελέσματα κάθε φορά. Καλώς ορίσατε στην Electrolux.

Επισκεφθείτε την ιστοσελίδα μας για να:



βρείτε υποδείξεις χρήσης, φυλλάδια, συμβουλές για την επίλυση προβλημάτων, πληροφορίες συντήρησης:
www.electrolux.com



καταχωρήσετε το προϊόν σας, ώστε να έχετε καλύτερο σέρβις:
www.electrolux.com/productregistration



αγοράσετε εξαρτήματα, αναλώσιμα και γνήσια ανταλλακτικά για τη συσκευή σας:
www.electrolux.com/shop

ΥΠΟΣΤΗΡΙΞΗ ΠΕΛΑΤΩΝ ΚΑΙ ΣΕΡΒΙΣ

Συνιστάται η χρήση γνήσιων ανταλλακτικών.

Όταν επικοινωνείτε με το σέρβις, βεβαιωθείτε ότι έχετε διαθέσιμα τα ακόλουθα στοιχεία. Τα στοιχεία αυτά θα τα βρείτε στην πινακίδα τεχνικών χαρακτηριστικών. Μοντέλο, Κωδ. προϊόντος (PNC), Αριθμός σειράς.

 Προειδοποίηση/Προσοχή - Πληροφορίες ασφαλείας

 Γενικές πληροφορίες και συμβουλές

 Πληροφορίες σχετικά με το περιβάλλον

Υπόκειται σε αλλαγές χωρίς προειδοποίηση.

1. ⚠ ΠΛΗΡΟΦΟΡΙΕΣ ΓΙΑ ΤΗΝ ΑΣΦΑΛΕΙΑ

Αυτή η συσκευή μπορεί να χρησιμοποιηθεί από παιδιά ηλικίας άνω των 8 ετών, καθώς και από άτομα με μειωμένες σωματικές, αισθητήριες ή διανοητικές ικανότητες, χωρίς εμπειρία και απαραίτητη γνώση, εάν επιβλέπονται ή καθοδηγούνται σχετικά με τη χρήση της συσκευής με ασφαλές τρόπο και κατανοούν τους κινδύνους που ενέχονται. Τα παιδιά δεν θα πρέπει να παίζουν με τη συσκευή. Ο καθαρισμός και η συντήρηση δεν πρέπει να γίνονται από παιδιά, εκτός και αν είναι ηλικίας άνω των 8 ετών και επιβλέπονται.

Αυτή η συσκευή δεν προορίζεται για χρήση σε υψόμετρο άνω των 2000 μέτρων.



ΣΗΜΑΝΤΙΚΟ! ΗΜΑΝΤΙΚΕΣ ΟΔΗΓΙΕΣ ΓΙΑ ΤΗΝ ΑΣΦΑΛΕΙΑ ΔΙΑΒΑΣΤΕ ΤΙΣ ΠΡΟΣΕΚΤΙΚΑ ΚΑΙ ΦΥΛΑΞΤΕ ΤΙΣ ΓΙΑ ΜΕΛΛΟΝΤΙΚΗ ΑΝΑΦΟΡΑ.



ΠΡΟΕΙΔΟΠΟΙΗΣΗ!

Μη χρησιμοποιείτε τη συσκευή χωρίς τον περιστρεφόμενο δίσκο και το στήριγμά του. Μη χρησιμοποιείτε τη συσκευή όταν είναι άδεια.



ΠΡΟΕΙΔΟΠΟΙΗΣΗ!

Εάν η πόρτα ή οι σφραγίσεις της πόρτας παρουσιάζουν ενδείξεις ζημιάς, ο φούρνος δεν πρέπει να τεθεί σε λειτουργία μέχρι να επισκευαστεί από άτομο που διαθέτει τα κατάλληλα προσόντα.



ΠΡΟΕΙΔΟΠΟΙΗΣΗ!

Η εκτέλεση οποιασδήποτε εργασίας σέρβις ή επισκευής που περιλαμβάνει την αφαίρεση καλύμματος το οποίο παρέχει προστασία έναντι έκθεσης σε ενέργεια μικροκυμάτων ενέχει κίνδυνο για κάθε άτομο που δεν διαθέτει τα κατάλληλα προσόντα.



ΠΡΟΕΙΔΟΠΟΙΗΣΗ!

Τα υγρά και τα άλλα τρόφιμα δεν πρέπει να θερμαίνονται σε σφραγισμένα δοχεία, διότι υπάρχει πιθανότητα έκρηξης.

Αυτή η συσκευή προορίζεται για χρήση σε οικιακές και παρόμοιες εφαρμογές, όπως: κουζίνες προσωπικού σε καταστήματα, γραφεία και άλλα περιβάλλοντα εργασίας, αγροικίες, από πελάτες σε ξενοδοχεία, πανδοχεία και άλλα οικιστικά περιβάλλοντα, πανσιόν που προσφέρουν διανυκτέρευση και πρωινό.

Να χρησιμοποιείτε δοχεία και σκεύη που είναι ασφαλή για χρήση σε φούρνο μικροκυμάτων.

Δεν επιτρέπονται μεταλλικά δοχεία τροφίμων και ποτών κατά το μαγείρεμα με μικροκύματα.

Μην αφήνετε το φούρνο χωρίς επίβλεψη όταν χρησιμοποιείτε δοχεία τροφίμων από πλαστικό, χαρτί ή άλλο εύφλεκτο υλικό.

Ο φούρνος μικροκυμάτων προορίζεται για ζέσταμα φαγητών και ροφημάτων. Η ξήρανση τροφίμων ή το στέγνωμα ρούχων και η θέρμανση θερμαντικών επιθεμάτων, παντοφλών, σφουγγαριών, βρεγμένων υφασμάτων και παρόμοιων αντικειμένων ενέχει τον κίνδυνο τραυματισμού, ανάφλεξης ή πυρκαγιάς.

Εάν το φαγητό που θερμαίνεται αρχίσει να βγάζει καπνό, ΜΗΝ ΑΝΟΙΞΕΤΕ ΤΗΝ ΠΟΡΤΑ. Θέστε εκτός λειτουργίας το φούρνο και αποσυνδέστε τον από την πρίζα και περιμένετε, έως ότου σταματήσει να βγαίνει καπνός. Εάν ανοίξετε την πόρτα την ώρα που το φαγητό βγάζει καπνό ενδέχεται να προκληθεί πυρκαγιά.

Όταν ζεσταίνετε ποτά στο φούρνο μικροκυμάτων ενδέχεται να προκληθεί καθυστερημένα έντονος βρασμός και, ως εκ τούτου, θα πρέπει να προσέχετε όταν πιάνετε το δοχείο.

Το περιεχόμενο των μπιμπερό και των βάζων που περιέχουν βρεφικές τροφές πρέπει να ανακατεύεται ή να ανακινείται και η θερμοκρασία του πρέπει να ελέγχεται πριν από την κατανάλωση, για την αποφυγή εγκαυμάτων.

Μην μαγειρεύετε αβγά με τα σόφλια ούτε να ζεσταίνετε ολόκληρα, βρασμένα αβγά στο φούρνο μικροκυμάτων, διότι ενδέχεται να εκραγούν μόλις τελειώσει ο χρόνος μαγειρέματος.

1.1 Φροντίδα και καθαρισμός

Πόρτα:

Για να αφαιρέσετε κάθε ίχνος βρομιάς, να καθαρίζετε τακτικά και τις δύο πλευρές της πόρτας, τις διατάξεις στεγανοποίησης και τις επιφάνειες της πόρτας με ένα μαλακό, υγρο πανί. Μην χρησιμοποιείτε αποξεστικά προϊόντα καθαρισμού ή αιχμηρά μεταλλικά σύρματα για να καθαρίσετε το γυαλί στην πόρτα του φούρνου καθώς μπορεί να χαράξουν την επιφάνεια και να προκαλέσουν θρυμματισμό του γυαλιού.

Εσωτερική επιφάνεια του φούρνου:

Για να την καθαρίσετε, σκουπίζετε τους λεκέδες και τις πιτσιλιές με ένα μαλακό υγρό πανί ή σφουγγάρι μετά από κάθε χρήση, ενώ ο φούρνος είναι ακόμη χλιαρός. Για πιο δύσκολους λεκέδες, να χρησιμοποιείτε ήπιο σαπούνι και να σκουπίζετε αρκετές φορές με ένα υγρό πανί, έως ότου αφαιρεθούν όλα τα υπολείμματα. Οι λεκέδες που συσσωρεύονται ενδέχεται να υπερθερμανθούν και να αρχίσει να βγαίνει καπνός ή να δημιουργηθούν βολταίκα τφίξα. Μην αφαιρείτε το προστατευτικό περίβλημα. Βεβαιωθείτε ότι το ήπιο σαπούνι ή το νερό δεν εισέρχονται στα μικρά ανοίγματα εξαερισμού που υπάρχουν στα τοιχώματα, καθώς αυτό ενδέχεται να προκαλέσει βλάβη στο φούρνο. Μην χρησιμοποιείτε

σπρέι καθαρισμού στο εσωτερικό του φούρνου. Να ζεσταίνετε τακτικά το φούρνο χρησιμοποιώντας το γκριλ. Τα υπολείμματα τροφών ή λίπους ενδέχεται να προκαλέσουν καπνό ή δυσσομία. Μετά από κάθε χρήση να καθαρίζετε το κάλυμμα του πομπού των κυμάτων, την κοιλότητα του φούρνου, τον περιστρεφόμενο δίσκο και τη βάση του. Αυτά τα μέρη θα πρέπει να είναι στεγνά και να μην έχουν λίπος. Το λίπος που συσσωρεύεται ενδέχεται να υπερθερμανθεί και να αρχίσει να βγάζει καπνό ή να πάρει φωτιά.

Εξωτερική επιφάνεια του φούρνου:

Μπορείτε να καθαρίσετε εύκολα την εξωτερική επιφάνεια του φούρνου με ήπιο σαπούνι και νερό. Φροντίστε να σκουπίζετε καλά το σαπούνι με ένα υγρό πανί και να στεγνώνετε την εξωτερική επιφάνεια με μια μαλακή πετσέτα.

Πίνακας ελέγχου:

Ανοίγετε την πόρτα πριν από τον καθαρισμό για να απενεργοποιείτε τον πίνακα ελέγχου. Θα πρέπει να είστε ιδιαίτερα προσεκτικοί όταν καθαρίζετε τον πίνακα ελέγχου. Να χρησιμοποιείτε πανί που έχετε βουτήξει μόνο σε νερό και να σκουπίζετε απαλά τον πίνακα, έως ότου καθαρίσει. Αποφύγετε να χρησιμοποιείτε υπερβολική ποσότητα νερού. Μην χρησιμοποιείτε κανενός είδος χημικά ή αποξεστικά καθαριστικά.

Ο περιστρεφόμενος δίσκος και η βάση του:

Αφαιρέστε τον περιστρεφόμενο φούρνο και τη βάση του από το φούρνο. Πλύνετε τον περιστρεφόμενο δίσκο και τη βάση του σε σαπουνάδα. Στεγνώστε με ένα μαλακό πανί. Τόσο ο περιστρεφόμενος δίσκος όσο και η βάση πλένονται στο πλυντήριο πιάτων.

Σχάρα:

Αυτό το εξάρτημα πρέπει να πλένεται με ήπιο υγρό για τα πιάτα και να το αφήνετε να στεγνώσει. Ησχάρα είναι κατάλληλη για πλυντήριο πιάτων.

**ΣΗΜΑΝΤΙΚΟ!**

Καθαρίζετε το φούρνο σε τακτά διαστήματα και απομακρύνετε τυχόν υπολειμματα τροφής. Εάν δεν διατηρείτε το φούρνο καθαρό, η επιφάνειά του είναι πιθανόν να φθαρεί, γεγονός το οποίο μπορεί να έχει αρνητικές επιπτώσεις στη διάρκεια ζωής της συσκευής και πιθανόν να αποβεί επικίνδυνο.

Θα πρέπει να δίνεται προσοχή ώστε να μην μετακινείται ο περιστρεφόμενος δίσκος από τη θέση του κατά την αφαίρεση των δοχείων από τη συσκευή.

**ΣΗΜΑΝΤΙΚΟ!**

Δεν πρέπει να χρησιμοποιείτε καθαριστικό ατμού.

Ο φούρνος μικροκυμάτων προορίζεται για χρήση σε εντοιχισμένη εγκατάσταση.

Η συσκευή δεν πρέπει να τοποθετείται μέσα σε ντουλάπι.

Η συσκευή και τα προσβάσιμα μέρη της θερμαίνονται κατά τη χρήση. Θα πρέπει να είστε ιδιαίτερα προσεκτικοί ώστε να μην αγγίζετε τα θερμαντικά στοιχεία.

**ΠΡΟΕΙΔΟΠΟΙΗΣΗ!**

Κρατάτε τα παιδιά μακριά από την πόρτα και τα προσβάσιμα μέρη, που μπορεί να θερμαίνονται όταν το γκριλ βρίσκεται σε λειτουργία. Τα παιδιά πρέπει να παραμένουν μακριά για να μην υποστούν εγκαύματα.

**ΣΗΜΑΝΤΙΚΟ!**

Προσοχή: μην χρησιμοποιείτε καθαριστικά φουρνων του εμποριου, καθαριστικά ατμου, αποξεστικά και ισχυρά καθαριστικά, οτιδήποτε περιεχει υδροξειδιο του νατριου ή συρμα, για κανένα μερος του φουρνου μικροκυματων.

2. ΕΓΚΑΤΑΣΤΑΣΗ

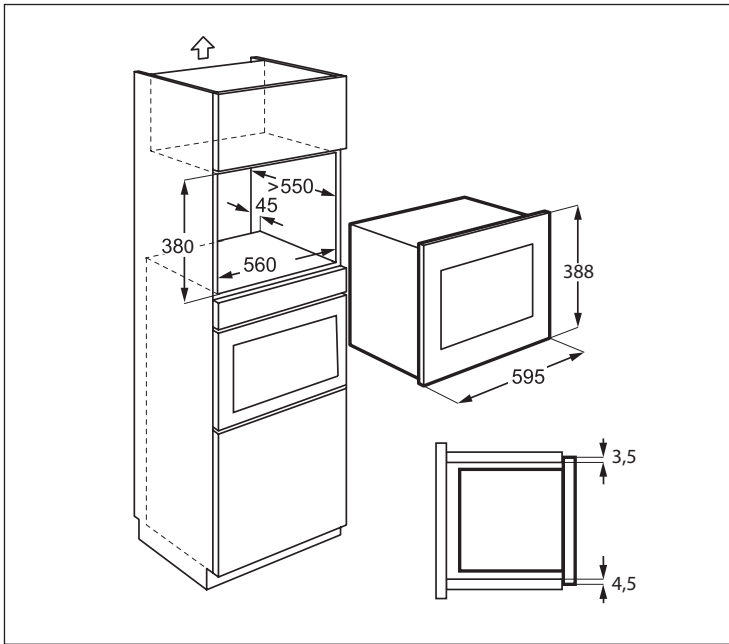

2.1 Εγκατάσταση την συσκευή

1. Αφαιρέστε τη συσκευασία και ελέγξτε προσεκτικά για τυχόν φθορές.
2. Τοποθετήστε τον βραχίονα στερέωσης στη δεξιά πλευρά του ντουλαπιού κουζίνας χρησιμοποιώντας το φύλλο εγκατάστασης και τις δύο παρεχόμενες βίδες.
3. Τοποθετήστε τη συσκευή στο ντουλάπι κουζίνας αργά και αβίαστα ώσπου να κουμπώσει στους βραχίονες. Βεβαιωθείτε πως η συσκευή είναι σταθερή και κεντραρισμένη.
4. Στερεώστε τον φούρνο στην αριστερή πλευρά χρησιμοποιώντας τις δύο παρεχόμενες βίδες.
5. Το μπροστινό πλαίσιο του φούρνου πρέπει να εφάπτεται πλήρως στο μπροστινό ανοιγμένο μέρος του ντουλαπιού.

εξαερισμός θα μπορούσε να επηρεάσει αρνητικά την απόδοση και τη διάρκεια ζωής της συσκευής.



ΣΗΜΑΝΤΙΚΟ!

Μην εγκαθιστάτε τη συσκευή αυτή σε ντουλάπια κουζίνας που δεν έχουν την προδιαγραφή οπίσθιας καμινάδας 45 mm. Ο ανεπαρκής

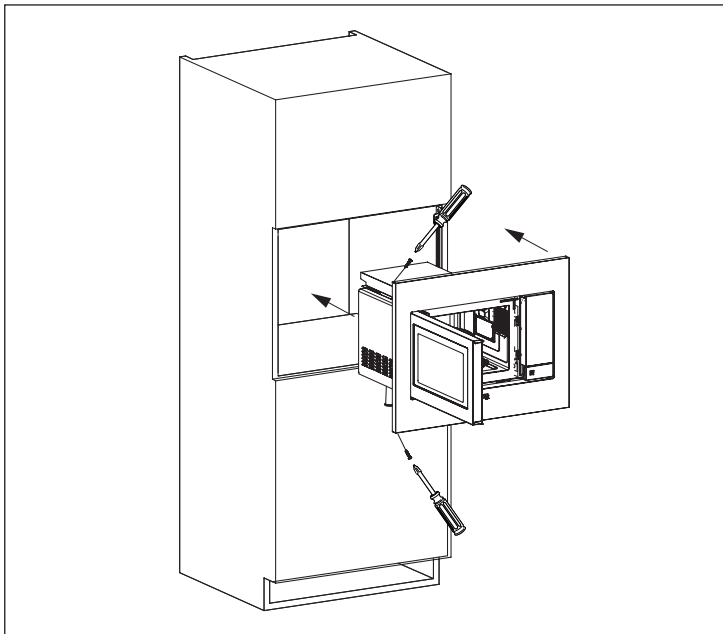
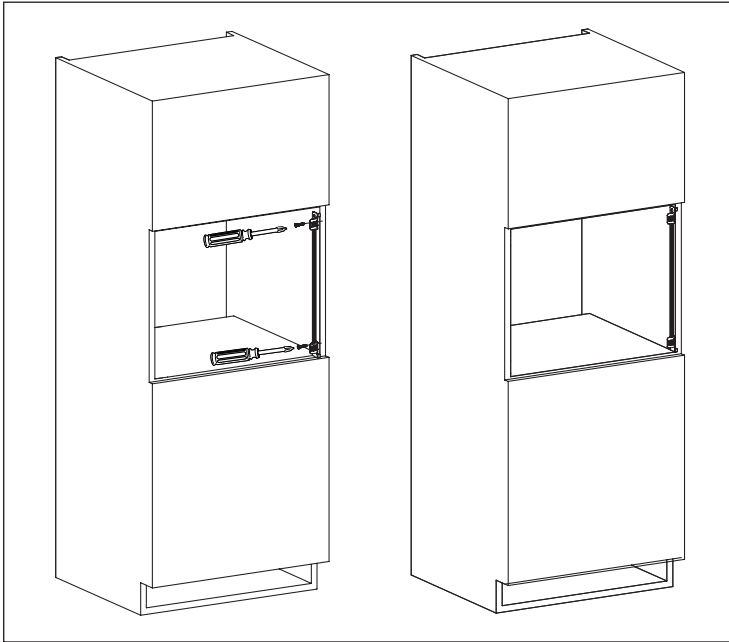

2.2 Συνδεση της συσκευης στην τροφοδοσια ρευματος

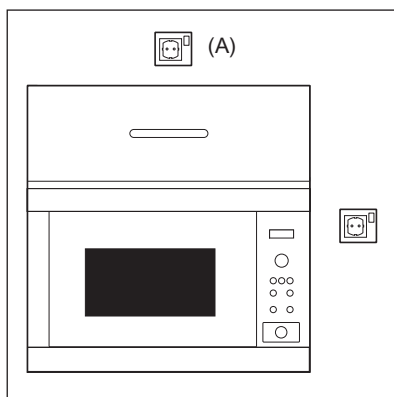

- Η πρίζα πρέπει να είναι άμεσα προσπελάσιμη, ώστε η μονάδα να αποσυνδέεται εύκολα σε περίπτωση έκτακτης ανάγκης. Διαφορετικά, θα πρέπει να υπάρχει η δυνατότητα να απομονώσετε το φούρνο από την παροχή ρεύματος συνδέοντας ένα διακόπτη στη σταθερή καλωδίωση, σύμφωνα με τους κανόνες καλωδίωσης.
- Το καλώδιο ρεύματος μπορεί να αντικατασταθεί μόνον από ηλεκτρολόγο.
- Εάν το καλώδιο παροχής υποστεί ζημιά, πρέπει να αντικατασταθεί από τον κατασκευαστή, τον αντίστοιχο αντιπρόσωπο σέρβις ή άλλο άτομο που διαθέτει τα κατάλληλα προσόντα, προκειμένου να αποφευχθούν κίνδυνοι.
- Η πρίζα δεν πρέπει να τοποθετείται πίσω από το ντουλάπι.
- Η καλύτερη θέση είναι επάνω από το ντουλάπι, βλ. (A).
- Συνδέστε τη συσκευή σε πηγή μονοφασικού εναλλασσόμενου ρεύματος 230 V/50 Hz μέσω μιας σωστά γειωμένης πρίζας. Η πρίζα πρέπει να έχει ασφάλεια 16 A.
- Πριν από την εγκατάσταση, δέστε ένα κομμάτι σπάγκο στο καλώδιο ρεύματος για να διευκολυνθεί η σύνδεση στο σημείο (A) κατά την εγκατάσταση της συσκευής.
- Όταν τοποθετείτε τη συσκευή σε ένα πλευρικό ντουλάπι σε ψηλό σημείο, ΜΗΝ συνθλίβετε το καλώδιο ρεύματος.
- Μην βυθίζετε το καλώδιο ρεύματος ή το βύσμα σε νερό ή σε άλλα υγρά.
- Μην αφήνετε το καλώδιο ρεύματος να ακουμπά σε θερμές ή αιχμηρές επιφάνειες, όπως η περιοχή εξόδου θερμού αέρα που υπάρχει στο επάνω μέρος της πίσω πλευράς του φούρνου.

2.3 Επιπρόσθετες συμβουλές

Μην χρησιμοποιείτε το φούρνο μικροκυμάτων για να ζεστάνετε λάδι για τηγάνισμα. Η θερμοκρασία δεν μπορεί να ελεγχθεί και το λάδι μπορεί να πιάσει φωτιά. Για να φτιάξετε ποπκόν, θα πρέπει να χρησιμοποιείτε μόνο τις ειδικές συσκευές ποπκόν για μικροκύματα.

Τα πρόσωπα που έχουν ΒΗΜΑΤΟΔΟΤΗ θα πρέπει να επικοινωνήσουν με το γιατρό τους ή με τον κατασκευαστή του βηματοδότη για να ενημερωθούν σχετικά με τις προφυλάξεις που αφορούν τους φούρνους μικροκυμάτων.

Ποτέ μην χύνετε υγρά ούτε να εισάγετε αντικείμενα στα ανοίγματα της κλειδαριάς της πόρτας ή στα ανοίγματα εξαερισμού. Σε περίπτωση που χυθεί φαγητό, απενεργοποιήστε και αποσυνδέστε τον φούρνο άμεσα και καλέστε εξουσιοδοτημένο τεχνικό σέρβις της ELECTROLUX.

Πότε μην τροποποιείτε το φούρνο με οποιονδήποτε τρόπο.

Να χρησιμοποιείτε μόνον τον περιστρεφόμενο δίσκο και τη βάση που σχεδιάστηκαν για αυτό το φούρνο. Μην χρησιμοποιείτε το δίσκο χωρίς τον περιστρεφόμενο δίσκο.

Για αποτρέψετε το σπάσιμο του δίσκου:

- Πριν καθαρίσετε τον περιστρεφόμενο δίσκο με νερό, αφήστε τον να κρυώσει.
- Μην τοποθετείτε ζεστά τρόφιμα ή σκεύη επάνω στον περιστρεφόμενο δίσκο.
- Μην τοποθετείτε κρύα τρόφιμα ή σκεύη επάνω στον περιστρεφόμενο δίσκο.

Μην χρησιμοποιείτε πλαστικά δοχεία για ζέσταμα με μικροκύματα αν ο φούρνος είναι ακόμη ζεστός μετά από λειτουργία ΓΚΡΙΛ, γιατί μπορεί να λιώσουν. Στους προαναφερθέντες τρόπους λειτουργίας δεν πρέπει να χρησιμοποιούνται πλαστικά δοχεία, εκτός εάν ο κατασκευαστής αναφέρει ότι είναι κατάλληλα για αυτή τη χρήση.

Τόσο ο κατασκευαστής όσο και ο αντιπρόσωπος δεν αποδέχονται καμία ευθύνη για βλάβες του φούρνου ή σωματικές βλάβες που προκλήθηκαν επειδή δεν τηρήθηκε η σωστή διαδικασία για την ηλεκτρική σύνδεση. Μερικές φορές, είναι πιθανόν να σχηματιστούν υδρατμοί ή σταγονίδια στα τοιχώματα του φούρνου ή γύρω από τις διατάξεις στεγανοποίησης της πόρτας και τις επιφάνειες στεγανοποίησης. Αυτό είναι φυσιολογικό φαινόμενο και δεν αποτελεί ένδειξη διαρροής των μικροκυμάτων ή δυσλειτουργίας.

Σχετικά με τον/τους λαμπτήρα/ λαμπτήρες εντός αυτού του προϊόντος και τους ανταλλακτικούς λαμπτήρες που πωλούνται ξεχωριστά: Αυτοί οι λαμπτήρες προορίζονται ώστε να αντέχουν σε εξαιρετικά δύσκολες συνθήκες σε οικιακές συσκευές, όπως σε θερμοκρασίες, δονήσεις, υγρασία ή προορίζονται να σηματοδοτούν πληροφορίες σχετικά με τη λειτουργική κατάσταση της συσκευής. Δεν προορίζονται για χρήση σε άλλες εφαρμογές και δεν είναι κατάλληλοι για τον φωτισμό οικιακών χώρων.



ΠΡΟΕΙΔΟΠΟΙΗΣΗ!

Μετά τη λειτουργία ΓΚΡΙΛ, το εσωτερικό του φούρνου, η πόρτα, το περίβλημα του φούρνου και τα εξαρτήματα μπορεί να είναι πολύ ζεστά. Πριν από τον καθαρισμό, βεβαιωθείτε πως έχουν κρυώσει εντελώς.

3. ΠΕΡΙΓΡΑΦΗ ΠΡΟΪΟΝΤΟΣ

3.1 Φούρνος μικροκυμάτων

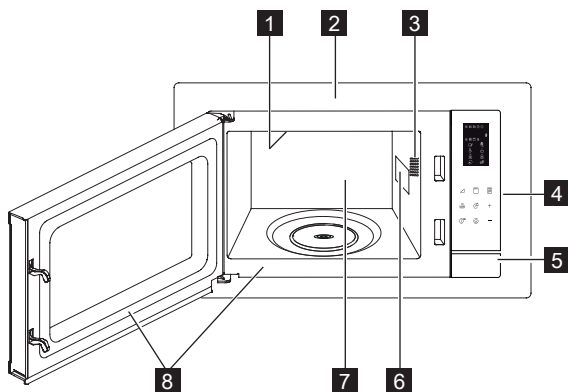

- 1** Θερμαντικό στοιχείο του γκριλ
- 2** Διακοσμητικό πρόσωπις
- 3** Λυχνία φούρνου
- 4** Πίνακας ελέγχου
- 5** Κουμπί Άνοιγμα πόρτας
- 6** Κάλυμμα πομπού μικροκυμάτων (μην αφαιρείτε)
- 7** Κοιλότητα φούρνου
- 8** Διατάξεις στεγανοποίησης της πόρτας και επιφάνειες στεγανοποίησης

3.2 εξαρτήματα

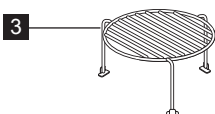
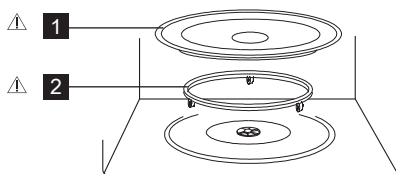

Ελέγξτε για να βεβαιωθείτε ότι υπάρχουν τα ακόλουθα εξαρτήματα:

- 1** Περιστρεφόμενος δίσκος
 - 2** Βάση περιστρεφόμενου δίσκου
 - 3** Ψηλή σχάρα
- Τοποθετήστε τη βάση του περιστρεφόμενου δίσκου στο δάπεδο της κοιλότητας του φούρνου.
 - Κατόπιν, τοποθετήστε τον περιστρεφόμενο δίσκο πάνω στη βάση του.
 - Για να μην προκληθεί βλάβη στον περιστρεφόμενο δίσκο, βεβαιωθείτε ότι αφαιρέσατε τα πιάτα ή τα δοχεία από το φούρνο χωρίς να τα ακουμπάτε στην περιφέρειά του.

i Όταν παραγγέλνετε εξαρτήματα, να αναφέρετε δύο στοιχεία στον εμπορικό αντιπρόσωπο ή στον εξουσιοδοτημένο τεχνικό σέρβις της ELECTROLUX: το όνομα του ανταλλακτικού και το όνομα του μοντέλου.



ΠΡΟΕΙΔΟΠΟΙΗΣΗ!

Μη λειτουργείτε τον φούρνο μικροκυμάτων χωρίς να τοποθετήσετε αυτά τα εξαρτήματα.

3.3 Πίνακας ελεγχου

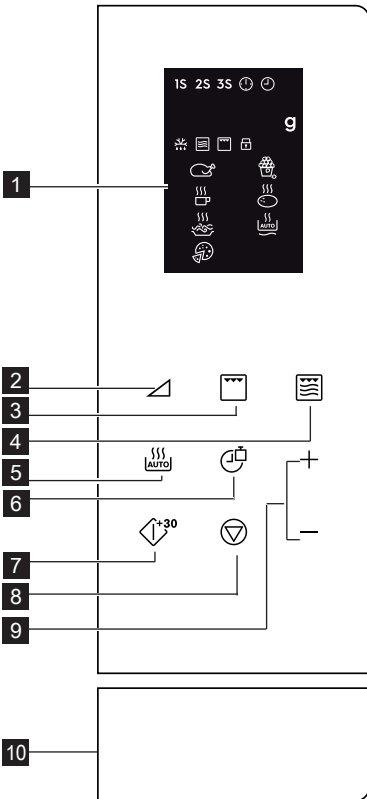

1 Ενδείξεις ψηφιακής οθόνης:

1S 2S 3S Μαγείρεμα σε πολλά στάδια

Ρυθμισμένο ρολόι

Ρύθμιση ρολογιού

g Βάρος

Αυτόματο ξεπάγωμα

Μικροκύματα

Γκριλ

Παιδικό κλειδωμα ασφάλειας

Κοτόπουλο

Ποτά

Μακαρόνια

Πίτσα

Ποπ κορν

Πατάτα

Αυτόματο ξαναζέσταμα

2 Κουμπιά επιπέδου ισχύος

3 Κουμπιά γκριλ

4 Κουμπιά Μικροκ. + Γκριλ

5 Κουμπιά αυτόματου μαγειρέματος

6 Κουμπιά Ρολόι/βάρος

7 Κουμπιά Έναρξη/γρήγορη έναρξη

8 Κουμπιά Παύση/ακύρωση

9 Κουμπιά +/- χρόνος

10 Κουμπιά ανοίγμα πορτας

4. ΛΕΙΤΟΥΡΓΙΑ

4.1 Ρύθμιση ρολογιού

Όταν ο φούρνος συνδέεται στο ρεύμα για πρώτη φορά, μπορείτε να ρυθμίσετε το ρολόι. Ο φούρνος έχει ρολόι 12 και 24 ωρών.

Παράδειγμα: Για να ρυθμίσετε το ρολόι.

1. Σε λειτουργία αναμονής, πατήστε το κουμπιά **ΡΟΛΟΙ/ΒΑΡΟΣ** μία φορά για ρολόι 12 ωρών. Αν θέλετε ρολόι 24 ωρών, πατήστε το ξανά.

2. Πατήστε το κουμπιά **+/- ΧΡΟΝΟΣ** για να ρυθμίσετε την ώρα.

3. Πατήστε το κουμπιά **ΡΟΛΟΙ/ΒΑΡΟΣ** για επικύρωση.

4. Πατήστε το κουμπιά **+/- ΧΡΟΝΟΣ** για να ρυθμίσετε τα λεπτά.

5. Πατήστε το κουμπιά **ΡΟΛΟΙ/ΒΑΡΟΣ** για επικύρωση.

Κατά το μαγείρεμα, μπορείτε να πατήσετε το κουμπιά **ΡΟΛΟΙ/ΒΑΡΟΣ** για να ελέγξετε την ώρα.

4.2 Επίπεδα ισχύος μικροκυμάτων

Το μαγείρεμα με μικροκύματα επιτρέπει την εξατομικεύση της ισχύος και του χρόνου μαγειρέματος. Πρώτα, επιλέγετε επίπεδο ισχύος πατώντας το κουμπί **ΕΠΙΠΕΔΟ ΙΣΧΥΟΣ** (ανατρέξτε στον παρακάτω πίνακα). Πατήστε το κουμπί **+/- ΧΡΟΝΟΣ** για εισαγωγή του χρόνου μαγειρέματος. Ο μέγιστος χρόνος μαγειρέματος είναι 95 λεπτά.

Παράδειγμα: Για μαγείρεμα για 5 λεπτά σε επίπεδο ισχύος 60 %.

1. Ανοίξτε την πόρτα του φούρνου και τοποθετήστε το φαγητό στο εσωτερικό. Κλείστε την πόρτα.
2. Πατήστε το κουμπί **ΕΠΙΠΕΔΟ ΙΣΧΥΟΣ** 5 φορές.
3. Πατήστε το κουμπί **+/- ΧΡΟΝΟΣ** για εισαγωγή του χρόνου μαγειρέματος.
4. Πατήστε το κουμπί **ΈΝΑΡΞΗ/ ΓΡΉΓΟΡΗ ΕΝΑΡΞΗ**.

 Για να ελέγξετε το επίπεδο ισχύος μικροκυμάτων κατά τη διάρκεια του μαγειρέματος πατήστε το κουμπί **ΕΠΙΠΕΔΟ ΙΣΧΥΟΣ**. Το προεπιλεγμένο επίπεδο ισχύος είναι 100 %. Όταν τελειώσει το μαγείρεμα, το σύστημα παράγει έναν ήχο μπιπ και εμφανίζεται η ένδειξη End. Πριν αρχίσετε επόμενο μαγείρεμα, πατήστε οποιοδήποτε κουμπί για εκκαθάριση της οθόνης και επαναφορά του συστήματος. Πολύ υψηλά επίπεδα ισχύος ή πολύ μεγάλοι χρόνοι μαγειρέματος μπορεί να υπερθερμάνουν τα φαγητά, προκαλώντας φωτιά.

Κουμπί επίπεδου ισχύος	Επίπεδα ισχύος
x 1	100 % (P100)
x 2	90 % (P-90)
x 3	80 % (P-80)
x 4	70 % (P-70)
x 5	60 % (P-60)
x 6	50 % (P-50)
x 7	40 % (P-40)
x 8	30 % (P-30)
x 9	20 % (P-20)
x 10	10 % (P-10)
x 11	0 % (P-00)

4.3 Γκριλ

Pečenje na roštilju osobito je prikladno za tanke komade mesa, odrezaka, ražnjice, kebab, kobasice i komade piletine. Također je prikladno za tople sendviče i zapečena jela. Maksimalno vrijeme pečenja je 95 minuta.

Παράδειγμα: Για γκριλ για 12 λεπτά.

1. Ανοίξτε την πόρτα του φούρνου και τοποθετήστε το φαγητό στο εσωτερικό. Κλείστε την πόρτα.
2. Πατήστε το κουμπί **ΓΚΡΙΛ**.
3. Πατήστε το κουμπί **+/- ΧΡΟΝΟΣ** για εισαγωγή του χρόνου μαγειρέματος.
4. Πατήστε το κουμπί **ΈΝΑΡΞΗ/ ΓΡΉΓΟΡΗ ΕΝΑΡΞΗ**.



ΣΗΜΑΝΤΙΚΟ! Για μαγείρεμα στο γκριλ συνιστάται η χρήση της ψηλής ή χαμηλής σάκρας.

4.4 Μικροκ. + Γκριλ

Η λειτουργία Συνδ. Μικροκ./Γκριλ συνδυάζει τις λειτουργίες μικροκυμάτων και γκριλ σε διαφορετικές χρονικές περιόδους κατά τη διάρκεια του μαγειρέματος.

Ο μέγιστος χρόνος μαγειρέματος είναι 95 λεπτά.

Παράδειγμα: Για συνδυαστικό μαγείρεμα (Combi) για 25 λεπτά

1. Ανοίξτε την πόρτα του φούρνου και τοποθετήστε το φαγητό στο εσωτερικό. Κλείστε την πόρτα.
2. Πατήστε το κουμπί **ΜΙΚΡΟΚ. + ΓΚΡΙΛ** ή δύο φορές.
3. Πατήστε το κουμπί **+/- ΧΡΟΝΟΣ** για εισαγωγή του χρόνου μαγειρέματος.
4. Πατήστε το κουμπί **ΈΝΑΡΞΗ/ ΓΡΉΓΟΡΗ ΕΝΑΡΞΗ**.

Κουμπί Μικροκ. + Γκριλ	Μικροκύματα	Γκριλ	Χρήση
x 1 Co - 1	30 %	70 %	ψάρι, πατάτες, ογκρατέν
x 2 Co - 2	55 %	45 %	πουτίγκα, ομελέτα, ψητές πατάτες, πουλερικά

4.5 Γρήγορη έναρξη

Μπορείτε να αρχίσετε απευθείας το μαγείρεμα στο 100 % για 30 δευτερόλεπτα πατώντας το κουμπί **ΕΝΑΡΞΗ/ΓΡΗΓΟΡΗ ΕΝΑΡΞΗ**.

- i** Για να προσθέσετε περισσότερο χρόνο πατήστε το κουμπί **ΕΝΑΡΞΗ/ΓΡΗΓΟΡΗ ΕΝΑΡΞΗ**.

4.6 Αυτόματο μαγείρεμα

Η λειτουργία αυτόματου μαγειρέματος υπολογίζει αυτόματα τον σωστό τρόπο και χρόνο μαγειρέματος. Μπορείτε να επιλέξετε από 8 μενού.

Αυτόματο μαγείρεμα	Φαγητό	Τρόπος μαγειρέματος
A - 01	Κοτόπουλο 800 - 1400 γρ	Μικροκ. + Γκριλ
A - 02	Ποπ κορν 99 γρ	Μικρο
A - 03	Γάλα/Καφές 1 - 3 φλιτζάνια	Μικρο
A - 04	Ψητή πατάτα 1 - 3 τμχ	Μικρο
A - 05	Μακαρόνια 100 - 300 γρ	Μικρο
A - 06	Αυτόματο ξαναζέσταμα 200 - 800 γρ	Μικρο
A - 07	Πίτσα 150 - 450 g	Μικροκ. + Γκριλ
A - 08	Αυτόματο ξεπάγωμα	Μικρο

1. Ανοίξτε την πόρτα του φούρνου και τοποθετήστε το φαγητό στο εσωτερικό. Κλείστε την πόρτα.
2. Πατήστε το κουμπί **ΑΥΤΟΜΑΤΟ ΜΑΓΕΙΡΕΜΑ** για επιλογή φαγητού.
3. Πατήστε το κουμπί **ΡΟΛΟΙ/ΒΑΡΟΣ** για επιλογή ποσότητας ή βάρους.
4. Πατήστε το κουμπί **ΕΝΑΡΞΗ/ΓΡΗΓΟΡΗ ΕΝΑΡΞΗ**.

- i** Γυρίστε το κοτόπουλο 2 ως 3 φορές κατά το μαγείρεμα, κλείστε την πόρτα του φούρνου και πατήστε το κουμπί **ΕΝΑΡΞΗ/ΓΡΗΓΟΡΗ ΕΝΑΡΞΗ** για συνέχιση του μαγειρέματος.

4.7 Αυτόματο ξεπάγωμα

Η λειτουργία αυτόματης απόψυξης υπολογίζει αυτόματα τη σωστή λειτουργία μαγειρέματος για την απόψυξη του φαγητού.

Παράδειγμα: Για απόψυξη καταψυγμένου φαγητού για 10 λεπτά.

1. Ανοίξτε την πόρτα του φούρνου και τοποθετήστε το φαγητό στο εσωτερικό. Κλείστε την πόρτα.
2. Πατήστε το κουμπί **ΑΥΤΟΜΑΤΟ ΜΑΓΕΙΡΕΜΑ** 8 φορές ώσπου να εμφανιστεί η ένδειξη A-08.
3. Πατήστε το κουμπί **+/- ΧΡΟΝΟΣ** για να ορίσετε χρόνο 10 λεπτών.
4. Πατήστε το κουμπί **ΕΝΑΡΞΗ/ΓΡΗΓΟΡΗ ΕΝΑΡΞΗ**.

- i** Γυρίστε το Κοτόπουλο 2 ως 3 φορές κατά τη διάρκεια της απόψυξης, κλείστε την πόρτα του φούρνου και πατήστε το κουμπί **ΕΝΑΡΞΗ/ΓΡΗΓΟΡΗ ΕΝΑΡΞΗ** για συνέχιση του μαγειρέματος.

4.8 Μαγείρεμα σε πολλά στάδια

Μπορεί να προγραμματιστεί ακολουθία 3 σταδίων (το πολύ).

Παράδειγμα: Για μαγείρεμα:

Στάδιο 1: 2 λεπτά και 30 δευτερόλεπτα στο 70 %

Στάδιο 2: 5 λεπτά σε γκριλ

1. Ανοίξτε την πόρτα του φούρνου και τοποθετήστε το φαγητό στο εσωτερικό. Κλείστε την πόρτα.
2. Πατήστε το κουμπί **ΕΠΙΠΕΔΟ ΙΣΧΥΟΣ** 4 φορές.
3. Πατήστε το κουμπί **+/- ΧΡΟΝΟΣ** για εισαγωγή του χρόνου μαγειρέματος.
4. Πατήστε το κουμπί **ΓΚΡΙΛ** μία φορά.
5. Πατήστε το κουμπί **+/- ΧΡΟΝΟΣ** για εισαγωγή του χρόνου μαγειρέματος.
6. Πατήστε το κουμπί **ΕΝΑΡΞΗ/ΓΡΗΓΟΡΗ ΕΝΑΡΞΗ**.

- i** Οι λειτουργίες Αυτόματο μαγείρεμα, Αυτόματη απόψυξη και Γρήγορη έναρξη δεν μπορούν να ρυθμιστούν σε πρόγραμμα μαγειρέματος πολλών σταδίων.

4.9 Παιδικό κλείδωμα ασφάλειας

Το παιδικό κλείδωμα αποτρέπει τον χειρισμό από παιδιά χωρίς επίβλεψη. Το παιδικό κλείδωμα ενεργοποιείται αυτόματα μετά από 1 λεπτό αν δεν επιλεγθεί καμία λειτουργία από τον χρήστη. Για ακύρωση, ανοίξτε την πόρτα.

4.10 Παύση

Για παύση κατά τη διάρκεια λειτουργίας μικροκυμάτων.

1. Πατήστε το κουμπί **ΠΑΥΣΗ/ΑΚΥΡΩΣΗ** μία φορά για εισαγωγή παύσης κατά τη διάρκεια του μαγειρέματος.
2. Πατήστε το κουμπί **ΕΝΑΡΞΗ/ΓΡΗΓΟΡΗ ΕΝΑΡΞΗ** για συνέχιση του μαγειρέματος.

 Η λειτουργία του φούρνου σταματά όταν ανοίγετε την πόρτα.

5. ΣΥΜΒΟΥΛΕΣ ΚΑΙ ΥΠΟΔΕΙΞΕΙΣ

5.1 Συμβουλές για μαγειρεμα με μικροκυματα

Μαγειρικά σκεύη	Ασφαλές για φούρνο μικροκυμάτων	Σχόλια
Αλουμινόχαρτο/ Δοχεία από αλουμινόχαρτο	✓ / ✗	Μπορείτε να χρησιμοποιείτε μικρά κομμάτια αλουμινόχαρτο για να προστατεύετε το φαγητό από την υπερθέρμανση. Τοποθετήστε το αλουμινόχαρτο τουλάχιστον 2 εκ. μακριά από τα τοιχώματα του φούρνου, καθώς ενδέχεται να δημιουργηθεί ηλεκτρικό τόξο. Τα δοχεία από αλουμινόχαρτο δεν συνιστώνται, εκτός εάν καθορίζεται από τους κατασκευαστές, να ακολουθείτε προσεκτικά τις οδηγίες.
Πορσελάνη και κεραμικά	✓ / ✗	Τα σκεύη από πορσελάνη, πηλό, εφυαλωμένο πηλό και φωσφορική πορσελάνη είναι συνήθως κατάλληλα, εκτός εάν έχουν μεταλλικά διακοσμητικά στοιχεία.
Γυαλί, π.χ. Pyrex®	✓	Πρέπει να είστε πολύ προσεκτικοί εάν χρησιμοποιείτε σκεύη από λεπτό γυαλί, διότι μπορεί να σπάσουν ή να ραγίσουν εάν ζεσταθούν απότομα.
Μέταλλο	✗	Τα μεταλλικά μαγειρικά σκεύη δεν συνιστώνται όταν χρησιμοποιείτε ενέργεια μικροκυμάτων, καθώς μπορεί να δημιουργηθεί ηλεκτρικό τόξο και να προκληθεί πυρκαγιά.
Πλαστικό/ Πολυστερένιο π.χ. συσκευασίες φαστ φουντ	✓	Πρέπει να είστε προσεκτικοί, καθώς ορισμένες συσκευασίες παραμορφώνονται, λιώνουν ή αποχρωματίζονται στις υψηλές θερμοκρασίες.
Σακούλες ψύξης/ ψησίματος	✓	Πρέπει να τις τρυπάτε για να φεύγει ο ατμός. Βεβαιωθείτε ότι οι σακούλες είναι κατάλληλες για χρήση σε φούρνο μικροκυμάτων. Μην χρησιμοποιείτε πλαστικά ή μεταλλικά κλιπ δεσίματος, διότι μπορεί να λιώσουν ή να πιάσουν φωτιά λόγω του ηλεκτρικού τόξου που δημιουργεί το μέταλλο.
Χάρτινα πιάτα, φλιτζάνια και χαρτί κουζίνας	✓	Να τα χρησιμοποιείτε μόνο για ζέσταμα ή για απορρόφηση της υγρασίας. Πρέπει να είστε προσεκτικοί, καθώς εάν υπερθερμανθούν ενδέχεται να προκληθεί πυρκαγιά.
Δοχεία από ψάθα ή ξύλο	✓	Να παρακολουθείτε πάντα το φούρνο όταν χρησιμοποιείτε αυτά τα υλικά, καθώς εάν υπερθερμανθούν ενδέχεται να προκληθεί πυρκαγιά .
Ανακυκλωμένο χαρτί και εφημερίδες	✗	Ενδέχεται να περιέχουν ψήγματα μετάλλου, τα οποία δημιουργούν ηλεκτρικό τόξο και μπορεί να προκληθεί πυρκαγιά.

5.2 Χαρακτηριστικά τροφίμων

Χαρακτηριστικά τροφίμων	
Σύνθεση	Τα τρόφιμα με υψηλή περιεκτικότητα λίπους ή ζάχαρης (π.χ. χριστουγεννιάτικη πουτίγκα, τάρτες με σταφίδες και ξηρούς καρπούς) απαιτούν λιγότερο ζέσταμα. Θα πρέπει να είστε προσεκτικοί, καθώς η υπερθέρμανση μπορεί να προκαλέσει πυρκαγιά.
Μέγεθος	Για ομοιόμορφο μαγείρεμα, τα κομμάτια θα πρέπει να έχουν το ίδιο μέγεθος.
Θερμοκρασία	Η αρχική θερμοκρασία του τροφίμου επηρεάζει τον απαιτούμενο χρόνο μαγειρέματος. Θα πρέπει να κόβετε τα τρόφιμα που περιέχουν γέμιση, (όπως τα ντόνατ με μαρμελάδα), για να αποδεσμεύεται η θερμότητα ή ο ατμός.
Τακτοποίηση	Τοποθετήστε τα πιο χοντρά μέρη του φαγητού προς την εξωτερική πλευρά του πιάτου, (π.χ. μπουτία από κοτόπουλο).
Κάλυψη	Να χρησιμοποιείτε τρυπητή πλαστική μεμβράνη για φούρνο μικροκυμάτων ή κατάλληλο καπάκι.
Τρύπημα	Πρέπει να τρυπάτε τα τρόφιμα με κέλυφος, φλούδα ή πέτσα σε αρκετά σημεία πριν από το μαγείρεμα ή το ζέσταμα, καθώς δημιουργείται ατμός και μπορεί να εκραγεί το φαγητό, (π.χ. πατάτες, ψάρια, κοτόπουλο, λουκάνικα).  ΣΗΜΑΝΤΙΚΟ! Τα αβγά δεν πρέπει να ζεσταίνονται στο φούρνο μικροκυμάτων, διότι ενδέχεται να εκραγούν, ακόμη και μετά την ολοκλήρωση του μαγειρέματος, (π.χ. αβγά ποσέ, τηγανιτά και σφιχτά).
Ανακάτεμα, γύρισμα και αλλαγή θέσης	Για ομοιόμορφο μαγείρεμα είναι απαραίτητο να ανακατεύετε, να γυρίζετε και να αλλάζετε τη θέση του φαγητού κατά τη διάρκεια του μαγειρέματος. Πάντα να ανακατεύετε και να αλλάζετε τη θέση του φαγητού από τις άκρες προς το κέντρο.
Παραμονή	Ο χρόνος παραμονής είναι απαραίτητος μετά το μαγείρεμα, προκειμένου η θερμότητα να διασπείρεται ομοιόμορφα σε όλο το φαγητό.
Προσασία	Μπορείτε να προστατεύσετε τα ζεστά σημεία με μικρά κομμάτια αλουμινοχαρτό, το οποίο αντανάκλα τα μικροκύματα, (π.χ. τα μπουτία και τις φτερούγες κοτόπουλου).

-  Όταν βγάξετε τα τρόφιμα από το φούρνο να χρησιμοποιείτε πιαστράκια καθαρόλας ή γάντια φούρνου, για να αποφύγετε τα εγκαύματα. Να ανοίγετε πάντα τα δοχεία, τα σκεύη ψησίματος ποπκόρν, τις σακούλες που χρησιμοποιούνται για ψήσιμο στο φούρνο κ.λπ. κρατώντας τα μακριά από το πρόσωπο και τα χέρια σας, για να αποφύγετε τα εγκαύματα που μπορεί να προκληθούν από τον ατμό.
Να στέκεστε πάντα μακριά από την πόρτα του φούρνου όταν την ανοίγετε, για να αποφύγετε τα εγκαύματα από τον ατμό και τη θερμότητα που εκλύονται. Μετά το ζέσταμα να τεμαχίζετε τις ψημένες γεμιστές τροφές για να απελευθερωθεί ο ατμός και να αποφευχθούν τα εγκαύματα.

6. ΤΙ ΝΑ ΚΑΝΩ ΕΑΝ

Πρόβλημα	Έλεγχος εάν... .
ο φούρνος μικροκυμάτων δεν λειτουργεί σωστά?	<ul style="list-style-type: none"> • οι ασφάλειες που υπάρχουν στο κουτί ασφαλειών λειτουργούν. • δεν έχει γίνει διακοπή ρεύματος. • Εάν οι ασφάλειες εξακολουθούν να καίγονται, καλέστε έναν κατάλληλα καταρτισμένο ηλεκτρολόγο.
ο τρόπος λειτουργίας φούρνου μικροκυμάτων δεν ενεργοποιείται?	<ul style="list-style-type: none"> • η πόρτα κλείνει σωστά. • οι ασφάλειες της πόρτας και οι επιφάνειές τους είναι καθαρές. • Το κουμπί ΕΝΑΡΞΗ έχει πατηθεί.
ο περιστρεφόμενος δίσκος δεν γυρίζει?	<ul style="list-style-type: none"> • η βάση του περιστρεφόμενου δίσκου έχει τοποθετηθεί σωστά στον οδηγό. • το σκεύος δεν εξέχει από τον περιστρεφόμενο δίσκο. • το φαγητό δεν εξέχει από τα άκρα του περιστρεφόμενου δίσκου και δεν τον εμποδίζει να περιστραφεί. • δεν υπάρχει κάποιο εμπόδιο στην εσοχή κάτω από τον περιστρεφόμενο δίσκο.
ο φούρνος μικροκυμάτων δεν τίθεται εκτός λειτουργίας?	<ul style="list-style-type: none"> • Απομονώστε τη συσκευή από το κουτί των ασφαλειών. • Καλέστε έναν εξουσιοδοτημένο τεχνικό σέρβις της ELECTROLUX.
το εσωτερικό φως δεν λειτουργεί?	<ul style="list-style-type: none"> • Καλέστε τον εξουσιοδοτημένο τεχνικό σας σέρβις της ELECTROLUX. Η εσωτερική λυχνία μπορεί να αντικατασταθεί μόνο από εκπαιδευμένο εξουσιοδοτημένο τεχνικό σέρβις της ELECTROLUX.
απαιτείται περισσότερη ώρα για το ζέσταμα και το μαγείρεμα του φαγητού απο ό,τι συνήθως?	<ul style="list-style-type: none"> • Ρυθμίστε μεγαλύτερο χρόνο μαγειρέματος (διπλάσια ποσότητα = διπλάσιος χρόνος) ή • εάν το φαγητό είναι πιο κρύο από ό,τι συνήθως, να το γυρίζετε κατά διαστήματα ή • επιλέξτε υψηλότερη ρύθμιση ισχύος.



Αν ο φούρνος εκτελεί οποιαδήποτε λειτουργία για 2 λεπτά ή περισσότερο, ο ανεμιστήρας θα παραμείνει ενεργοποιημένος για 3 λεπτά αφού τελειώσει το μαγείρεμα.

7. ΤΕΧΝΙΚΕΣ ΠΛΗΡΟΦΟΡΙΕΣ

Τάση γραμμής εναλλασσόμενου ρεύματος (AC)	230 V, 50 Hz, μονοφασικό	
Ασφάλεια/διακόπτης κυκλώματος γραμμής διανομής	16 A τουλάχιστον	
Απαιτούμενο ρεύμα AC:	Μικροκύματα Γκριλ	1.400 kW 1.000kW
Ισχύς εξόδου:	Μικροκύματα Γκριλ	900 W (IEC 60705) 1000 W
Συχνότητα μικροκυμάτων	2450 MHz ¹⁾ (ομάδας 2/κατηγορίας B)	
Εξωτερικές διαστάσεις:	EMS4253TE	595 mm (Π) x 388 mm (Υ) x 378 mm (B)
Διαστάσεις κοιλότητας	340 mm (Π) x 220 mm (Υ) x 364 mm (B) ²⁾	
Χωρητικότητα φούρνου	25 λίτρα ²⁾	
Περιστρεφόμενος δίσκος	ø 270 mm, γυαλί	
Βάρος	15,7 kg περίπου	

- ¹⁾ Το προϊόν αυτό πληροί τις προδιαγραφές του Ευρωπαϊκού προτύπου EN55011. Με βάση το παραπάνω πρότυπο, το προϊόν αυτό έχει ταξινομηθεί ως εξοπλισμός ομάδας 2, κατηγορίας B. Η ομάδα 2 αποτελείται από συσκευές οι οποίες εκπέμπουν εκουσία ραδιοσυχνοπτική ενέργεια, με τη μορφή ηλεκτρομαγνητικής ακτινοβολίας, για τη θερμική επεξεργασία τροφίμων.
Η κατηγορία B περιλαμβάνει εξοπλισμό κατάλληλο για να χρησιμοποιηθεί σε οικιακού χώρους.
- ²⁾ Η χωρητικότητα του εσωτερικού υπολογίζεται βάσει του μέγιστου πλάτους, βάθους και ύψους. Η πραγματική χωρητικότητα που προορίζεται για την τοποθέτηση του φαγητού είναι μικρότερη.

8. ΕΝΕΡΓΕΙΑΚΗ ΑΠΟΔΟΣΗ

Πληροφορίες προϊόντος για κατανάλωση ισχύος και μέγιστος χρόνος για επίτευξη της ισχύουσας λειτουργίας χαμηλής ισχύος

Κατανάλωση ισχύος σε κατάσταση αναμονής με οθόνη ενεργοποιημένη	0.8 W
Κατανάλωση ισχύος σε κατάσταση αναμονής με οθόνη απενεργοποιημένη	0.5 W
Μέγιστος απαιτούμενος χρόνος για να φτάσει ο εξοπλισμός αυτόματα στην ισχύουσα λειτουργία χαμηλής ισχύος	5 min

9. ΠΛΗΡΟΦΟΡΙΕΣ ΓΙΑ ΤΟ ΠΕΡΙΒΑΛΛΟΝ

Ανακυκλώστε τα υλικά που φέρουν το σύμβολο . Τοποθετήστε τα υλικά συσκευασίας σε κατάλληλα δοχεία για ανακύκλωση.

Συμβάλλετε στην προστασία του περιβάλλοντος και της ανθρώπινης υγείας ανακυκλώνοντας τις άχρηστες ηλεκτρικές και ηλεκτρονικές συσκευές.



Μην απορρίπτετε με τα οικιακά απορρίμματα συσκευές που φέρουν το σύμβολο. Επιστρέψτε το προϊόν στην τοπική σας μονάδα ανακύκλωσης ή επικοινωνήστε με τη δημοτική αρχή.

electrolux.com/shop



TINS-B571URR0

